

atlantic



Catalogo Riscaldamento

Gennaio 2024



Entra nell'era dell'intelligenza artificiale con **Atlantic**, una gamma multi-energia e multi-tecnologia



Alfea



Naema 3



Naia 3



Aruna

Benvenuto nel mondo Atlantic – ACV



Il comfort termico è una priorità assoluta per il nostro benessere e una questione essenziale nella nostra società moderna. **Groupe Atlantic Italia** si impegna con i nostri marchi **Atlantic e ACV** a fornire le migliori soluzioni per controllare la temperatura dell'acqua calda sanitaria e dell'aria interna, mantenendone la qualità. Ogni giorno ci avviciniamo a un futuro sostenibile. Il nostro obiettivo: un clima interno sano ed efficiente dal punto di vista energetico per tutti.

Groupe Atlantic Italia vi offre la continuità di un attore globale e la forza di un attore locale. Perché per andare avanti, bisogna pensare in grande, ma iniziare con piccoli passi.

Thermal Comfort for life, Thermal Comfort for all.



**CATALOGO
ACV
ACQUA CALDA
SANITARIA SISTEMI**

Catalogo ACV Acqua Calda Sanitaria Sistemi

- Bollitori Inox Tank in tank
- Bollitori Vetrificati
- Puffer e puffer combinati
- Collettori Solari



**CATALOGO
ATLANTIC-ACV
RISCALDAMENTO**

Catalogo Atlantic-ACV Riscaldamento

- Pompe di calore
- Caldaie fino a 35kW
- Caldaie e sistemi da 35 a 600kW
- Caldaie elettriche



**CATALOGO
ATLANTIC ACQUA
CALDA SANITARIA
DOMESTICO**

Catalogo Atlantic Acqua Calda Sanitaria Domestico

- Scaldabagni a pompa di calore
- Bollitori Inox e Vetrificati
- Scaldabagni Elettrici

SOMMARIO



1

POMPE DI CALORE

p. 6

2

CALDAIE FINO A 35KW

p. 40

3

CALDAIE E SISTEMI
DA 35 A 600KW

p. 64

4

CALDAIE ELETTRICHE

p. 96

Cozytouch: il comfort termico sostenibile a portata di mano

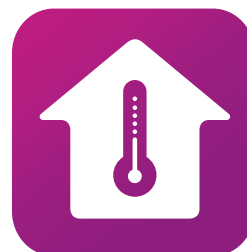

Cozytouch

CONNETTIVITÀ WI-FI & CONTROLLO REMOTO

Cozytouch è l'APP intelligente per la gestione delle soluzioni di comfort termico sostenibile **Atlantic** che offre un controllo semplice ed immediato.

Connettività intelligente e controllo da remoto del riscaldamento elettrico, scaldabagno elettrico, Pompe di Calore, scaldacqua a pompa di calore, caldaia e sistema di ventilazione.

Scarica subito la nostra applicazione **Cozytouch** per entrare nel mondo **Atlantic**.

Scarica l'APP
gratuita su



Come attivare la nostra APP



MODALITÀ DIMOSTRAZIONE

SCARICA
l'applicazione Cozytouch



CONFIGURA
le impostazioni

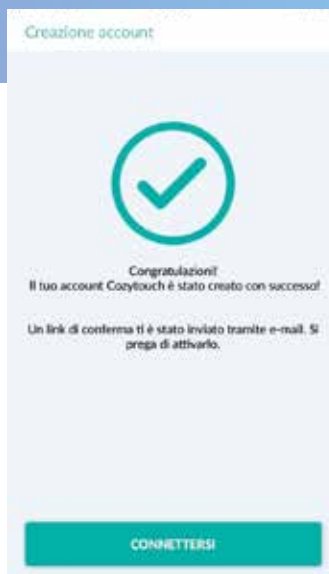

CREA
il tuo account



INIZIA
a scoprire l'app per il tuo
comfort sostenibile

CON L'APP COZYTOUCH PUOI:

- **Gestire** i tuoi dispositivi dove vuoi e quando vuoi attraverso una sola intuitiva applicazione
- **Avere in casa** il comfort termico adatto ai tuoi bisogni
- **Vedere e analizzare** il tuo consumo energetico
- **Spegnere** i tuoi dispositivi quando non sei in casa
- **Avere un'assistenza** dedicata e tempestiva



Una sola APP



Tutto il comfort a porta di mano



Risparmio Energetico



Facile gestione



In base al dispositivo connesso di cui sei in possesso, l'applicazione **COZYTOUCH** si connette con due diversi protocolli: IO-homecontrol e Wi-Fi

Per maggiori informazioni,
visita il nostro sito dedicato
www.cozytouch.fr/it



1 Pompe di Calore



Un nuovo strumento per il dimensionamento



PROJIPAC

4

metodi
di calcolo delle
dispersioni

Possibilità di
calcolo in
freddo

Report
dettagliato e un
preventivo
completo su
misura

Come accedere a PROJIPAC 4 ?
È MOLTO SEMPLICE!

Accedi a <https://projipac.atlantic-pros.fr/it/login>
dal tuo computer, tablet o smartphone e crea il tuo
account GROUPE ATLANTIC

- **Una risposta ad ogni progetto:**
 - Nuovo o ristrutturazione.
 - Solo riscaldamento.
 - Riscaldamento e produzione Acqua Calda Sanitaria.
- **Una gamma performante:**
 - COP ottimizzato.
 - Tecnologia inverter.
- **Una gamma economica:**
 - Risparmio energetico grazie all'utilizzo di energie gratuite.
 - Soluzioni ibride e alte performance.

Pompe di calore e sistemi ibridi

Guida alla Scelta		8-9
Alfea Extensa A.I. R32		10-13
Alfea Extensa Duo A.I. R32		14-17
Alfea Excellia A.I.		18-21
Alfea Excellia Duo A.I.		22-25
Alfea Hybrid Duo Gas		26-29
Alfea Hybrid Duo Gasolio A.I.		30-33
Accessori Alfea		34-37

Guida alla scelta

LO SCAMBIATORE COASSIALE IN VIDEO

Scansiona il QR Code per visualizzare il video



VANTAGGI TECNICI

Progettazione idraulica dedicata: massima qualità e prestazioni!

La gamma Alfea beneficia di uno scambiatore coassiale sviluppato e brevettato da Atlantic.

Questo è immerso in un accumulo tampone che gli consente di funzionare **senza filtro ne controllo di portata**. Il suo design lo rende una soluzione affidabile ed efficiente nel tempo.

Innovazione ibrida: piena integrazione per il massimo risparmio!

Atlantic, il primo produttore a commercializzare una pompa di calore ibrida a gasolio, sta ora sviluppando soluzioni ibride a gasolio o gas per garantire il riscaldamento e la produzione di acqua calda sanitaria integrando una pompa di calore e una caldaia per raggiungere fino a 80°C di mandata per progetti di ristrutturazione.

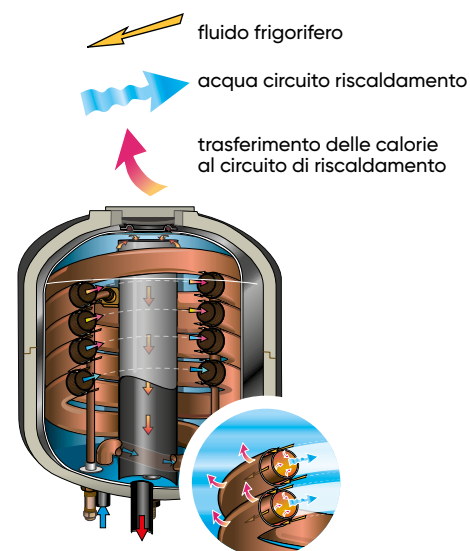

ALFEA EXTENSA A.I. R32 E EXTENSA DUO A.I. R32

DESCRIZIONE

- 8 modelli monofase da 5 a 10 kW
- Applicazioni: nuovo ristrutturazione
- 1 o 2 circuiti di riscaldamento

Soluzione bassa temperatura per progetti su misura

COP oltre 4,7, Circolatore Basso Consumo Classe A, gestione di 1 o 2 zone, produzione acqua calda sanitaria, opzione raffrescamento; **Alfea Extensa A.I. R32 ed Extensa Duo A.I. R32 sono la soluzione bassa temperatura della gamma Alfea.**

Estremamente adattabile e performante, la sua concezione e le sue opzioni ne fanno un prodotto unico nel mondo del riscaldamento.



Alfea Extensa A.I. R32



Alfea Extensa Duo A.I. R32

ALFEA EXCELLIA A.I. E EXCELLIA DUO A.I.

DESCRIZIONE

- 4 Modelli monofase, 11 e 14 kW
- 6 Modelli trifase da 11 a 16 kW
- Applicazioni: ideale nella ristrutturazione o integrazione caldaia
- 1 o 2 circuiti di riscaldamento

Soluzione rinnovamento alte performances

Temperatura di mandata di 60°C con -20°C esterna, la serie Alfea Excellia è dotata di una interfaccia elettronica che permette una **precisa gestione della regolazione e dei componenti del ciclo termodinamico** (gestione del detentore del compressore twin rotary a re-iniezione di liquido, scambiatore coassiale brevettato).

Alfea Excellia genera un'elevata temperatura dell'acqua mantenendo la sua potenza nominale anche con una bassa temperatura esterna.

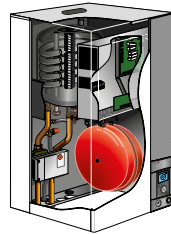

Alfea Excellia A.I.
con opzione integrazione caldaia

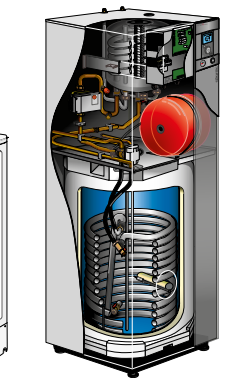
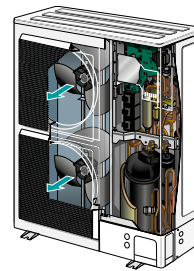

Alfea Excellia Duo A.I.
con opzione integrazione caldaia e kit 2 circuiti

DESCRIZIONE

Hybrid Duo Gas R:

- 2 modelli monofase da 6 e 8 kW
- opzione raffrescamento

Hybrid Duo Gas:

- 1 modello monofase solo caldo e ACS da 11kW
- 1 modello trifase solo caldo e ACS da 11kW

Hybrid Duo Gasolio A.I.:

- con bruciatore da 23 kW
- 3 modelli monofase da 6 a 11kW
- 1 modello trifase da 11kW

Con bruciatore da 29 kW

- 2 modelli monofase da 11 e 14kW
- 2 modelli trifase da 11 e 14kW

ALFEA HYBRID DUO GAS, GAS R E GASOLIO A.I.

Alta temperatura multi-energia

La soluzione Alta Temperatura per la **ristrutturazione**, dove il bisogno d'acqua in temperatura può arrivare a 80°C. Alfea Hybrid Duo integra, di serie, nel suo modulo idronico lo scambiatore Pompa di calore, la caldaia e il Bollitore ACS.

Questa combinazione multienergia risponde a tutte le **installazioni più esigenti.**



Alfea Hybrid Duo Gas
Alfea Hybrid Duo Gas R

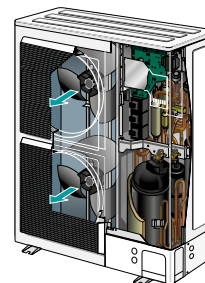

Alfea Hybrid Duo Gasolio A.I.

Alfea Extensa R32

Pompa di calore aria/acqua Split Inverter
Riscaldamento e Raffrescamento

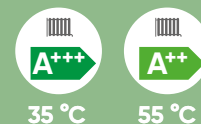

Controllo a distanza



4 modelli da 5 a 10 kW

- Monofase
- Nuove installazioni e integrazione caldaia
- Tutti i tipi di impianto a bassa temperatura (temperatura max di mandata 55°C)
- Gamma solo riscaldamento e opzione raffrescamento

EQUIPAGGIAMENTO

Unità esterna

- Circuito frigorifero (R32)
- Compressore Twin Rotary
- Regolazione Full Inverter

Unità interna

- Integrazione elettrica da 3 kW disattivabile, da 6 kW con kit relè opzionale
- Scambiatore coassiale
- Circolatore Classe A
- Sonda esterna
- Regolatore climatico Navistem 400S con funzione EASY START integrata, configurazione rapida della pompa di calore in funzione della temperatura esterna
- Vaso espansione, valvola di sicurezza, manometro
- Raffrescamento, gestione di 2 circuiti, integrazione caldaia in opzione
- Compatibile con Cozytouch e centralina ambiente NAVILINK A59 NB, A75 e A78

LISTINO

CODICE		POTENZA (W)	EURO
526151	ALFEA EXTENSA A.I. 5 R32	4 500	5.960,00
526152	ALFEA EXTENSA A.I. 6 R32	5 500	6.120,00
526153	ALFEA EXTENSA A.I. 8 R32	7 500	7.160,00
526154	ALFEA EXTENSA A.I. 10 R32	10 000	8.340,00
CODICE	ACCESSORI		EURO
074231	Navilink A59 NB: Centralina ambiente, sonda di temperatura, correzione T ambiente, comando delle funzioni principali		194,00
074213	Navilink A75: Centralina ambiente digitale, comando e parametrizzazione - alimentazione a filo		259,00
074214	Navilink A78: Centralina ambiente radio, comando e parametrizzazione - alimentazione a batterie		259,00
vedere pagina 39	Pack Cozytouch A.I.		
073991	Kit idraulico per produzione ACS		444,00
570630	Kit 2 circuiti: Kit idraulico per gestione e regolazione di un circuito miscelato o 2 circuiti		3.035,00
700536	AVS 55 regolazione per 1 circuito miscelato aggiuntivo		588,00
073989	Kit idraulico per Integrazione caldaia		495,00
700541	Connettore kit integrazione caldaia		13,00
075328	Kit Raffrescamento - Coibentazione interna		94,00
075327	Kit relè integrazione elettrica 6 kW		59,00
074049	Vaschetta per la raccolta della condensa per 5, 6, 8 kW (consigliata)		259,00
007004	Prima accensione CAT autorizzato Atlantic		INCLUSA

+ VANTAGGI

- **Economia:** scambiatore coassiale brevettato - puffer interno in acciaio inox da 25 litri lordo
- **Gas R32**
- **COP fino a 4,74**
- **Raffrescamento** in opzione
- Possibilità di gestione di 1 o 2 zone (opzione)
- **Rapida installazione** e configurazione
- **Prestazioni ottimizzate:** alta efficienza energetica, acustica migliorata
- **Resistenza elettrica di serie da 3 kW** (6 kW con kit relè opzionale)



GESTIONE ONLINE

Con Cozytouch, controlli e gestisci il comfort dal tuo smartphone o tablet, dove lo desideri e quando lo desideri.

GARANZIA

- 2 anni
- 5 anni per compressore e scambiatore, con contratto di manutenzione annuale con centro assistenza autorizzato

CARATTERISTICHE TECNICHE

	UNITÀ	ALFEA EXTENSA A.I. 5 R32	ALFEA EXTENSA A.I. 6 R32	ALFEA EXTENSA A.I. 8 R32	ALFEA EXTENSA A.I. 10 R32	
REFRIGERANTE						
Tipo		R32	R32	R32	R32	
ErP	PERFORMANCE ENERGETICHE RISCALDAMENTO					
Classe energetica - riscaldamento (35° / 55°)		A+++ / A++	A+++ / A++	A+++ / A++	A+++ / A++	
Potenza termica (35° / 55°)	kW	5 / 5	6 / 5	6 / 6	9 / 8	
Consumo annuale di energia - riscaldamento (35° / 55°)	kWh	2322 / 3035	2594 / 3411	2982 / 3903	3875 / 5083	
Efficienza energetica stagionale - riscaldamento (35° / 55°) (1)	%	175 / 125	175 / 125	177 / 128	178 / 130	
Efficacia energetica stagionale - riscaldamento (35° / 55°) con sonda esterna		177/127	177/127	179/130	180/132	
Potenza acustica (interna / esterna)	dB(A)	40 / 57	40 / 57	40 / 60	40 / 62	
CARATTERISTICHE PRINCIPALI						
PERFORMANCE RISCALDAMENTO						
SCOP 35 °C / 55 °C	-	4,45 / 3,20	4,46 / 3,21	4,5 / 3,28	4,53 / 3,33	
Potenza calorifica	+7°C / +35°C	kW	4,50	5,50	7,50	9,50
Potenza assorbita		kW	0,95	1,18	1,69	2,11
COP		4,74	4,65	4,43	4,50	
Potenza calorifica	-7°C / +35°C	kW	4,40	5,00	5,70	8,90
Potenza assorbita		kW	1,59	1,90	2,13	3,36
COP		2,76	2,63	2,68	2,65	
PERFORMANCE RAFFRESCAMENTO						
Potenza frigorifera	+35°C / +18°C	kW	6,47	6,47	8,02	9,60
Potenza assorbita		kW	1,91	1,91	2,71	3,45
ERR		3,39	3,39	2,96	2,78	
Potenza frigorifera	+35°C / +7°C	kW	4,59	4,59	5,73	5,70
Potenza assorbita		kW	1,89	1,89	2,64	2,57
ERR		2,43	2,43	2,17	2,22	
Potenza resistenza elettrica	kW	3 / 6 (2)	3 / 6 (2)	3 / 6 (2)	3 / 6 (2)	
MODULO INTERNO						
Livello sonoro (3)	dB(A)	32	32	32	34	
Peso a vuoto/carico	Kg	45 / 67	45 / 67	45 / 67	45 / 67	
CARATTERISTICHE IDRAULICHE						
Volume accumulo tampone	L	16	16	16	16	
Volume vaso d'espansione	L	8	8	8	8	
Ø Mandata e Ritorno circuito riscaldamento	"	1	1	1	1	
Range di temperatura	°C	-20 / +35	-20 / +35	-20 / +35	-20 / +35	
COLLEGAMENTI ELETTRICI						
Alimentazione	V/Hz	230 / 50	230 / 50	230 / 50	230 / 50	
Consumo all'avvio	W	10	10	10	10	
Portata amperometrica resistenza elettrica PdC	A	16 / 32 (2)	16 / 32 (2)	16 / 32 (2)	16 / 32 (2)	
Cavi alimentazione resistenza elettrica PdC	mm ²	3G1,5 / 3G6 (2)	3G1,5 / 3G6 (2)	3G1,5 / 3G6 (2)	3G1,5 / 3G6 (2)	
UNITA' ESTERNA						
Livello sonoro (4)	dB(A)	35	35	38	40	
Peso in funzione	Kg	39	39	42	62	
CARATTERISTICHE FRIGORIFERE						
Ø gas	"	1/2	1/2	1/2	5/8	
Ø liquido	"	1/4	1/4	1/4	3/8	
Carico fabbr. fluido frigorif. HFC R32	g	970	970	1020	1630	
Quantità di fluido equivalente di CO ₂	t	0,65	0,65	0,69	1,10	
Lunghezza min/max	m	3 / 30	3 / 30	3 / 30	3 / 30	
Dislivello massimo	m	20	20	20	20	
Lunghezza massima senza carico complementare	m	16	15	15	20	
Gas da aggiungere per m supplementare	g	25	25	25	20	
COLLEGAMENTI ELETTRICI						
Alimentazione	V/Hz	230 / 50	230 / 50	230 / 50	230 / 50	
Consumo all'avvio	W	38	38	38	38	
Intensità massima	A	13	13	18	19	
Portata amperometrica	A	16	16	20	32	
Cavi alimentazione Un.Esterna	mm ²	3G1,5	3G1,5	3G2,5	3G4 o 3G6	
Cavi connessione Un.Esterna-Mod.Interno	mm ²	4G1,5	4G1,5	4G1,5	4G1,5	

(1) Certificato da HP Keymark (2) Prevedere Kit relè integrazione elettrica 6 kW (075327) (3) Livello di pressione sonora a 1 m dall'unità, 1,5 m dal suolo in campo libero (4) Livello di pressione sonora a 5 m dall'unità, 1,5 m dal suolo in campo libero

Alfea Extensa R32

Schemi d'installazione

A - Alfea Extensa A.I. R32: 1 circuito di riscaldamento

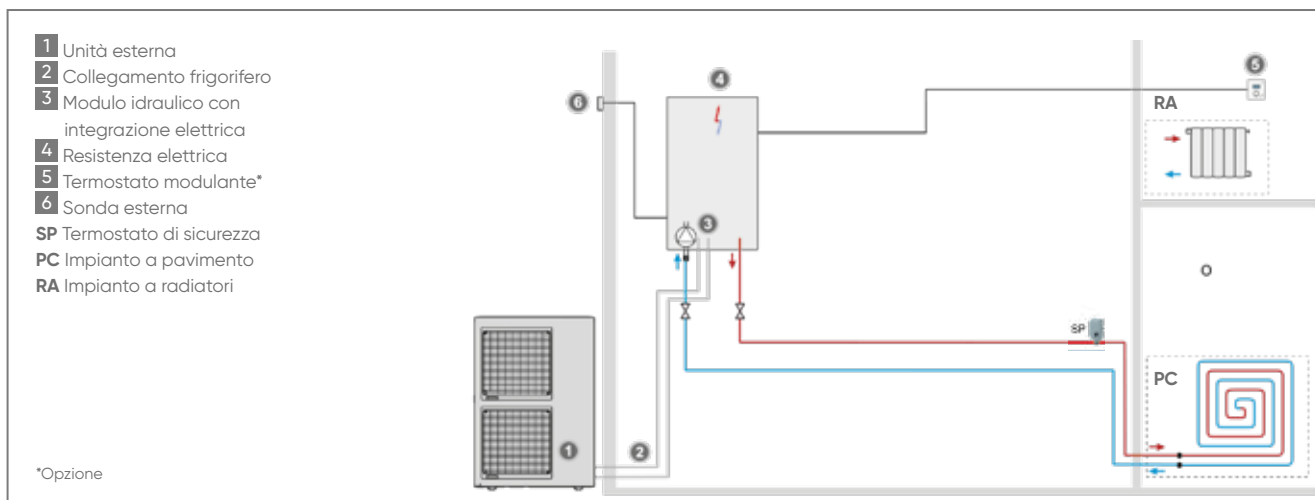

B - Alfea Extensa A.I. R32: 2 circuiti di riscaldamento

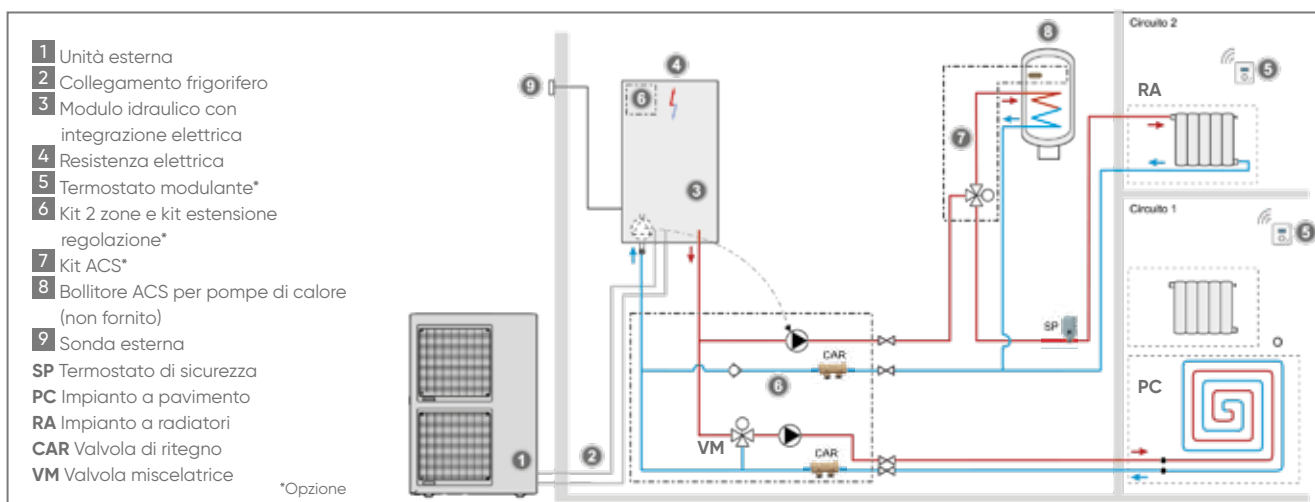

C - Alfea Extensa A.I. R32: 1 circuito di riscaldamento + ACS + integrazione caldaia

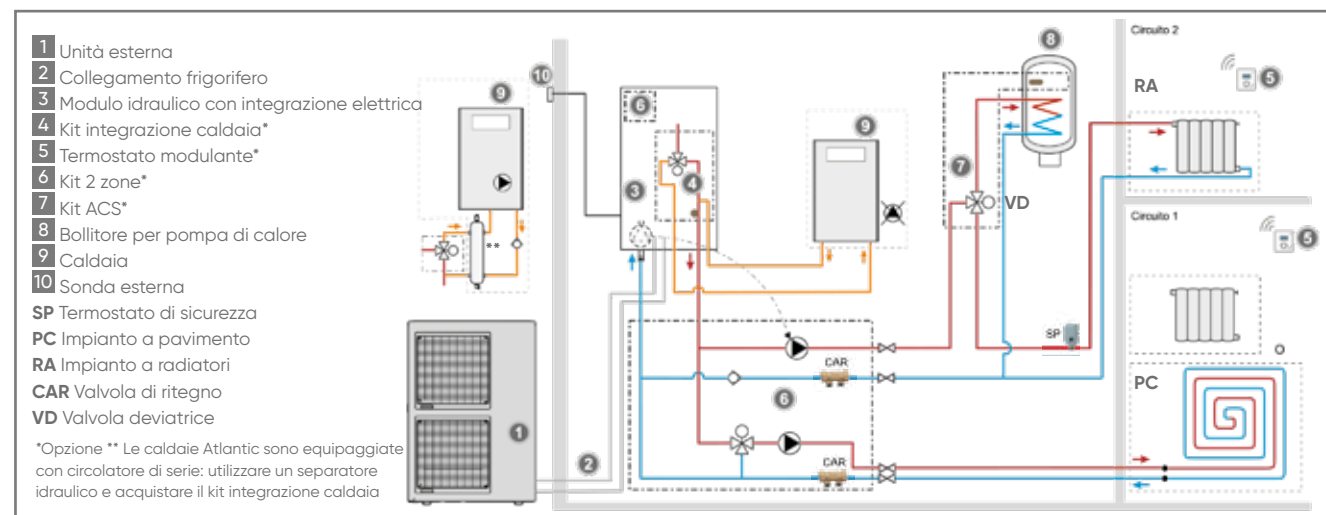

* Schemi indicativi, consultare i manuali istruzioni dei kit opzionali e prevedere un accumulo inerziale dimensionato opportunamente, nel caso fosse necessario

Alfea Extensa R32

Dimensioni (in mm)

Unità esterna Alfea Extensa A.I. R32 5 e 6

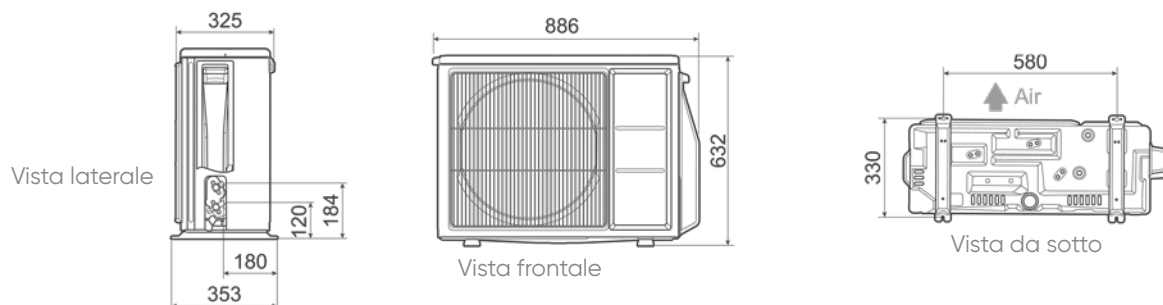

Unità esterna Alfea Extensa A.I. R32 8

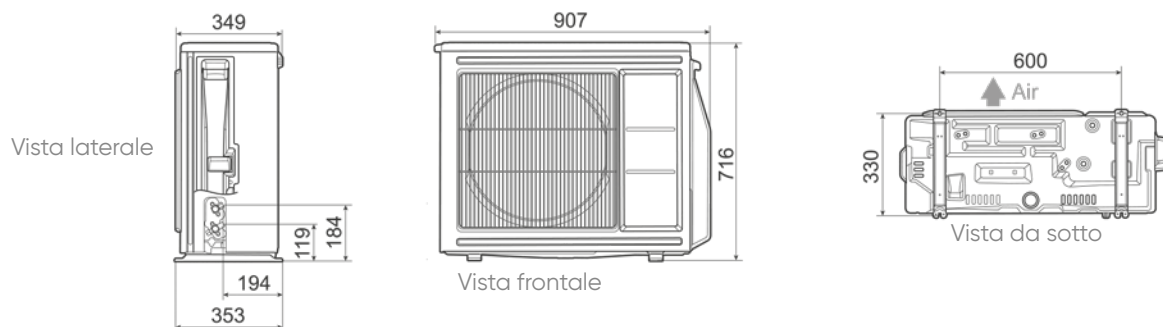

Unità esterna Alfea Extensa A.I. R32 10

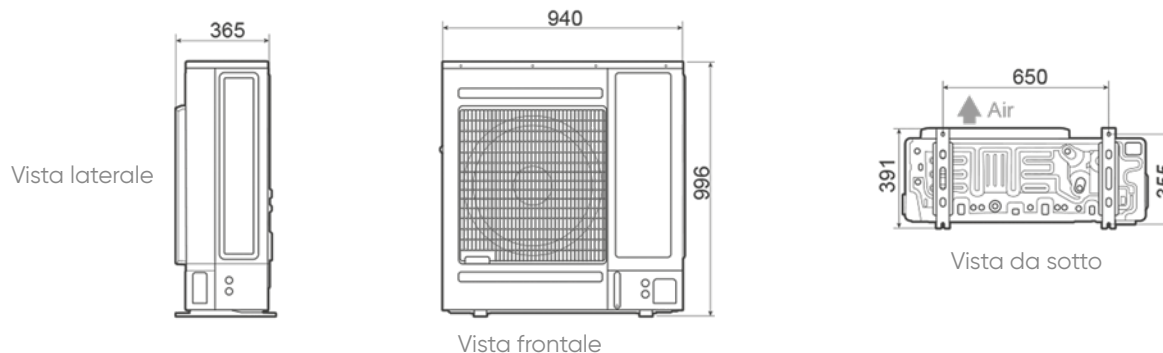

Unità interna

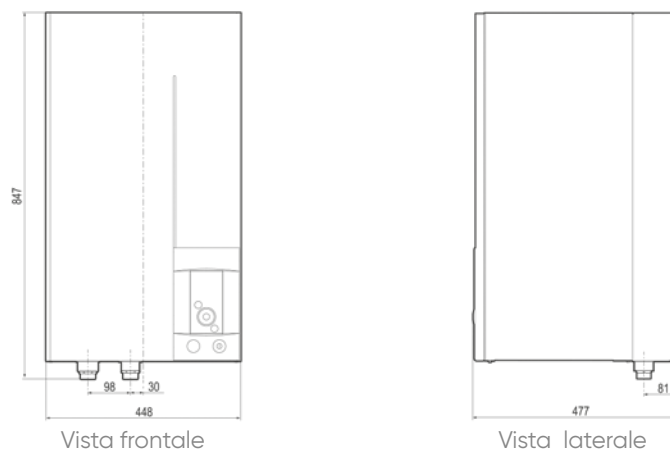

Alfea Extensa Duo R32

Pompa di calore aria/acqua Split Inverter

Riscaldamento, produzione ACS integrata e Raffrescamento



35 °C



55 °C



Controllo a distanza



4 modelli da 5 a 10 kW

- Monofase
- Tutti i tipi di impianto a bassa temperatura (temperatura max di mandata 55°C)
- Gamma riscaldamento, produzione ACS e opzione raffrescamento



VANTAGGI

- **Economia:** scambiatore coassiale brevettato - puffer interno in acciaio inox da 25 litri lordo
- **Gas R32**
- **COP fino a 4,74**
- **Raffrescamento** in opzione
- Possibilità di gestione di 1 o 2 zone (opzione)
- **Rapida installazione** e configurazione
- **Prestazioni ottimizzate:** alta efficienza energetica, acustica migliorata
- **Resistenza elettrica di serie da 3 kW** (6 kW con kit relè opzionale)



EQUIPAGGIAMENTO

Unità esterna

- Circuito frigorifero (R32)
- Compressore Twin Rotary
- Regolazione Full Inverter

Unità interna

- Integrazione elettrica da 3 kW disattivabile, da 6 kW con kit relè opzionale
- Scambiatore coassiale
- Accumulo ACS da 190 L con anodo di protezione ACI
- ACS/AFS con raccordi dielettrici premontati in fabbrica
- Circolatore Classe A
- Sonda esterna
- Regolatore climatico Navistem 400S con funzione EASY START integrata, configurazione rapida della pompa di calore in funzione della temperatura esterna
- Vaso espansione, valvola di sicurezza, manometro (circuito primario)
- Raffrescamento, gestione di 2 circuiti, integrazione caldaia in opzione
- Compatibile con Cozytouch e centralina ambiente NAVILINK A59 NB, A75 e A78

GESTIONE ONLINE

Con **Cozytouch**, controlli e gestisci il comfort dal tuo smartphone o tablet, dove lo desideri e quando lo desideri.

GARANZIA

- 2 anni
- 5 anni per compressore e scambiatore, con contratto di manutenzione annuale con centro assistenza autorizzato

LISTINO

CODICE		POTENZA (W)	EURO
526159	ALFEA EXTENSA DUO A.I. 5 R32	4 500	8.340,00
526160	ALFEA EXTENSA DUO A.I. 6 R32	5 500	9.240,00
526161	ALFEA EXTENSA DUO A.I. 8 R32	7 500	9.560,00
526162	ALFEA EXTENSA DUO A.I. 10 R32	10 000	11.480,00

CODICE	ACCESSORI	EURO
074231	Navilink A59 NB: Centralina ambiente, sonda di temperatura, correzione T ambiente, comando delle funzioni principali	194,00
074213	Navilink A75: Centralina ambiente digitale, comando e parametrizzazione - alimentazione a filo	259,00
074214	Navilink A78: Centralina ambiente radio, comando e parametrizzazione - alimentazione a batterie	259,00
vedere pagina 39	Pack Cozytouch A.I.	
075526	Kit idraulico DUO uscita alta 1 circuito	416,00
075522	Kit idraulico DUO uscita alta 2 circuiti	573,00
075122	Kit sanitario DUO: vaso di espansione 18 L, miscelatore termostatico, disconnettore, valvola di sicurezza e raccordi	709,00
570629	Kit 2 circuiti DUO: Kit idraulico per gestione e regolazione di un circuito miscelato o 2 circuiti	2.180,00
700536	AVS 55 regolazione per 1 circuito miscelato aggiuntivo	588,00
073990	Kit idraulico DUO per Integrazione caldaia	530,00
075329	Kit Raffrescamento ALFEA EXTENSA DUO R32 - Coibentazione interna e vaschetta raccolta condensa	265,00
075327	Kit relè integrazione elettrica 6 kW	59,00
074049	Vaschetta per la raccolta della condensa per 5, 6, 8 kW (consigliata)	259,00

007004	Prima accensione CAT autorizzato Atlantic	INCLUSA
--------	---	---------

CARATTERISTICHE TECNICHE

	UNITÀ	ALFEA EXTENSA DUO A.I. 5 R32	ALFEA EXTENSA DUO A.I. 6 R32	ALFEA EXTENSA DUO A.I. 8 R32	ALFEA EXTENSA DUO A.I. 10 R32
REFRIGERANTE					
Tipo		R32	R32	R32	R32
ErP PERFORMANCE ENERGETICHE RISCALDAMENTO					
Classe energetica - riscaldamento (35° / 55°)		A+++ / A++	A+++ / A++	A+++ / A++	A+++ / A++
Potenza termica (35° / 55°)	kW	5 / 5	6 / 5	6 / 6	9 / 8
Consumo annuale di energia - riscaldamento (35° / 55°)	kWh	2322 / 3035	2594 / 3411	2982 / 3903	3875 / 5083
Efficienza energetica stagionale - riscaldamento (35° / 55°) ⁽¹⁾	%	175 / 125	175 / 125	177 / 128	178 / 130
Efficienza energetica stagionale - riscaldamento (35° / 55°) con sonda esterna		177/127	177/127	179/130	180/132
Potenza acustica (interna / esterna)	dB (A)	40 / 57	40 / 57	40 / 60	40 / 62
ErP PERFORMANCE ENERGETICHE ACS					
Profilo di carico - ACS	-	L	L	L	L
Classe energetica - ACS	-	A+	A+	A+	A+
Consumo annuale di energia - ACS	kWh	793	793	793	793
Efficienza energetica stagionale - ACS (1)	%	130	130	130	130
CARATTERISTICHE PRINCIPALI					
PERFORMANCE RISCALDAMENTO					
SCOP 35 °C / 55 °C	-	4,45 / 3,20	4,46 / 3,21	4,5 / 3,28	4,53 / 3,33
Potenza calorifica	+7°C / +35°C	kW	4,50	5,50	7,50
Potenza assorbita		kW	0,95	1,18	1,69
COP		4,74	4,65	4,43	4,50
Potenza calorifica	-7°C / +35°C	kW	4,40	5,00	5,70
Potenza assorbita		kW	1,59	1,90	2,13
COP		2,76	2,63	2,68	2,65
PERFORMANCE RAFFRESCAMENTO					
Potenza frigorifera	+35°C / +18°C	kW	6,47	6,47	8,02
Potenza assorbita		kW	1,91	1,91	2,71
ERR		3,39	3,39	2,96	2,78
Potenza frigorifera	+35°C / +7°C	kW	4,59	4,59	5,73
Potenza assorbita		kW	1,89	1,89	2,64
ERR		2,43	2,43	2,17	2,22
Potenza resistenza elettrica	kW	3 / 6 ⁽²⁾	3 / 6 ⁽²⁾	3 / 6 ⁽²⁾	3 / 6 ⁽²⁾
MODULO INTERNO					
Livello sonoro ⁽³⁾	dB(A)	32	32	32	34
Peso a vuoto/carico	Kg	145 / 363	145 / 363	145 / 363	145 / 363
CARATTERISTICHE IDRAULICHE					
Volume accumulo tampone	L	16	16	16	16
Volume vaso d'espansione	L	8	8	8	8
Volume accumulo ACS	L	190	190	190	190
Resistenza elettrica ACS	kW	1,5	1,5	1,5	1,5
Materiale accumulo ACS		acciaio smaltato	acciaio smaltato	acciaio smaltato	acciaio smaltato
Tempo di ricarica (secondo EN16147)	h/min	1h35	1h35	1h35	1h15
Temperatura di riferimento (secondo EN16147)	°C	54	54	54	54
COP selon EN 16147	-	3,10	3,10	3,10	3,10
Volume max acqua calda utilizzabile secondo EN 16147	L	245	245	245	245
Potenza assorbita in Standby/Pes secondo EN 16147	W	30	30	30	30
Ø Mandata e Ritorno circuito riscaldamento	"	1	1	1	1
Range di temperatura	°C	-20 / +35	-20 / +35	-20 / +35	-20 / +35
COLLEGAMENTI ELETTRICI					
Alimentazione	V/Hz	230 / 50	230 / 50	230 / 50	230 / 50
Consumo in standby	W	10	10	10	10
Portata amperometrica resistenza elettrica PdC	A	16 / 32 ⁽²⁾	16 / 32 ⁽²⁾	16 / 32 ⁽²⁾	16 / 32 ⁽²⁾
Cavi alimentazione resistenza elettrica PdC	mm ²	3G1,5 / 3G6 ⁽²⁾	3G1,5 / 3G6 ⁽²⁾	3G1,5 / 3G6 ⁽²⁾	3G1,5 / 3G6 ⁽²⁾
Portata amperometrica resistenza elettrica ACS	A	16	16	16	16
Cavi alimentazione resistenza elettrica ACS	mm ²	3G1,5	3G1,5	3G1,5	3G1,5
UNITÀ ESTERNA					
Livello sonoro ⁽⁴⁾	dB(A)	35	35	38	40
Peso in funzione	Kg	39	39	42	62
CARATTERISTICHE FRIGORIFERE					
Ø gas	"	1/2	1/2	1/2	5/8
Ø liquido	"	1/4	1/4	1/4	3/8
Carico fabbr. fluido frigorif. HFC R32	g	970	970	1020	1630
Quantità di fluido equivalente di CO ₂	t	0,65	0,65	0,69	1,10
Lunghezza min/max	m	3 / 30	3 / 30	3 / 30	3 / 30
Dislivello massimo	m	20	20	20	20
Lunghezza massima senza carico complementare	m	16	15	15	20
Gas da aggiungere per m supplementare	g	25	25	25	20
COLLEGAMENTI ELETTRICI					
Alimentazione	V/Hz	230 / 50	230 / 50	230 / 50	230 / 50
Consumo in standby	W	38	38	38	38
Intensità massima	A	13	13	18	19
Disgiuntore (da varificare)	A	16	16	20	32
Cavi alimentazione Un.Esterna	mm ²	3G1,5	3G1,5	3G2,5	3G4 o 3G6
Cavi connessione Un.Esterna-Mod.Interno	mm ²	4G1,5	4G1,5	4G1,5	4G1,5

(1) Certificato da HP Keymark (2) Prevedere Kit relè integrazione elettrica 6 kW (075327) (3) Livello di pressione sonora a 1 m dall'unità, 1,5 m dal suolo in campo libero (4) Livello di pressione sonora a 5 m dall'unità, 1,5 m dal suolo in campo libero

Alfea Extensa Duo R32

Schemi d'installazione

A - Alfea Extensa Duo A.I. R32: 1 circuito di riscaldamento

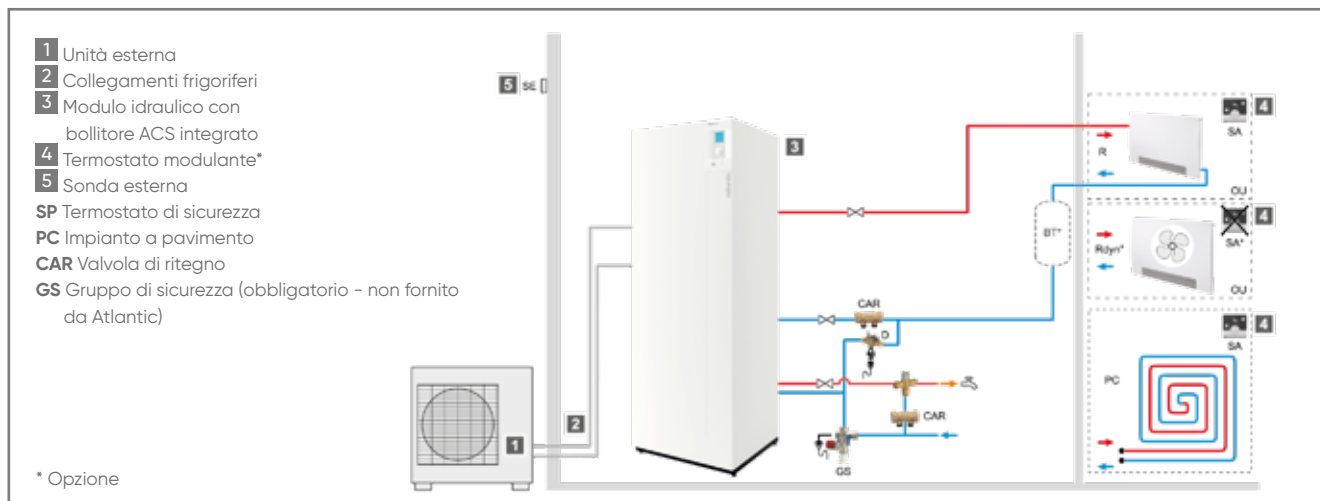

B - Alfea Extensa Duo A.I. R32: 2 circuiti di riscaldamento

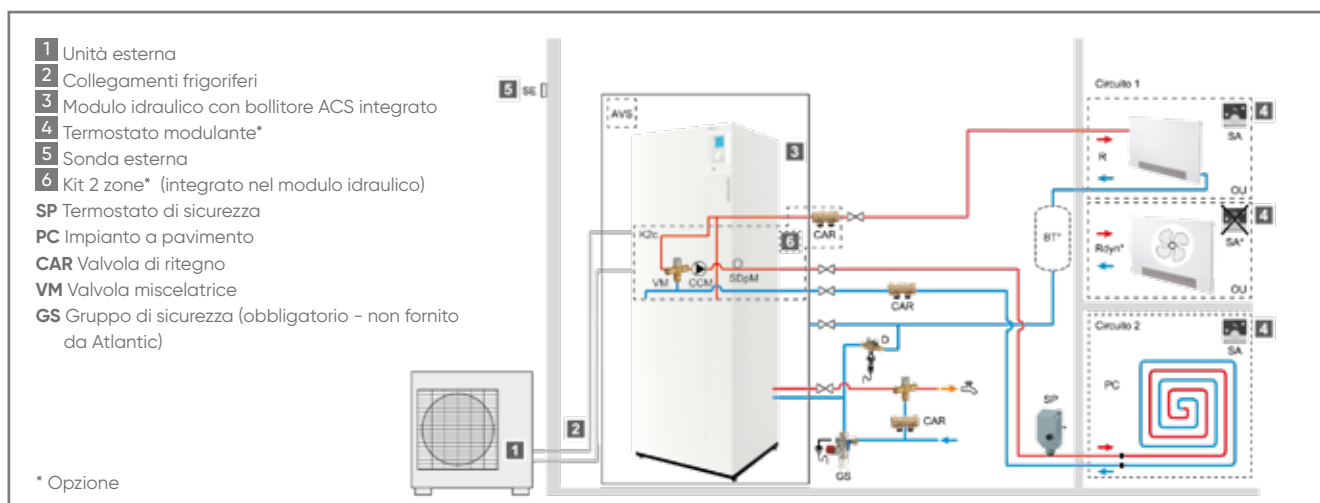

* Schemi indicativi, consultare i manuali istruzioni dei kit opzionali e prevedere un accumulo inerziale dimensionato opportunamente, nel caso fosse necessario

Alfea Extensa Duo R32

Dimensioni (in mm)

Unità esterna Alfea Extensa Duo A.I. R32 5 e 6

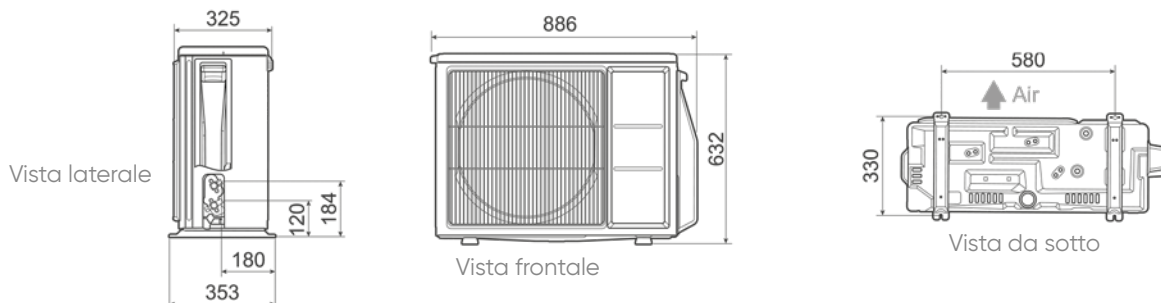

Unità esterna Alfea Extensa Duo A.I. R32 8

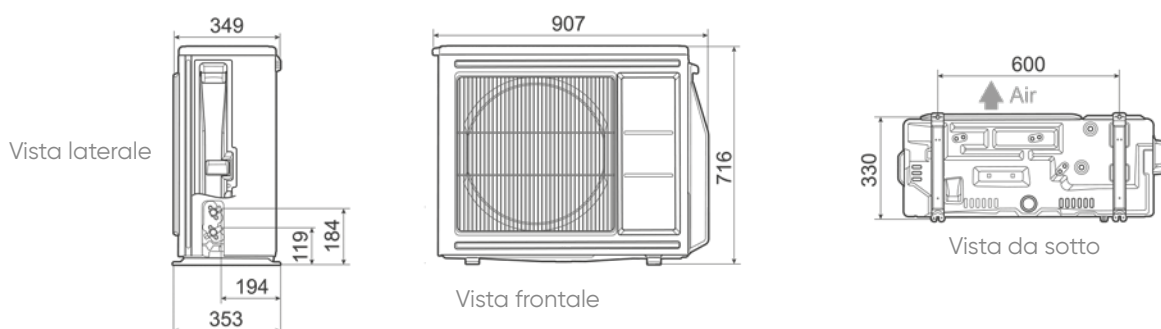

Unità esterna Alfea Extensa Duo A.I. R32 10

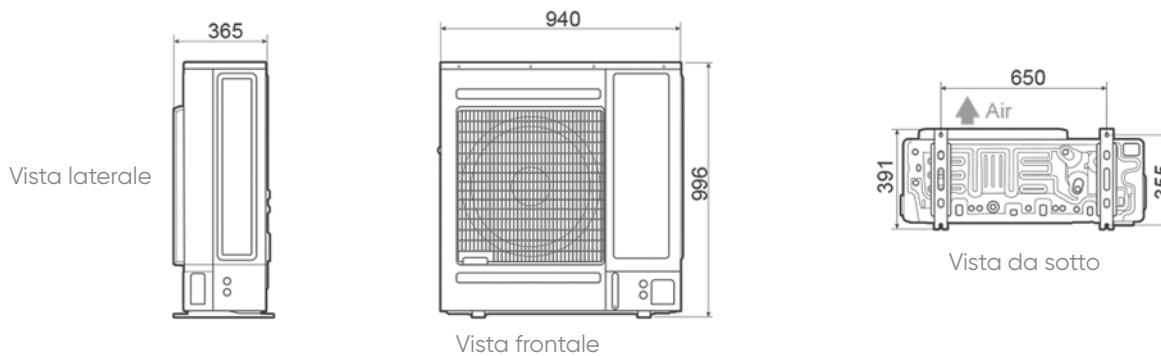

Unità interna

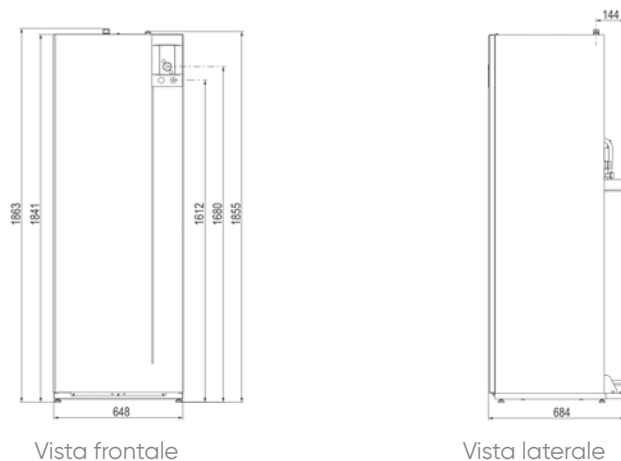

Alfea Excellia

Pompa di calore aria/acqua Split Inverter

Alta temperatura - Riscaldamento e Raffrescamento

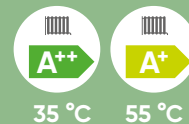

Controllo a distanza



2 modelli monofase 11 e 14 kW
3 modelli trifase 11, 14 e 16 kW

- Monofase / Trifase
- Sostituzione o integrazione caldaia
- Per tutti i tipi di impianto (temperatura max di mandata 60°C)
- Riscaldamento e raffrescamento

EQUIPAGGIAMENTO

Unità interna:

- Tecnologia circuito frigorifero a reiniezione di liquido in fase di compressione (R410A)
- Compressore Twin Rotary
- Doppio ventilatore
- Regolazione Full Inverter

Unità interna:

- Resistenza elettrica di serie da 6 o 9 kW (a seconda del modello)
- Scambiatore coassiale immerso in un bollitore tampone
- Quadro connessione elettriche
- Regolazione climatica NAVISTEM 400S in funzione della temperatura esterna
- Circolatore Classe A
- Vaso d'espansione, valvola di sicurezza, manometro
- Integrazione caldaia in opzione
- Compatibile con NAVILINK A59 NB, A75 e A78
- Prima generazione di PDC Alfea compatibili con Cozytouch

LISTINO

CODICE	MONOFASE	POTENZA (W)	EURO
526350	ALFEA EXCELLIA A.I. MONO 11	10 800	9.240,00
526351	ALFEA EXCELLIA A.I. MONO 14	13 500	9.690,00
CODICE	TRIFASE	POTENZA (W)	EURO
526352	ALFEA EXCELLIA A.I. TRI 11	10 800	9.400,00
526353	ALFEA EXCELLIA A.I. TRI 14	13 000	9.970,00
526354	ALFEA EXCELLIA A.I. TRI 16	15 170	10.900,00

CODICE	ACCESSORI	EURO
074231	Navilink A59 NB: Centralina ambiente, sonda di temperatura, correzione T ambiente, comando delle funzioni principali	194,00
074213	Navilink A75: Centralina ambiente digitale, comando e parametrizzazione - alimentazione a filo	259,00
074214	Navilink A78: Centralina ambiente radio, comando e parametrizzazione - alimentazione a batterie	259,00
vedere pagina 39		
073991	Kit idraulico per produzione ACS	444,00
074077	Kit pompa per portata maggiorata solo in riscaldamento, (solo per Tri14 e Tri16, esclude kit 2 zone)	1.875,00
570630	Kit 2 circuiti: Kit idraulico per gestione e regolazione di un circuito miscelato o 2 circuiti	3.035,00
700536	AVS 55 regolazione per 1 circuito miscelato aggiuntivo	588,00
073989	Kit idraulico per Integrazione caldaia	495,00
700541	Connettore kit integrazione caldaia	13,00
075328	Kit Raffrescamento - coibentazione interna	94,00
007004	Prima accensione CAT autorizzato Atlantic	INCLUSA

+ VANTAGGI

- Scambiatore coassiale brevettato - puffer interno in acciaio inox da 25 litri lordo
- **Temperatura di mandata 60°C con -20°C di temperatura esterna**
- Potenza nominale mantenuta anche a basse temperature esterne
- Regolazione totale dell'Inverter tramite controllo climatico
- Funzionamento senza glicole
- COP fino a 4,3
- **Resistenza elettrica di serie da 6 o 9 kW** (a seconda del modello)



GESTIONE ON LINE

Alféa A.I.: prima generazione di PDC Alfea compatibili con Cozytouch.

Con **Cozytouch**, controlli e gestisci il comfort dal tuo smartphone o tablet, dove lo desideri e quando lo desideri.

GARANZIA

- 2 anni
- 5 anni per compressore e scambiatore, con contratto di manutenzione annuale con centro assistenza autorizzato

CARATTERISTICHE TECNICHE

	UNITÀ	ALFEA EXCELLIA A.I. 11	ALFEA EXCELLIA A.I. 14	ALFEA EXCELLIA A.I. TRI 11	ALFEA EXCELLIA A.I. TRI 14	ALFEA EXCELLIA A.I. TRI 16
REFRIGERANTE						
Tipo		R410a	R410a	R410a	R410a	R410a
EP PERFORMANCE ENERGETICHE E ACUSTICHE CON SONDA ESTERNA						
Classe energetica - riscaldamento (35° / 55°)		A++ / A+	A+ / A+	A++ / A+	A++ / A+	A++ / A+
Potenza termica (35° / 55°)	kW	11 / 9	13 / 11	11 / 9	13 / 11	14 / 13
Efficienza energetica stagionale - riscaldamento (35° / 55°) con sonda esterna	%	153 / 114	150 / 115	156 / 114	152 / 119	151 / 119
Consumo annuale di energia - riscaldamento (35° / 55°)	kWh	6062 / 6623	6824 / 8041	5930 / 6669	6738 / 7803	7408 / 9062
Potenza acustica (interna / esterna)	dB(A)	46 / 69	46 / 69	46 / 68	46 / 69	46 / 69
CARATTERISTICHE PRINCIPALI						
PERFORMANCE RISCALDAMENTO						
SCOP 35°C / 55°C		3,85 / 2,87	3,77 / 2,90	3,92 / 2,17	3,82 / 3,00	3,80 / 3,00
Potenza calorifica	+7°C / +35°C	kW	10,80	13,50	10,80	13,00
Potenza assorbita		kW	2,54	3,23	2,51	3,11
COP		4,25	4,18	4,30	4,18	4,10
PERFORMANCE RAFFRESCAMENTO						
Potenza frigorifera	+35°C / +18°C	kW	9,80	12,50	9,80	12,50
Potenza assorbita		kW	2,38	3,38	2,57	3,61
ERR		4,12	3,70	3,82	3,46	3,26
Potenza frigorifera	+35°C / +7°C	kW	8,50	9,00	8,50	9,00
Potenza assorbita		kW	3,11	3,34	3,41	3,66
ERR		2,73	2,69	2,50	2,46	2,38
Potenza resistenza elettrica	kW	6	6	9	9	9
MODULO INTERNO						
Livello sonoro ⁽¹⁾	dB (A)	39	39	39	39	39
Potenza acustica secondo EN 12102	dB (A)	46	46	46	46	46
Dimensioni H x L x P	mm	842x450x480	842x450x480	842x450x480	842x450x480	842x450x480
Peso a vuoto / carico	Kg	42 / 58	42 / 58	42 / 58	42 / 58	42 / 58
CARATTERISTICHE IDRAULICHE						
Volume accumulo tampone	L	16	16	16	16	16
Volume vaso d'espansione	L	8	8	8	8	8
Temperatura massima di mandata	°C	60	60	60	60	60
Consumo circolatore	W	39,5	39,5	39,5	39,5	39,5
COLLEGAMENTI ELETTRICI						
Alimentazione	V/Hz	230 V 50 Hz	230 V 50 Hz	400 V 50 Hz	400 V 50 Hz	400 V 50 Hz
Consumo in standby	W	5	5	5	5	5
Portata amperometrica resistenza elettrica PdC	A	32	32	20	20	20
Cavi alimentazione resistenza elettrica PdC	mm ²	3G6	3G6	4G2,5	4G2,5	4G2,5
RACCORDI IDRAULICI						
Ø Mandata e Ritorno circuito riscaldamento	"	1	1	1	1	1
CAMPO DI FUNZIONAMENTO						
Range di temperatura	°C	-25°C / 35°C	-25°C / 35°C	-25°C / 35°C	-25°C / 35°C	-25°C / 35°C
UNITA' ESTERNA						
Livello sonoro ⁽²⁾	dB (A)	47	47	46	47	47
Potenza acustica secondo EN 12102	dB (A)	69	69	68	69	69
Dimensioni H x L x P	mm	1290 x 970 x 400	1290 x 970 x 400	1290 x 900 x 400	1290 x 900 x 400	1290 x 900 x 400
Peso in funzione kg	Kg	92	92	99	99	99
CARATTERISTICHE FRIGORIFERE						
ø gas	"	5/8	5/8	5/8	5/8	5/8
ø liquido	"	3/8	3/8	3/8	3/8	3/8
Carico fabbrica in fluido frigorifero R410A	g	2500	2500	2500	2500	2500
Quantità di fluido equivalente di CO2	t	5	5	5	5	5
Lunghezza min/max	m	5 / 20	5 / 20	5 / 20	5 / 20	5 / 20
Dislivello massimo	m	15	15	15	15	15
Lunghezza massima senza carico complementare	m	15	15	15	15	15
Gas da aggiungere per m supplementare	g	50	50	50	50	50
COLLEGAMENTI ELETTRICI						
Alimentazione	V/Hz	230 V 50 Hz	230 V 50 Hz	400 V 50 Hz	400 V 50 Hz	400 V 50 Hz
Consumo in standby	W	7,5	7,5	11,5	11,5	11,5
Intensità nominale	A	11,4	14,2	3,7	4,8	5,5
Intensità massima (integrazione esclusa)	A	22	25	8,5	9,5	10,5
Disgiuntore (da varificare)	A	32	32	20	20	20
Cavi alimentazione Un.Esterna	mm ²	3G6	3G6	5G2,5	5G2,5	5G2,5
Cavi connessione Un.Esterna-Mod.Interno	mm ²	4G1,5	4G1,5	4G1,5	4G1,5	4G1,5

(1) Livello di pressione sonora a 1 m dall'unità, 1,5 m dal suolo in campo libero - (2) Livello di pressione sonora a 5 m dall'unità, 1,5 m dal suolo in campo libero

A - Alfea Excellia A.I.: 1 circuito di riscaldamento

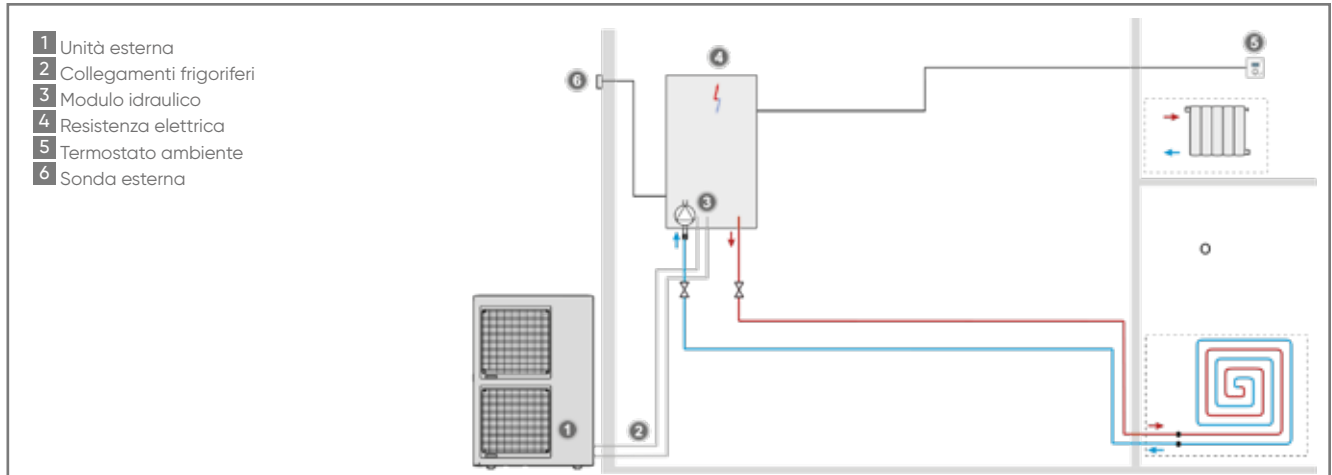

B - Alfea Excellia A.I.: 2 circuiti di riscaldamento e produzione sanitaria

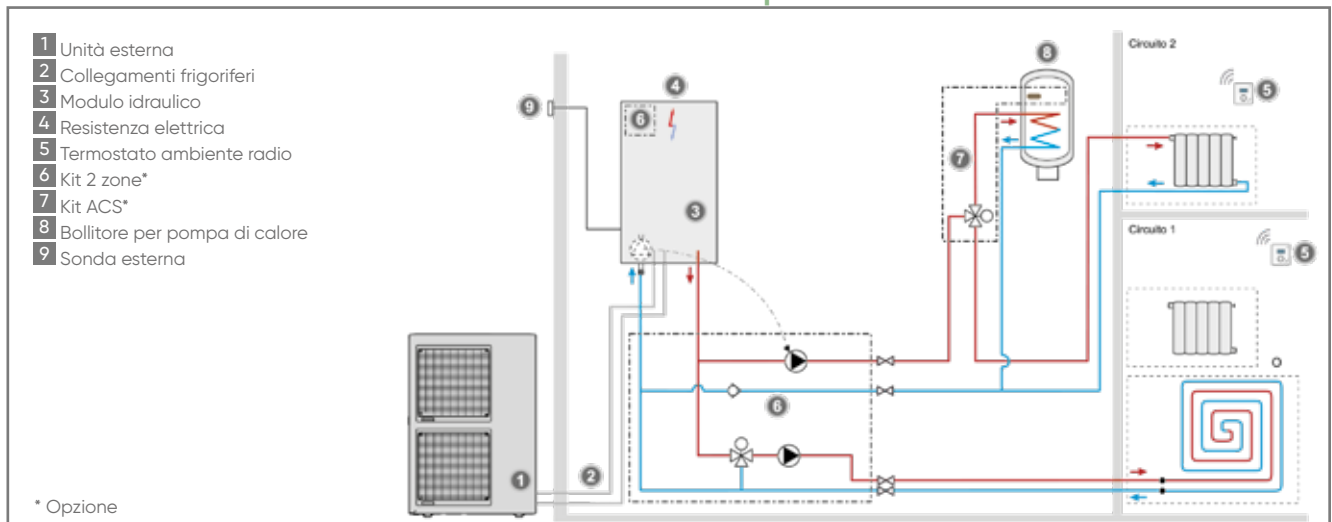

C - Alfea Excellia A.I.: integrazione caldaia e 2 circuiti di riscaldamento + produzione sanitaria

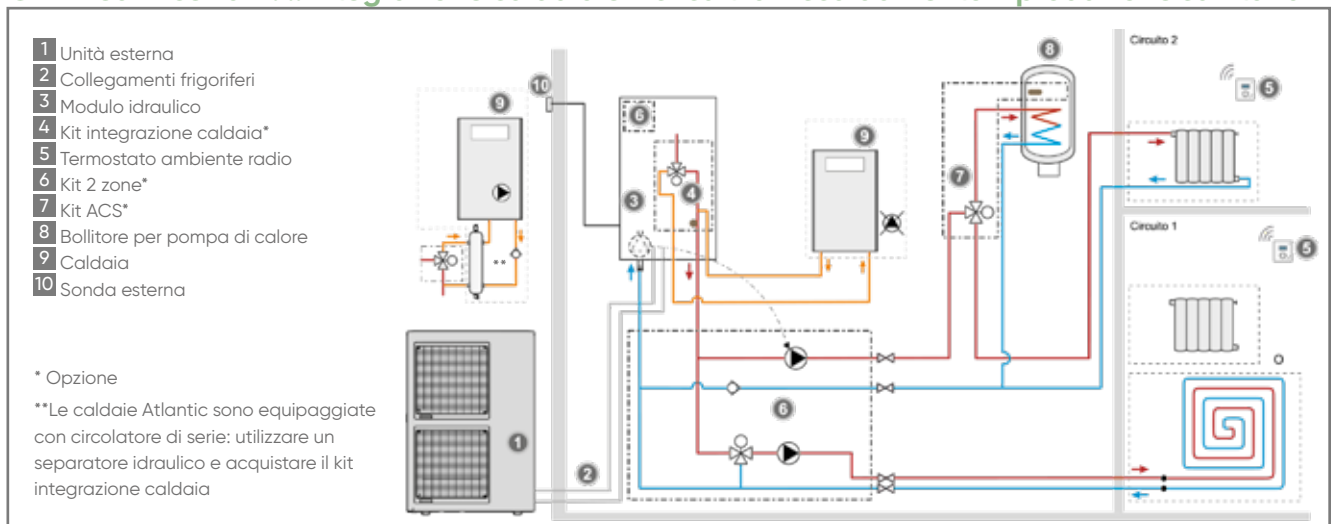

Schemi indicativi, consultare i manuali istruzioni dei kit opzionali e prevedere un accumulo inerziale dimensionato opportunamente, nel caso fosse necessario

DIMENSIONI (in mm)

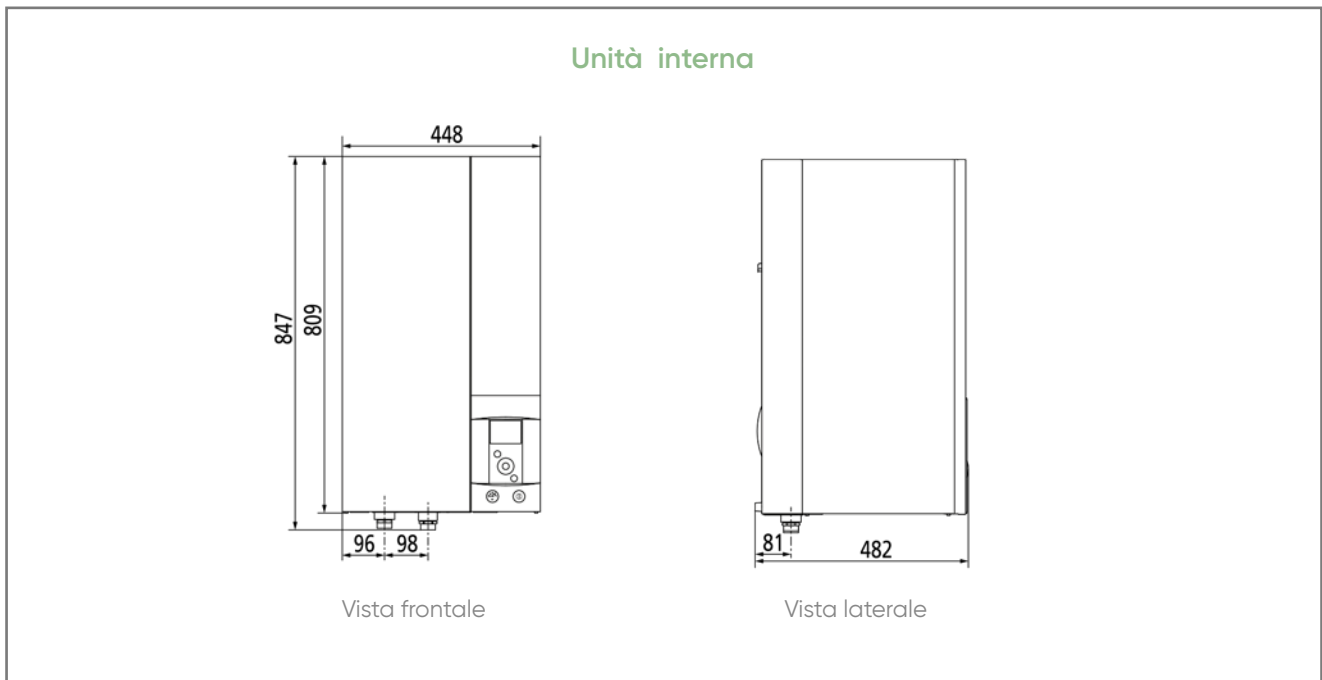
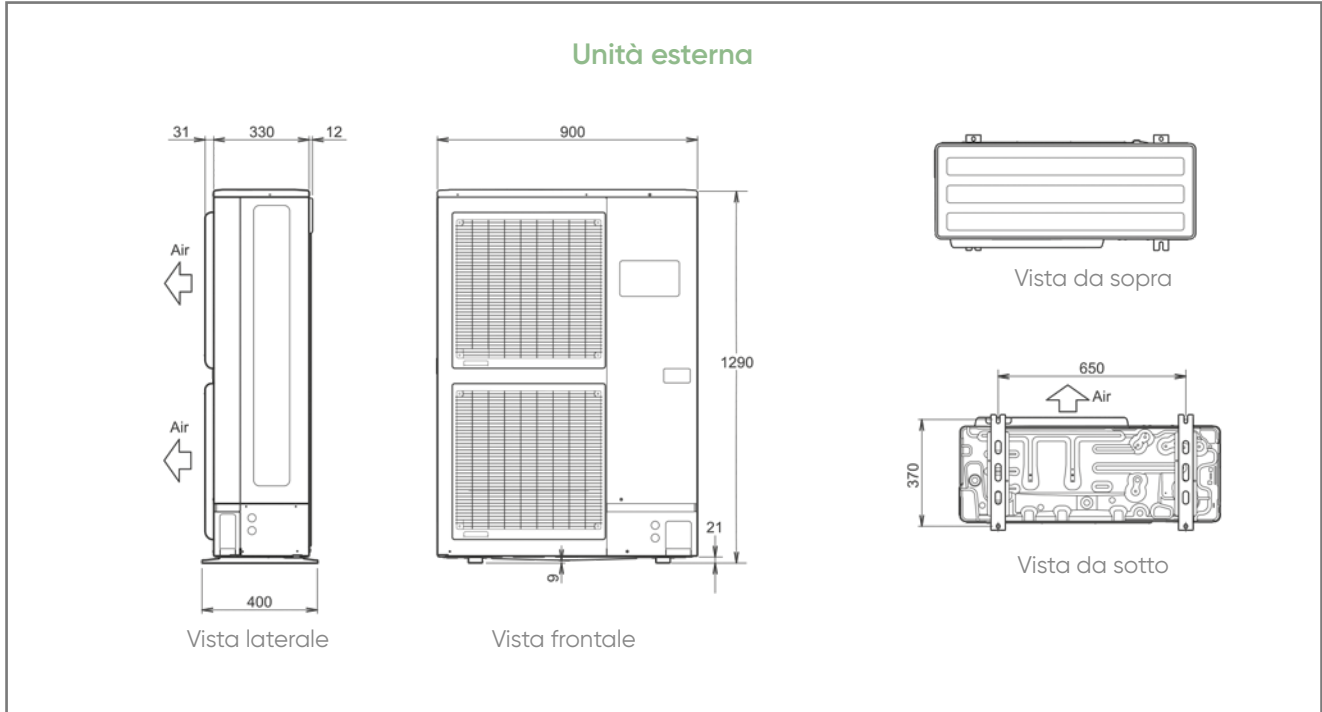

Alfea Excellia Duo

Pompa di calore aria/acqua Split Inverter

Alta temperatura - Riscaldamento, produzione ACS integrata e Raffrescamento



35 °C



55 °C



Controllo a distanza



2 modelli monofase 11 e 14 kW
3 modelli trifase 11, 14 e 16 kW

- Monofase / Trifase
- Sostituzione o integrazione caldaia
- Per tutti gli impianti (fino a 60°C T mandata acqua)

+ VANTAGGI

- Scambiatore coassiale brevettato - puffer interno in acciaio inox da 25 litri lordo
- **Temperatura di mandata 60°C con -20°C di temperatura esterna • COP fino a 4,3**
- Comfort ACS: Produzione integrata con Bollitore da 190L
- Regolazione con controllo climatico su 1 o 2 zone
- Raffrescamento (opzione)
- **Resistenza elettrica di serie da 6 o 9 kW** (a seconda del modello)



EQUIPAGGIAMENTO

Unità interna:

- Inverter con compressore Twin Rotary e reiniezione di liquido

Unità esterna

- Resistenza elettrica di serie da 6 o 9 kW (a seconda del modello)
- Scambiatore coassiale e bollitore per produzione ACS
- Circolatore Classe A
- Regolazione climatica NAVISTEM 400S in funzione della temperatura esterna
- Vaso espansione, valvola di sicurezza, manometro (circuito primario)
- Sonda esterna
- Integrazione caldaia in opzione
- Compatibile con NAVILINK A59 NB, A75 e A78
- Prima generazione di PDC Alfea compatibili con Cozytouch
- Resistenza elettrica integrativa ACS da 1500 W

GESTIONE ON LINE

Alféa A.I.: prima generazione di PDC Alfea compatibili con Cozytouch.

Con Cozytouch, controlli e gestisci il comfort dal tuo smartphone o tablet, dove lo desideri e quando lo desideri.

GARANZIA

- 2 anni
- 5 anni per accumulo, compressore e scambiatore, con contratto di manutenzione annuale con centro assistenza autorizzato

LISTINO

CODICE	MONOFASE	POTENZA (W)	EURO
526355	ALFEA EXCELLIA DUO A.I. MONO 11	10 800	11.920,00
526356	ALFEA EXCELLIA DUO A.I. MONO 14	13 500	12.680,00
CODICE	TRIFASE	POTENZA (W)	EURO
526357	ALFEA EXCELLIA DUO A.I. TRI 11	10 800	12.230,00
526358	ALFEA EXCELLIA DUO A.I. TRI 14	13 000	12.950,00
526359	ALFEA EXCELLIA DUO A.I. TRI 16	15 170	13.830,00

CODICE	ACCESSORI	EURO
074231	Navilink A59 NB: Centralina ambiente, sonda di temperatura, correzione T ambiente, comando delle funzioni principali	194,00
074213	Navilink A75: Centralina ambiente digitale, comando e parametrizzazione - alimentazione a filo	259,00
074214	Navilink A78: Centralina ambiente radio, comando e parametrizzazione - alimentazione a batterie	259,00

vedere pagina 39

Pack Cozytouch A.I.

074077	Kit pompa per portata maggiorata solo in riscaldamento, (solo per Tri14 e Tri16, esclude kit 2 zone)	1.875,00
075526	Kit idraulico DUO uscita alta 1 circuito - per uscita tubi in alto sul retro	416,00
075522	Kit idraulico DUO uscita alta 2 circuiti - per uscita tubi in alto sul retro	573,00
075122	Kit sanitario DUO: vaso di espansione da 18 L, miscelatore termostatico, disconnettore, valvola di sicurezza e raccordi	709,00
570629	Kit 2 circuiti DUO: Kit idraulico per gestione e regolazione di un circuito miscelato o 2 circuiti	2.180,00
700536	AVS 55 regolazione per 1 circuito miscelato aggiuntivo	588,00
073990	Kit idraulico DUO per Integrazione caldaia	530,00
700541	Connettore kit integrazione caldaia	13,00
075328	Kit Raffrescamento - coibentazione interna	94,00
007004	Prima accensione CAT autorizzato Atlantic	INCLUSA

CARATTERISTICHE TECNICHE

	UNITÀ	ALFEA EXCELLIA DUO A.I. 11	ALFEA EXCELLIA DUO A.I. 14	ALFEA EXCELLIA DUO A.I. TRI 11	ALFEA EXCELLIA DUO A.I. TRI 14	ALFEA EXCELLIA DUO A.I. TRI 16
REFRIGERANTE						
Tipo		R410a	R410a	R410a	R410a	R410a
PERFORMANCE ENERGETICHE E ACUSTICHE CON SONDA ESTERNA						
Classe energetica - riscaldamento (35° / 55°)		A++ / A+	A+ / A+	A++ / A+	A++ / A+	A+ / A+
Potenza termica (35° / 55°)	kW	11 / 9	13 / 11	11 / 9	13 / 11	14 / 13
Efficienza energetica stagionale - riscaldamento (35° / 55°) con sonda esterna		153 / 114	150 / 115	156 / 114	152 / 119	151 / 119
Consumo annuale di energia - riscaldamento (35° / 55°)	kWh	6062 / 6623	6824 / 8041	5930 / 6669	6738 / 7803	7408 / 9062
Potenza acustica (interna / esterna)	dB(A)	46 / 69	46 / 69	46 / 68	46 / 69	46 / 69
Profilo di carico - ACS		L	L	L	L	L
Classe energetica - ACS		A	A	A	A	A
Consumo annuale di energia - ACS	kWh	1166	1166	1166	1166	1166
Efficienza energetica stagionale - ACS	%	88	88	88	88	88
CARATTERISTICHE PRINCIPALI						
PERFORMANCE RISCALDAMENTO						
SCOP 35°C / 55°C		3,85 / 2,87	3,77 / 2,90	3,92 / 2,17	3,82 / 3,00	3,80 / 3,00
Potenza calorifica	+7°C / +35°C	kW	10,80	13,50	10,80	13,00
Potenza assorbita		kW	2,54	3,23	2,51	3,11
COP			4,25	4,18	4,30	4,18
PERFORMANCE RAFFRESCAMENTO						
Potenza frigorifera	+35°C / +18°C	kW	9,80	12,50	9,80	12,50
Potenza assorbita		kW	2,38	3,38	2,57	3,61
ERR		4,12	3,70	3,82	3,46	3,26
Potenza frigorifera	+35°C / +7°C	kW	8,50	9,00	8,50	9,00
Potenza assorbita		kW	3,11	3,34	3,41	3,66
ERR			2,73	2,69	2,50	2,46
Potenza resistenza elettrica		kW	6	6	9	9
MODULO INTERNO						
Livello sonoro ⁽¹⁾	dB(A)	39	39	39	39	39
Potenza acustica secondo EN 12102	dB(A)	46	46	46	46	46
Dimensioni H x L x P	mm	1851 x 648 x 684	1851 x 648 x 684	1851 x 648 x 684	1851 x 648 x 684	1851 x 648 x 684
Peso a vuoto / carico	Kg	152 / 370	152 / 370	152 / 370	152 / 370	152 / 370
CARATTERISTICHE IDRAULICHE						
Volume accumulo tampone	L	16	16	16	16	16
Volume vaso d'espansione	L	12	12	12	12	12
Temperatura massima di mandata	°C	60	60	60	60	60
Consumo circolatore	W	39,5	39,5	39,5	39,5	39,5
Volume accumulo ACS	L	190	190	190	190	190
Resistenza elettrica ACS	kW	1,5	1,5	1,5	1,5	1,5
Materiale accumulo ACS		acciaio smaltato	acciaio smaltato	acciaio smaltato	acciaio smaltato	acciaio smaltato
Pressione massima di servizio accumulo ACS	bar	10	10	10	10	10
Tempo di ricarica secondo EN16146	h/mn	0h46	0h46	0h46	0h46	0h46
Temperatura di riferimento secondo EN16147	°C	54,2	54,2	54,2	54,2	54,2
COP secondo EN 16 147	-	2,25	2,25	2,25	2,25	2,25
Volume Max ACS utilizzabile secondo EN 16147	L	250	250	250	250	250
Profilo di carico secondo EN16148	-	L	L	L	L	L
Potenza assorbita in Standby/Pes secondo EN 16147	W	40	40	40	40	40
COLLEGAMENTI ELETTRICI						
Alimentazione	V/Hz	230 V 50 Hz	230 V 50 Hz	400 V 50 Hz	400 V 50 Hz	400 V 50 Hz
Consumo in standby	W	5	5	5	5	5
Portata amperometrica resistenza elettrica PdC	A	32	32	20	20	20
Cavi alimentazione resistenza elettrica PdC	mm ²	3G6	3G6	4G2,5	4G2,5	4G2,5
Portata amperometrica resistenza elettrica ACS	A	16	16	16	16	16
Cavi alimentazione resistenza elettrica ACS	mm ²	3G1,5	3G1,5	3G1,5	3G1,5	3G1,5
RACCORDI IDRAULICI						
Ø Mandata e Ritorno circuito riscaldamento	"	1	1	1	1	1
CAMPO DI FUNZIONAMENTO						
Range di temperatura	°C	-25°C / 35°C	-25°C / 35°C	-25°C / 35°C	-25°C / 35°C	-25°C / 35°C
UNITA' ESTERNA						
Livello sonoro ⁽²⁾	dB(A)	47	47	46	47	47
Potenza acustica secondo EN 12102	dB(A)	69	69	68	69	69
Dimensioni H x L x P	mm	1290 x 970 x 400	1290 x 970 x 400	1290 x 900 x 400	1290 x 900 x 400	1290 x 900 x 400
Peso in funzione kg	Kg	92	92	99	99	99
CARATTERISTICHE FRIGORIFERE						
ø gas	"	5/8	5/8	5/8	5/8	5/8
ø liquido	"	3/8	3/8	3/8	3/8	3/8
Carico fabbrica in fluido frigorifero R410A	g	2500	2500	2500	2500	2500
Quantità di fluido equivalente di CO ₂	t	5	5	5	5	5
Lunghezza min/max	m	5 / 20	5 / 20	5 / 20	5 / 20	5 / 20
Dislivello massimo	m	15	15	15	15	15
Lunghezza massima senza carico complementare	m	15	15	15	15	15
Gas da aggiungere per m supplementare	g	50	50	50	50	50
COLLEGAMENTI ELETTRICI						
Alimentazione	V/Hz	230 V 50 Hz	230 V 50 Hz	400 V 50 Hz	400 V 50 Hz	400 V 50 Hz
Consumo in standby	W	7,5	7,5	11,5	11,5	11,5
Intensità nominale	A	11,4	14,2	3,7	4,8	5,5
Intensità massima (integrazione esclusa)	A	22	25	8,5	9,5	10,5
Disgiuntore (da varificare)	A	32	32	20	20	20
Cavi alimentazione Un.Esterna	mm ²	3G6	3G6	5G2,5	5G2,5	5G2,5
Cavi connessione Un.Esterna-Mod.Interno	mm ²	4G1,5	4G1,5	4G1,5	4G1,5	4G1,5

(1) Livello di pressione sonora a 1 m dall'unità, 1,5 m dal suolo in campo libero - (2) Livello di pressione sonora a 5 m dall'unità, 1,5 m dal suolo in campo libero

Alfea Excellia Duo

Schemi d'installazione

A - Alfea Excellia Duo A.I.: 1 circuito di riscaldamento

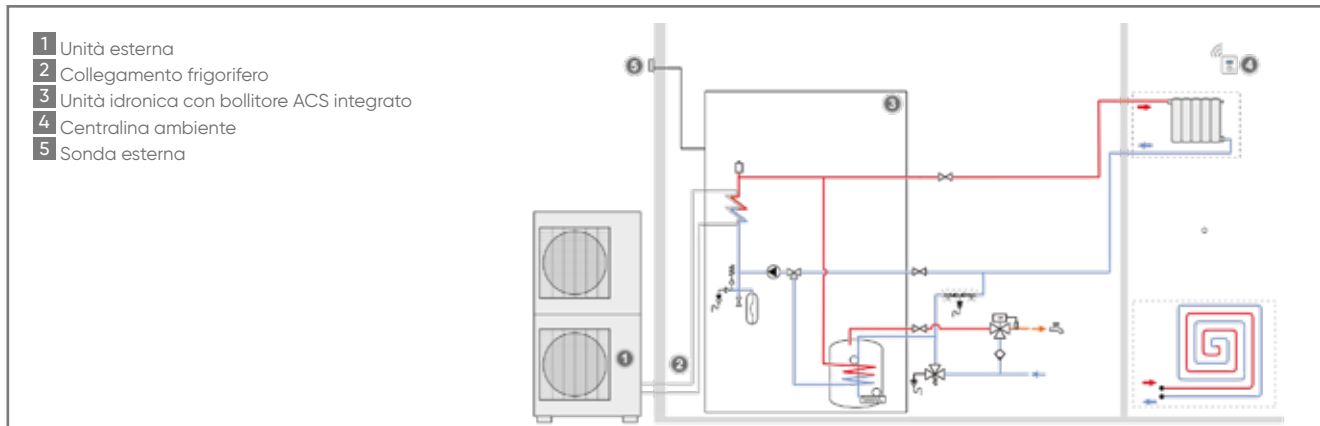

B - Alfea Excellia Duo A.I.: 2 circuiti di riscaldamento

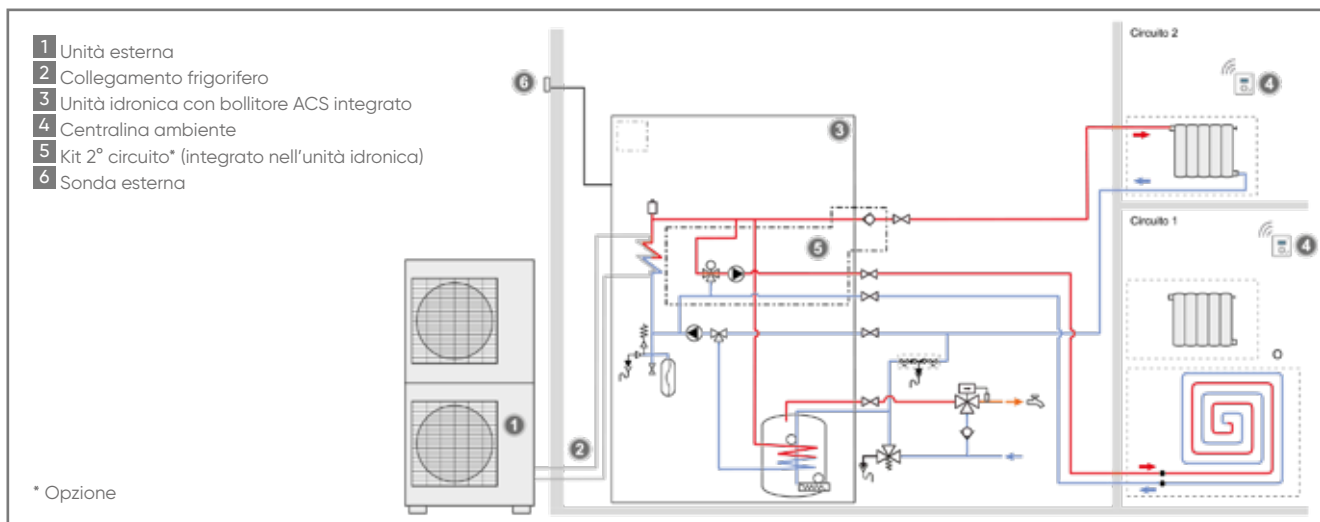

C - Alfea Excellia Duo A.I.: integrazione caldaia e 2 circuiti di riscaldamento

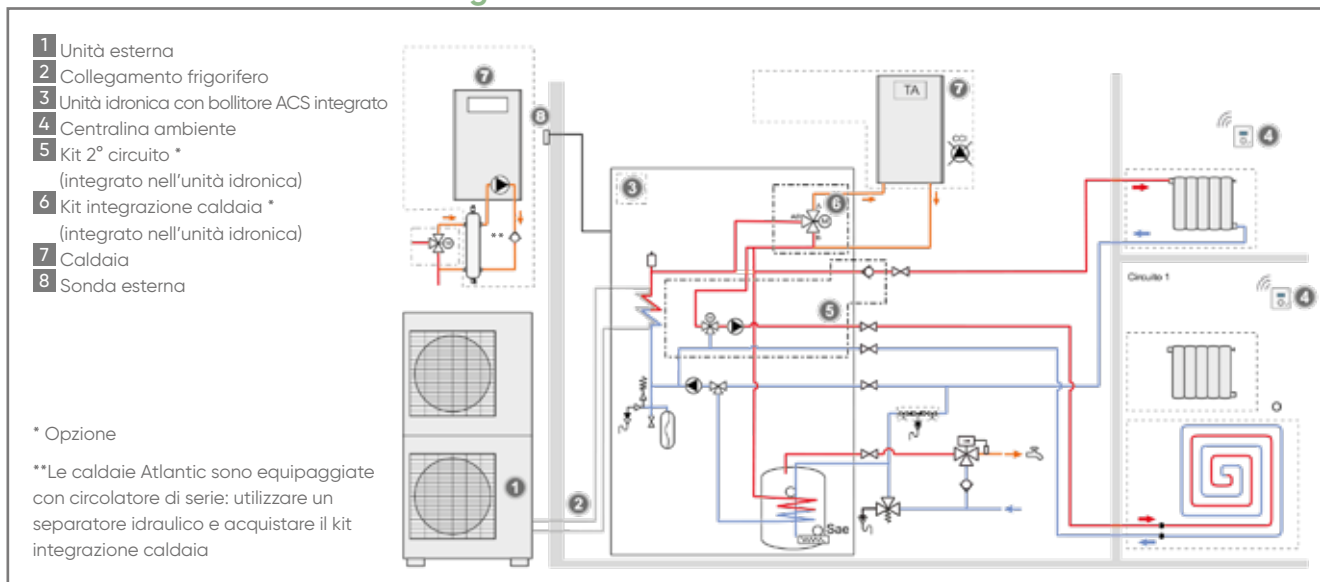

Schemi indicativi, consultare i manuali istruzioni dei kit opzionali e prevedere un accumulo inerziale dimensionato opportunamente, nel caso fosse necessario

Alfea Excellia Duo

DIMENSIONI (in mm)

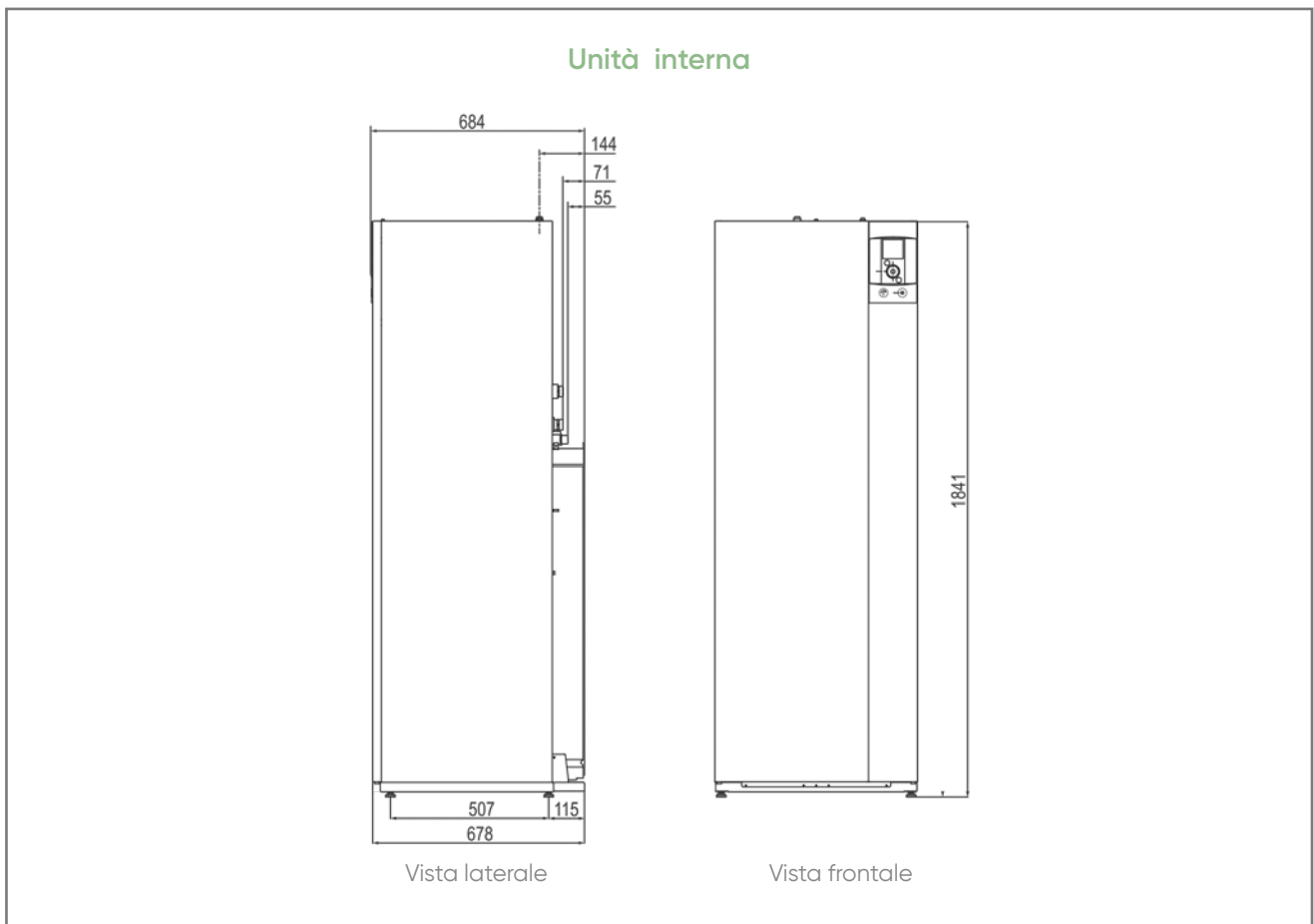
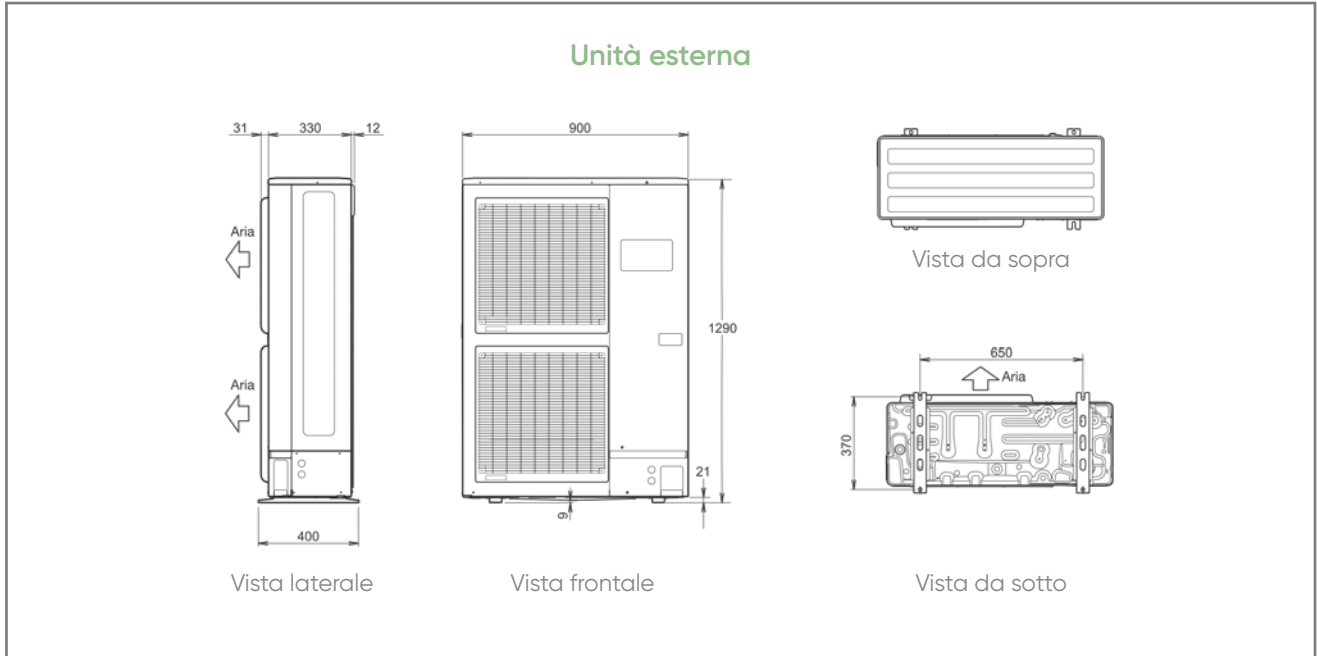

Alfea Hybrid Duo Gas/Gas R

Pompa di calore aria-acqua riscaldamento e produzione ACS con caldaia a condensazione integrata



4 modelli da 6 a 11 kW

- Monofase/Trifase
- Sostituzione caldaia
- Soluzione alta temperatura

EQUIPAGGIAMENTO

Unità esterna:

- Inverter con compressore Twin Rotary

Unità interna:

- Scambiatore coassiale
- Caldaia a gas a condensazione da 24 kW (possibilità funzionamento a gas naturale)
- Bollitore integrato per produzione ACS da 120 L in acciaio con protezione ACI
- Pompa di circolazione riscaldamento e sanitario
- Regolazione climatica NAVISTEM 200S in funzione della temperatura esterna
- Vaso espansione, valvola di sicurezza, manometro (circuito primario)
- Sonda esterna
- Valvola deviatrice motorizzata

+ VANTAGGI

- Regolazione con sonda esterna
- Alta temperatura: fino a **80°C di temperatura mandata acqua**
- Scambiatore coassiale brevettato - puffer interno in acciaio inox da 25 litri lordo
- Bollitore ACS da 120L in acciaio vetrificato, portata specifica 20 L/min
- Modello "R" con opzione **raffrescamento**



OPZIONI

- Unità ambiente T55 o T58
- Centralina ambiente T75 o T78
- Kit raffrescamento (solo per versione "R")
- Kit 2° circuito o pannelli radianti (obbligatorio per collegamento su pannelli radianti Basse temperature)
- Kit pompa basso consumo
- Kit sanitario

GARANZIA

- 2 anni
- 5 anni per corpo caldaia, accumulo, compressore e scambiatore, con contratto di manutenzione annuale con centro assistenza autorizzato

LISTINO

CODICE		EURO
522839	ALFEA HYBRID DUO GAS R 6-24kW	10.440,00
522840	ALFEA HYBRID DUO GAS R 8-24kW	10.970,00
522197	ALFEA HYBRID DUO GAS 11-24kW	12.510,00
522184	ALFEA HYBRID DUO GAS TRI 11-24kW	13.380,00
CODICE	ACCESSORI	EURO
073951	Centralina ambiente T55: sonda di temperatura, correzione T ambiente, comando delle funzioni principali	215,00
073954	Centralina ambiente digitale T75: comando e parametrizzazione	459,00
074061	Centralina ambiente radio T78: comando e parametrizzazione senza fili	580,00
075313	Centralina ambiente radio T58	395,00
074012	Kit 2 circuiti: Kit idraulico per gestione e regolazione di un circuito miscelato o 2 circuiti	2.220,00
700537	AVS 55 regolazione per 1 circuito miscelato aggiuntivo	588,00
074026	Kit sanitario: vaso di espansione 8L, miscelatore termostatico, disconnettore, valvola di sicurezza e raccordi	486,00
073224	Kit scarico fumi orizzontale Ø 80/125 per scarico a parete tipo C13 (tubo da 1m + curva 90°)	253,00
073295	Adattatore scarico fumi Ø 80/125 a Ø 80, tipo B23P	130,00
570100	Adattatore scarico fumi da Ø 80/125 a Ø 125, tipo B23	216,00
073428	Raccordo fumi sdoppiato (2 x Ø 80), tipo C53	143,00
075325	Kit raffrescamento Hybrid Duo Gas R	438,00
074008	Vaschetta per la raccolta della condensa per 6, 8 kW (consigliata)	259,00
007004	Prima accensione CAT autorizzato Atlantic	INCLUSA

CARATTERISTICHE TECNICHE

	UNITA'	ALFEA HYBRID DUO GAS R6	ALFEA HYBRID DUO GAS R8	ALFEA HYBRID DUO GAS 11	ALFEA HYBRID DUO GAS TRI 11
REFRIGERANTE		R410A	R410A	R410A	R410A
CARATTERISTICHE PRINCIPALI					
PERFORMANCE IN TERMODINAMICO					
SCOP 35°C / 55°C		4,30 / 2,95	3,97 / 3,02	3,85 / 2,87	3,92 / 2,87
Potenza calorifica	+7°C / +35°C	kW	6,0	7,50	10,95
Potenza assorbita		kW	1,41	1,84	2,53
COP			4,37	4,08	4,29
PERFORMANCE RAFFRESCAMENTO					
Potenza frigorifera	+35°C / +18°C	kW	5,56	7,89	-
Potenza assorbita		kW	1,42	2,05	-
ERR			3,91	3,85	-
Potenza frigorifera	+35°C / +7°C	kW	3,89	5,36	-
Potenza assorbita		kW	1,56	2,23	-
ERR			2,50	2,42	-
ErP PERFORMANCE ENERGETICHE E ACUSTICHE CON Sonda ESTERNA					
Classe energetica - riscaldamento (55°)			A+	A+	A+
Potenza termica (55°)		kWh	5	6	9
Efficienza energetica stagionale - riscaldamento (55°)		%	117	120	114
Consumo annuale di energia - riscaldamento (55°)		kWh	3180	3836	6623
Potenza acustica (interna / esterna)		dB(A)	46 / 63	46 / 69	46 / 66
Profilo di carico - ACS			XXL	XXL	XXL
Classe energetica - ACS			B	B	B
Consumo annuale di energia - ACS		kWh	6446	6446	6446
Efficienza energetica stagionale - ACS		%	74	74	74
PERFORMANCE CALDAIA E RENDIMENTI					
Classe secondo direttiva 92/42/CEE			Condensazione	Condensazione	Condensazione
Rendimento carico 30% (rit. 30°C)	%		109,3	109,3	109,3
Rendimento carico 100% (rit. 70°C)	%		98,25	98,25	98,25
Classe NOx			5	5	5
Tipo gas			GPL / Metano	GPL / Metano	GPL / Metano
Range di potenza riscaldamento e ACS	kW		da 5,5 a 24	da 5,5 a 24	da 5,5 a 24
MODULO INTERNO					
Dimensioni h x l x p	mm		1800 x 598 x 647	1800 x 598 x 647	1800 x 598 x 647
Peso a vuoto/carico	kg		135 / 278	135 / 278	135 / 278
Livello sonoro ⁽¹⁾	dB(A)		39	39	39
Potenza acustica in termodinamico (EN 12102)	dB(A)		46	46	46
CIRCUITO IDRAULICO					
Volume accumulo tampone	L		23	23	23
Volume vaso d'espansione	L		18	18	18
Volume accumulo ACS	L		120	120	120
Portata ACS secondo EN 13203	l/min		20	20	20
COLLEGAMENTI ELETTRICI					
Alimentazione	V/Hz		230 V / 50 Hz	230 V / 50 Hz	230 V / 50 Hz
Consumo in standby	W		8,5	8,5	8,5
Potenza assorbita per i 2 circolatori	W		207	207	207
Potenza massima assorbita	W		244	244	244
COLLEGAMENTI IDRAULICI					
Ø Mandata e Ritorno circuito riscaldamento	"/mm		1 / 26 x 34	1 / 26 x 34	1 / 26 x 34
Ø Ingresso e Uscita circuito ACS	"/mm		3/4 / 20 x 27	3/4 / 20 x 27	3/4 / 20 x 27
Ø Attacco Gas	"/mm		3/4 / 20 x 27	3/4 / 20 x 27	3/4 / 20 x 27
RACCORDI SCARICO FUMI Tipo C					
Diametro tubazione fumi/aspirazione (C13,C33)	mm		80 / 125	80 / 125	80 / 125
Diametro tubazione fumi (C53)	mm		80	80	80
Lunghezza lineare massima consentita	mm		11	11	11
Perdita di carico per curva 90° / 45°	m		1 / 0,5	1 / 0,5	1 / 0,5
RACCORDI SCARICO FUMI Tipo B					
Diametro tubazione fumi	mm		80	80	80
Depressione ottimale camino (B23)	Pa		15	15	15
Pressione disponibile (B23P)	Pa		70	70	70
CAMPO DI FUNZIONAMENTO					
Temperatura esterna min/max (termodinamico)	°C		-25 / +35	-25 / +35	-25 / +35
Temperatura massima mandata riscaldamento	°C		80	80	80
Temperatura massima (funz. termodinamico)	°C		55	55	60
UNITA' ESTERNA					
Livello sonoro ⁽²⁾	dB(A)		38	41	42
Potenza acustica (EN 12102)	dB(A)		63	69	69
Dimensioni h x l x p	mm		622 x 790 x 290	622 x 790 x 290	1290 x 977 x 400
Peso in funzione	Kg		41	41	92
CARATTERISTICHE FRIGORIFERE					
Ø gas	"		1/2	5/8	5/8
Ø liquido	"		1/4	1/4	3/8
Carico fabbr. fluido frigorif. HFC R410A	g		1100	1400	2500
Lunghezza min/max	m		5 / 30	5 / 30	5 / 20
Dislivello massimo	m		20	20	20
Lunghezza massima senza carico complementare	m		15	15	15
Gas da aggiungere per m supplementare	g		25	25	50
CARATTERISTICHE ELETTRICHE					
Alimentazione	V/Hz		230 V / 50 Hz	230 V / 50 Hz	230 V / 50 Hz
Consumo in standby	W		5	5,5	7,5
Intensità nominale	A		6,3	8,1	11,4
Intensità massima	A		12,5	17,5	22
Disgiuntore (da varificare)	A		16	25	32
Cavi alimentazione Un.Esterna	mm²		3G1,5	3G2,5	3G6
Cavi connessione Un.Esterna-Mod.Interno	mm²		4G1,5	4G1,5	4G1,5

(1) Livello di pressione sonora a 1 m dall'unità, 1,5 m dal suolo - (2) Livello di pressione sonora a 1 m dall'unità, 5 m dal suolo

Alfea Hybrid Duo Gas/Gas R

Schemi d'installazione

A - Alfea Hybrid Duo Gas: 1 circuito riscaldamento radiatori

- 1 Unità esterna
- 2 Sonda esterna
- 3 Circolatore ACS e riscaldamento diretto
- 4 Circolatore scambiatore gas
- 5 Scambiatore gas
- 6 Radiatori
- 7 Sonda ambiente (opzione)
- 8 Sonda mandata
- 9 Sonda mandata scambiatore gas
- 10 Sonda ritorno
- 11 Sonda ritorno scambiatore gas
- 12 Valvola deviatrice
- 13 Vaso espansione

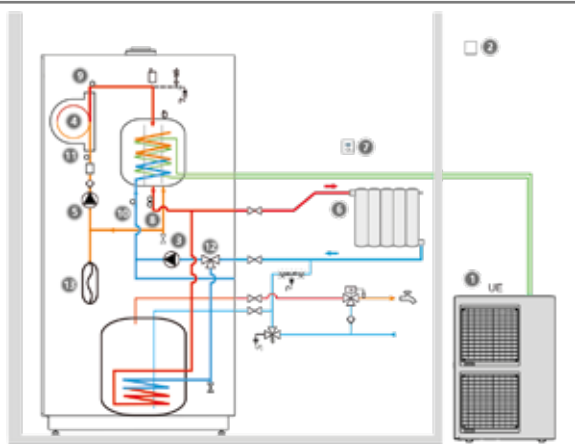

B - Alfea Hybrid Duo Gas: 2 circuiti (con kit opzionali)

- 1 Unità esterna
- 2 Sonda esterna
- 3 Carta d'estensione 2 circuiti o pannelli radianti
- 4 Circolatore ACS e riscaldamento diretto
- 5 Circolatore riscaldamento circuito miscelato
- 6 Circolatore scambiatore gas
- 7 Scambiatore gas
- 8 Pannelli radianti
- 9 Sonda ambiente circuito 1 (opzione)
- 10 Sonda mandata circuito miscelato
- 11 Sonda mandata
- 12 Sonda mandata scambiatore gas
- 13 Sonda ritorno
- 14 Sonda ritorno scambiatore gas
- 15 Sicurezza pannelli radianti (non fornita)
- 16 Valvola deviatrice
- 17 Vaso espansione
- 18 Valvola miscelatrice circuito miscelato
- 19 Radiatori
- 20 Sonda ambiente circuito 2 (opzione)

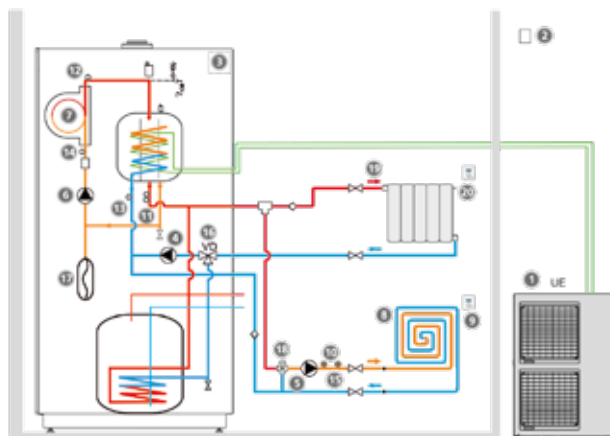

C - Alfea Hybrid Duo Gas: 1 circuito di riscaldamento pannelli radianti

- 1 Unità esterna
- 2 Sonda esterna
- 3 Carta d'estensione 2 circuiti o pannelli radianti
- 4 Circolatore ACS
- 5 Circolatore riscaldamento circuito miscelato
- 6 Circolatore scambiatore gas
- 7 Scambiatore gas
- 8 Pannelli radianti
- 9 Sonda ambiente 1 circuito (opzione)
- 10 Sonda mandata circuito miscelato
- 11 Sonda mandata
- 12 Sonda mandata scambiatore gas
- 13 Sonda ritorno
- 14 Sonda ritorno scambiatore gas
- 15 Sicurezza pannelli radianti (non fornita)
- 16 Valvola deviatrice
- 17 Vaso espansione
- 18 Valvola miscelatrice circuito miscelato

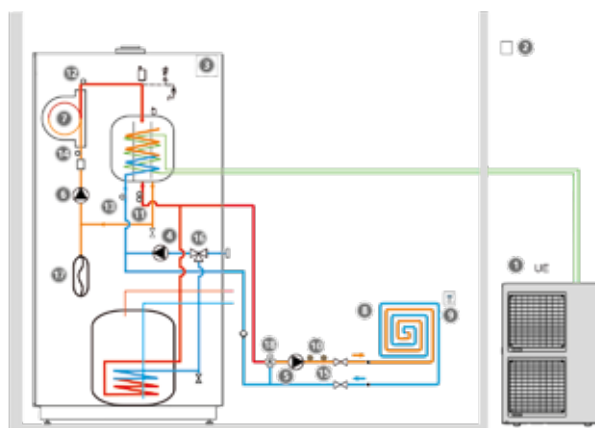

Schemi indicativi, consultare i manuali istruzioni dei kit opzionali e prevedere un accumulo inerziale dimensionato opportunamente, nel caso fosse necessario

Alfea Hybrid Duo Gas/Gas R

DIMENSIONI (in mm)

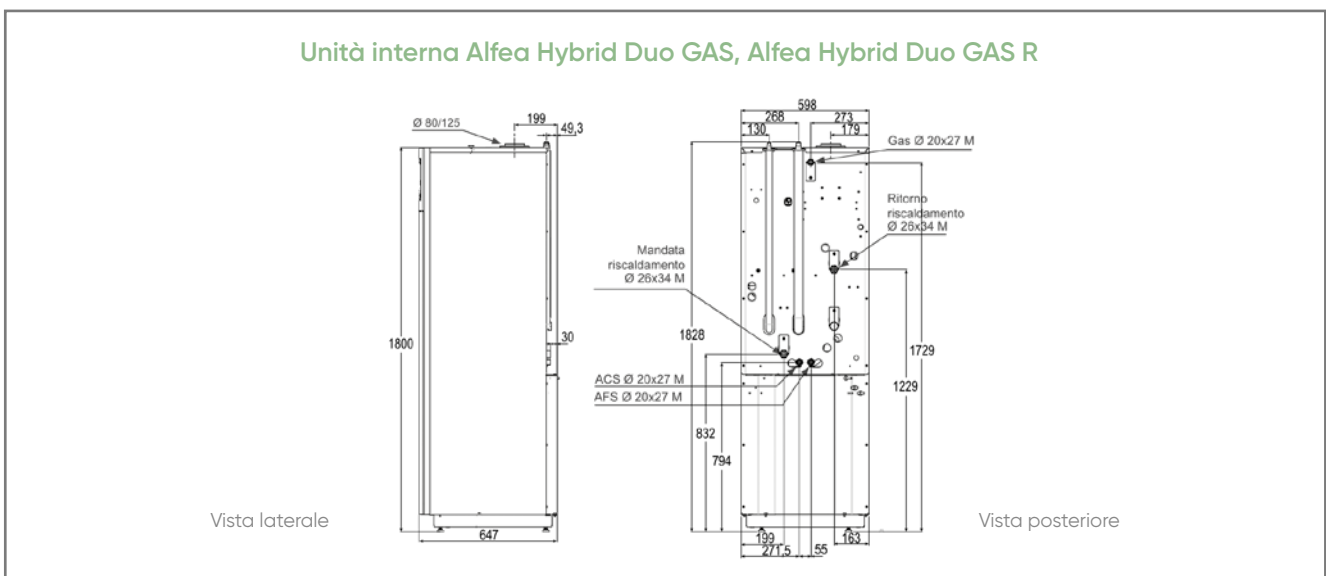
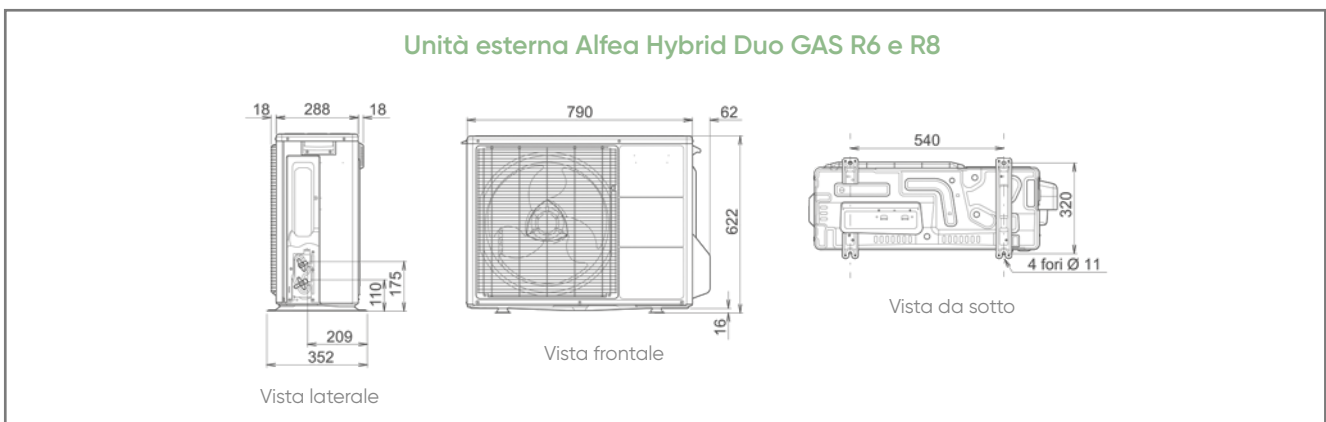
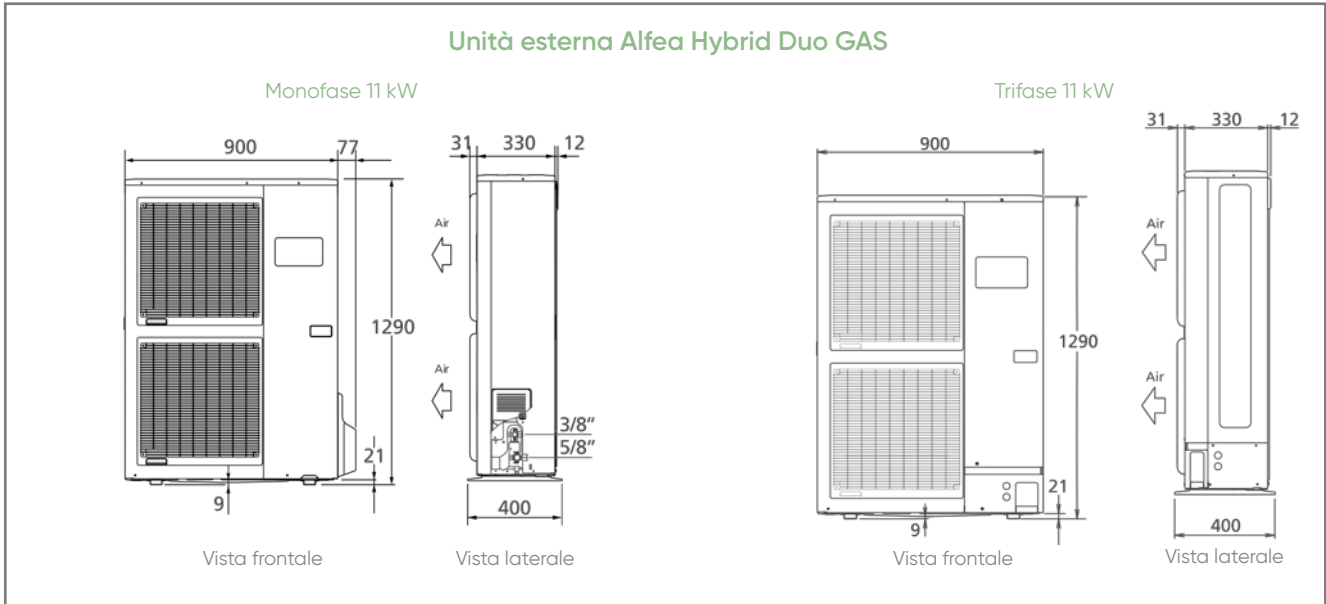

Alfea Hybrid Duo Gasolio

Pompa di calore aria/acqua Split Inverter per riscaldamento e produzione ACS con caldaia a condensazione a gasolio integrata

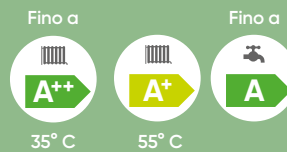

Controllo a distanza

4 modelli da 6 a 11 kW con bruciatore da 23 kW

4 modelli da 11 a 14 kW con bruciatore da 29 kW

- Tutti i tipi di impianto (temperatura max di mandata 80°C)
- Gamma riscaldamento, produzione ACS e opzione raffrescamento

+ VANTAGGI

- Scambiatore coassiale brevettato - puffer interno in acciaio inox da 25 litri lordo
- **Soluzione ibrida** per un comfort ottimale anche nei periodi più freddi
- Comfort di utilizzo grazie al **comando a distanza** per riscaldamento e acqua calda sanitaria
- **Risparmio** grazie alla regolazione in base al costo dell'energia
- **Facile integrazione** grazie alla sua installazione sovrapposta o affiancata
- Soddisfa **tutte le esigenze** del mercato con i due bruciatori (23 e 29 kW)
- Funzione di eliminazione del carico integrata (contatto EJP)



EQUIPAGGIAMENTO

Unità esterna:

- Inverter con compressore Twin Rotary

Unità interna:

- Scambiatore coassiale e accumulo ACS da 190 L in acciaio smaltato con anodo di protezione ACI
- Bruciatore conforme ai requisiti ErP 2018
- Caldaia a gasolio integrata da 23 kW o 29 kW
- Circolatore Classe A
- Regolatore climatico Navistem 400S con funzione EASY START integrata, configurazione rapida della pompa di calore in funzione della temperatura esterna
- Vaso espansione, valvola di sicurezza, manometro (circuito primario)
- Raffrescamento, gestione di 2 circuiti

EQUIPAGGIAMENTO

- Compatibile con Cozytouch e centralina ambiente NAVILINK A75 e A78

GESTIONE ON LINE

Con **Cozytouch**, controlli e gestisci il comfort dal tuo smartphone o tablet, dove lo desideri e quando lo desideri.

GARANZIA

- 2 anni
- 5 anni per corpo caldaia, accumulo, compressore e scambiatore, con contratto di manutenzione annuale con centro assistenza autorizzato

LISTINO

CODICE	POTENZA PDC (W)	POTENZA BRUCIATORE (KW)	EURO
BRUCIATORE 23 kW			
524839	6 000	23	13.840,00
524840	8 000	23	14.840,00
524841	11 000	23	17.020,00
524843	11 000	23	17.020,00
BRUCIATORE 29 kW			
524845	11 000	29	17.510,00
524846	14 000	29	18.570,00
524847	11 000	29	17.510,00
524848	14 000	29	18.570,00

CODICE	ACCESSORI	EURO
074213	Navilink A75: Centralina ambiente digitale, comando e parametrizzazione - alimentazione a filo	259,00
074214	Navilink A78: Centralina ambiente radio, comando e parametrizzazione - alimentazione a batterie	259,00
vedere pagina 39		
074096	Kit per installazione affiancata	1.030,00
074098	Kit 2 circuiti Hybrid Duo Gasolio: Kit idraulico per gestione e regolazione di un circuito miscelato o 2 circuiti	1.370,00
074099	Kit Raffrescamento per Alfea Hybrid Duo Gasolio	94,00
002476	Degasatore aspirazione gasolio (obbligatorio)	365,00
073224	Kit scarico fumi orizzontale Ø 80/125 per scarico a parete tipo C13 (tubo da 1m + curva 90°)	253,00
570100	Adattatore scarico fumi Ø 80/125 a Ø 125, tipo B23	216,00
570104	Adattatore scarico fumi Ø 80/110 a Ø 110, tipo B23p	123,00
074008	Vaschetta per la raccolta della condensa per 6, 8 kW (consigliata)	259,00
007004	Prima accensione CAT autorizzato Atlantic	INCLUSA

CARATTERISTICHE TECNICHE

	UNITA'	ALFEA HYBRID DUO GASOLIO AL 6-23KW	ALFEA HYBRID DUO GASOLIO AL 8-23KW	ALFEA HYBRID DUO GASOLIO AL 11-23KW	ALFEA HYBRID DUO GASOLIO AL TRI 8-23KW	ALFEA HYBRID DUO GASOLIO AL 11-29KW	ALFEA HYBRID DUO GASOLIO AL 14-29KW	ALFEA HYBRID DUO GASOLIO AL TRI 11-29KW	ALFEA HYBRID DUO GASOLIO AL TRI 14-29KW	
REFRIGERANTE		R410A	R410A	R410A	R410A	R410A	R410A	R410A	R410A	
ErP	PERFORMANCE ENERGETICHE E ACUSTICHE CON SONDA ESTERNA									
Classe energetica - riscaldamento (35° / 55°)		A++ / A+	A++ / A+	A++ / A+	A++ / A+	A++ / A+	A++ / A+	A++ / A+	A++ / A+	
Potenza termica (35° / 55°)	kW	5 / 5	7 / 6	11 / 9	13 / 11	11 / 9	11 / 9	13 / 11	13 / 11	
Consumo annuale di energia - riscaldamento (35° / 55°)	kWh	2505 / 3180	3375 / 3886	6062 / 6623	5930 / 6669	6062 / 6623	6824 / 8041	5930 / 6669	6738 / 7803	
Efficienza energetica stagionale - riscaldamento (35° / 55°) ⁽¹⁾	%	169 / 115	156 / 118	151 / 112	154 / 112	151 / 112	148 / 113	154 / 112	150 / 117	
Efficienza energetica stagionale - riscaldamento (35° / 55°) con sonda esterna	%	171 / 117	158 / 120	153 / 114	156 / 114	153 / 114	150 / 115	156 / 114	152 / 119	
Potenza acustica (interna / esterna) ⁽¹⁾	dB (A)	48 / 63	48 / 69	48 / 69	48 / 69	48 / 69	48 / 69	48 / 69	48 / 69	
ErP	PERFORMANCE ENERGETICHE ACS									
Profilo di carico - ACS	-	L	L	L	L	L	L	L	L	
Classe energetica - ACS	-	A+	A+	A	A	A	A	A	A	
Consumo annuale di energia - ACS	kWh	880	880	1166	1166	1166	1166	1166	1166	
Efficienza energetica stagionale - ACS	%	120	120	88	88	88	88	88	88	
CARATTERISTICHE PRINCIPALI										
PERFORMANCE RISCALDAMENTO										
SCOP 35° C / 55° C	-	4,3 / 2,95	3,97 / 3,02	3,85 / 2,87	3,92 / 2,87	3,85 / 2,87	3,77 / 2,90	3,92 / 2,87	3,82 / 3,00	
Potenza calorifica	kW	6,00	7,50	10,80	10,80	10,80	13,50	10,80	13,00	
Potenza assorbita	kW	1,41	1,84	2,54	2,51	2,54	3,23	2,51	3,11	
COP	-	4,26	4,08	4,25	4,3	4,25	4,18	4,3	4,18	
PERFORMANCE RAFFRESCAMENTO										
Potenza frigorifera	kW	5,77	7,89	9,80	9,80	9,80	12,50	9,80	12,50	
Potenza assorbita	kW	1,80	2,63	1,72	1,91	1,72	2,49	1,91	2,77	
ERR	-	3,21	3,00	5,70	5,13	5,70	5,02	5,13	4,51	
Potenza frigorifera	kW	4,22	5,95	8,50	8,50	8,50	9,00	8,50	9,00	
Potenza assorbita	kW	1,82	2,64	2,36	2,67	2,36	2,54	2,67	2,82	
ERR	-	2,32	2,25	3,60	3,18	3,60	3,54	3,18	3,19	
Potenza termica utile bruciatore	kW	23	23	23	23	29	29	29	29	
MODULO INTERNO										
Livello sonoro ⁽²⁾	dB(A)	40	40	40	40	40	40	40	40	
Dimensioni sovrapposte h x l x p	mm	1880x680x1206				1880x680x1206				
Dimensioni affiancate h x l x p	mm	1200x1710x1206				1200x1710x1206				
Peso a vuoto/carico	kg	299/586	299/586	299/586	299/586	303/590	303/590	303/590	303/590	
CARATTERISTICHE IDRAULICHE										
Volume corpo caldaia	L	63	63	63	63	59	59	59	59	
Pressione massima di utilizzo	bar	3	3	3	3	3	3	3	3	
Volume vaso d'espansione riscaldamento	L	18	18	18	18	18	18	18	18	
Volume accumulato ACS	L	190	190	190	190	190	190	190	190	
COLLEGAMENTI ELETTRICI										
Alimentazione	V/Hz	230V/50Hz	230 V/50 Hz	230 V / 50 Hz	400V/50Hz	230 V/50 Hz	230 V/50 Hz	400V /50 Hz	400V /50 Hz	
Consumo in standby	W	0,15	0,15	0,15	0,15	0,15	0,15	0,15	0,15	
COLLEGAMENTI IDRAULICI										
Ø Mandata e Ritorno circuito riscaldamento	"/mm	1" / 26 x 34	1" / 26 x 34	1" / 26 x 34	1" / 26 x 34	1" / 26 x 34	1" / 26 x 34	1" / 26 x 34	1" / 26 x 34	
Ø Ingresso e Uscita circuito ACS	"/mm	3/4" / 20 x 27	3/4" / 20 x 27	3/4" / 20 x 27	3/4" / 20 x 27	3/4" / 20 x 27	3/4" / 20 x 27	3/4" / 20 x 27	3/4"	
SCARICO FUMI Tipo B										
Diametro tubazione fumi	mm	80	80	80	80	80	80	80	80	
Depressione ottimale camino	Pa	15	15	15	15	15	15	15	15	
SCARICO FUMI Tipo C										
Diametro tubazione fumi/aspirazione	mm	80 / 125	80 / 125	80 / 125	80 / 125	80 / 125	80 / 125	80 / 125	80 / 125	
CAMPO DI FUNZIONAMENTO										
Temperatura esterna min/max (termodinamica)	°C	-25 / +35	-25 / +35	-25 / +35	-25 / +35	-25 / +35	-25 / +35	-25 / +35	-25 / +35	
Temperatura massima mandata riscaldamento	°C	80	80	80	80	80	80	80	80	
Temperatura massima (funz. termodinamica)	°C	60	60	60	60	60	60	60	60	
UNITA' ESTERNA										
Livello sonoro ⁽³⁾	dB(A)	41	47	47	46	47	47	46	47	
Peso in funzione	Kg	41	42	92	99	92	92	99	99	
CARATTERISTICHE FRIGORIFERE										
Ø gas	"	1/2	5/8	5/8	5/8	5/8	5/8	5/8	5/8	
Ø liquido	"	1/4	1/4	3/8	3/8	3/8	3/8	3/8	3/8	
Carico fabbrica in fluido frigorifero R410A	g	1100	1400	2500	2500	2500	2500	2500	2500	
Quantità di fluido equivalente di CO2	t	2,2957	2,9218	5,2175	5,2175	5,2175	5,2175	5,2175	5,2175	
Lunghezza min/max	m	5 / 30	5 / 30	5 / 20	5 / 20	5 / 20	5 / 20	5 / 20	5 / 20	
Dislivello massimo	m	20	20	15	15	15	15	15	15	
Lunghezza massima senza carico complementare	m	15	15	15	15	15	15	15	15	
Gas da aggiungere per m supplementare	g	25	25	50	50	50	50	50	50	
CARATTERISTICHE ELETTRICHE										
Alimentazione	V/Hz	230V/50Hz	230 V/50 Hz	230 V / 50 Hz	400V/50Hz	230 V/50 Hz	230 V/50 Hz	400V /50 Hz	400V /50 Hz	
Consumo in standby	W	5	5,5	7,5	11,5	7,5	7,5	11,5	11,5	
Intensità nominale	A	6,3	8,1	11,4	3,6	11,4	14,2	3,6	4,8	
Intensità massima	A	12,5	17,5	22	8,5	22	25	8,5	9,5	
Disgiuntore (da varificare)	A	16	20	32	20	32	32	20	20	
Cavi alimentazione Un.Esterna	mm²	3G1,5	3G1,5	3G6	5G2,5	3G6	3G6	5G2,5	5G2,5	
Cavi connessione Un.Esterna-Mod.Interno	mm²	4G1,5	4G1,5	4G1,5	4G1,5	4G1,5	4G1,5	4G1,5	4G1,5	

(1) Certificato da HP Keymark (2) Livello di pressione sonora a 1 m dall'unità, 1,5 m dal suolo in campo libero (3) Livello di pressione sonora a 5 m dall'unità, 1,5 m dal suolo in campo libero

Alfea Hybrid Duo Gasolio

Schemi d'installazione

A - Alfea Hybrid Duo Gasolio A.I.: 1 circuito di riscaldamento - impianto a pavimento

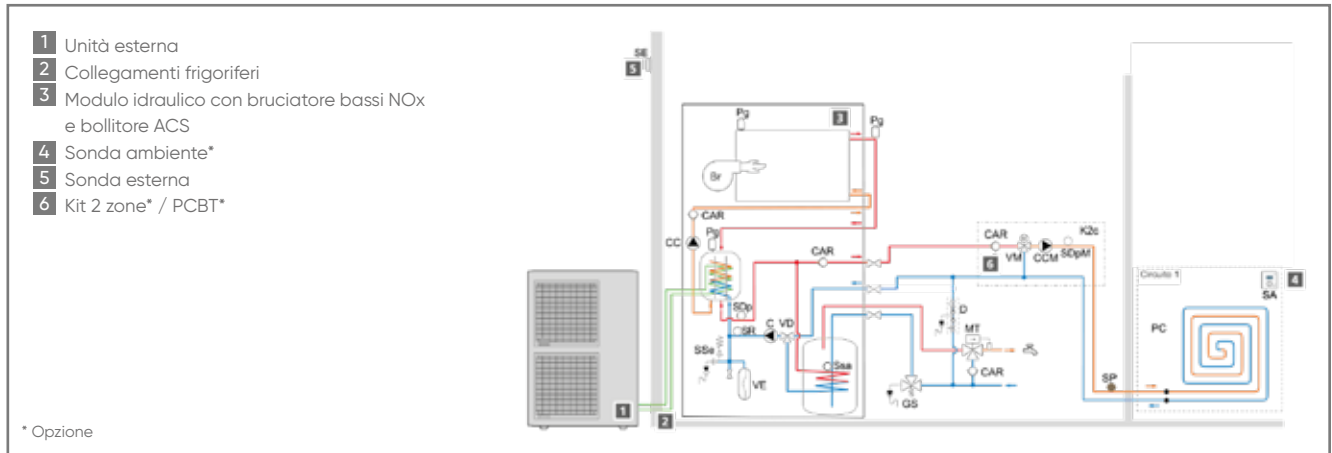

B - Alfea Hybrid Duo Gasolio A.I.: 2 circuiti di riscaldamento

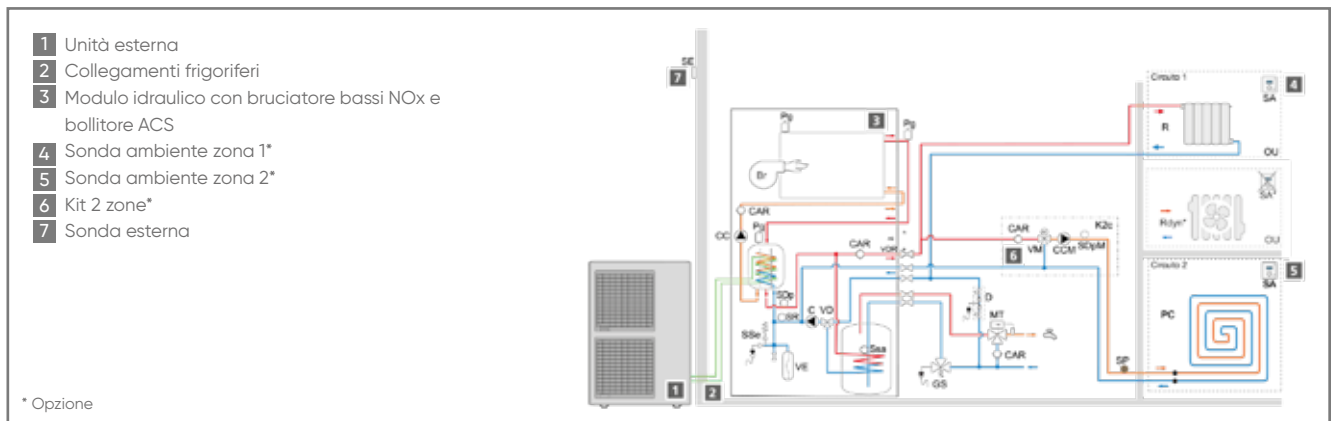

C - Alfea Hybrid Duo Gasolio A.I.: 2 circuiti di riscaldamento - impianto a pavimento

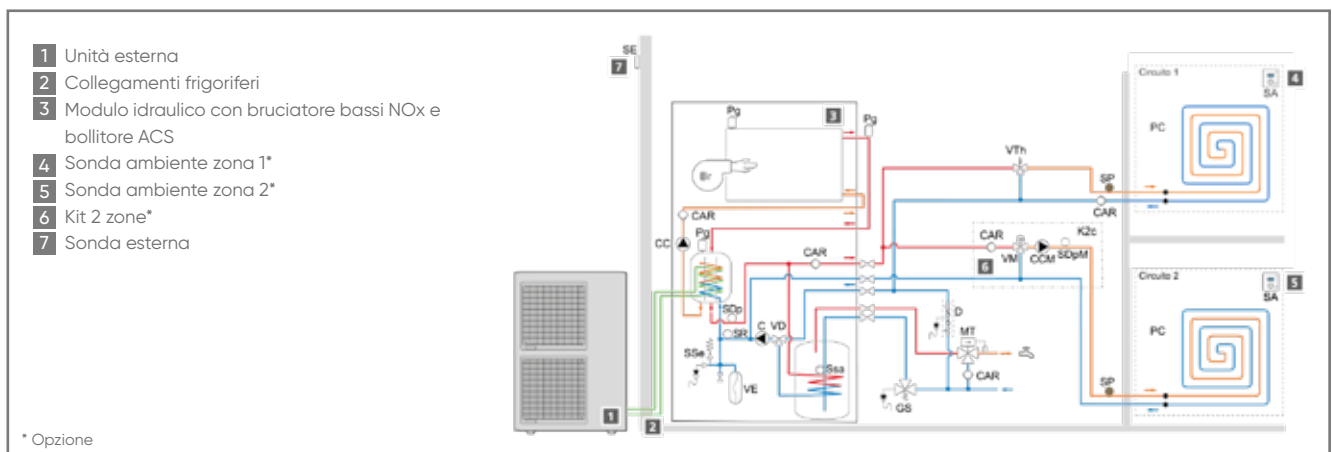

Schemi indicativi, consultare i manuali istruzione dei kit optional e prevedere un accumulo inerziale dimensionato opportunamente, nel caso fosse necessario

Alfea Hybrid Duo Gasolio

DIMENSIONI (in mm)

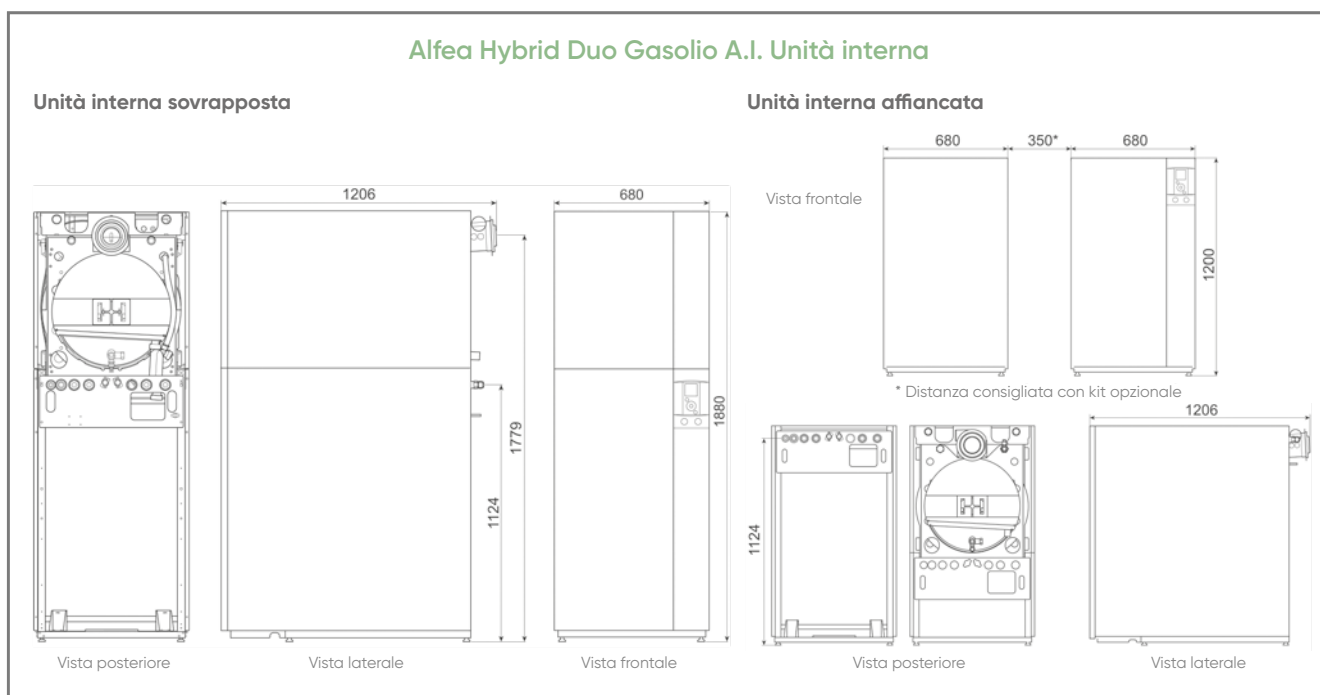
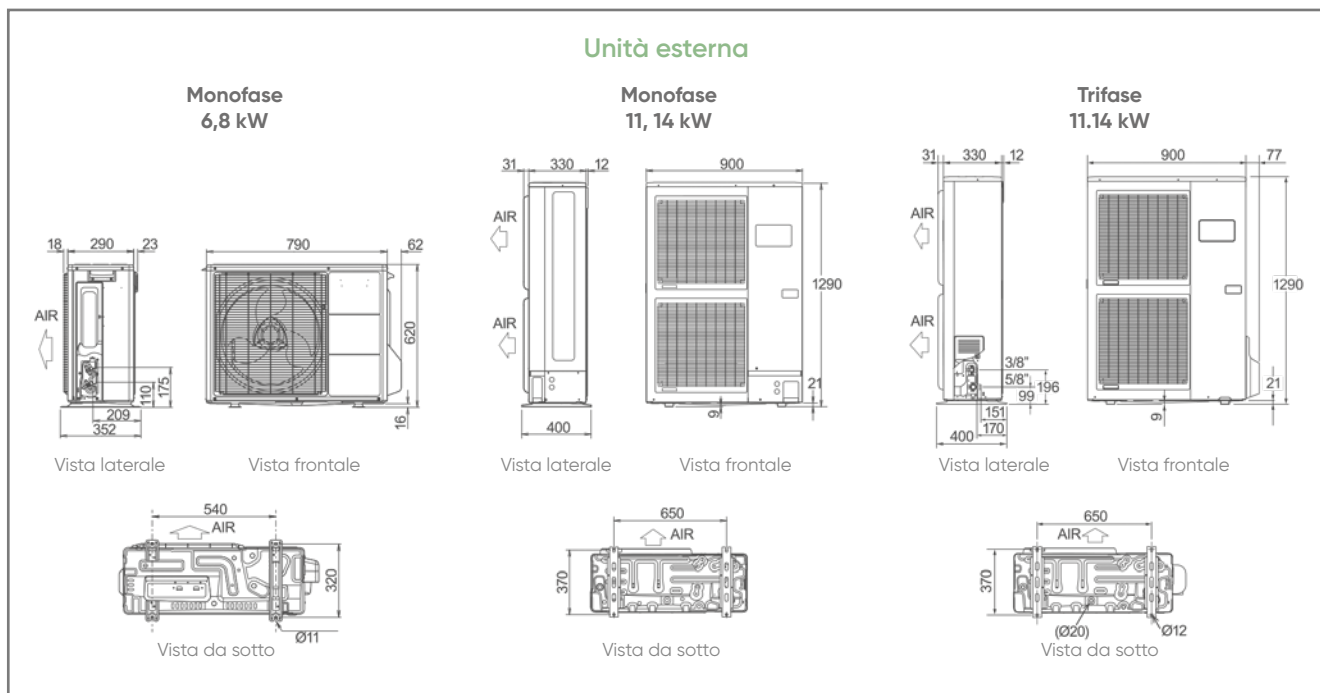

FUNZIONE		CODICE	FUNZIONE					
			EXTENSA A.I. R32	EXTENSA DUO A.I. R32	EXCELLIA A.I.	EXCELLIA DUO A.I.	HYBRID DUO GAS/ GAS R	HYBRID DUO GASOLIO A.I.
CONTROLLO AMBIENTE	Navilink A59 NB	074231	●	●	●	●		
	Pack Cozytouch A.I.	vedere pag. 39	●	●	●	●		●
	Navilink A75	074213	●	●	●	●		●
	Navilink A78	074214	●	●	●	●		●
	T55	073951					●	
	T58 (radio)	075313					●	
	T75	073954					●	
	T78 (radio)	074061					●	
INTEGRAZIONE ELETTRICA	Kit relè integrazione elettrica 6 kW	075327	●	●				
RACCORDI	Kit idraulico DUO uscita alta 1 circuito	075526		●		●		
	Kit idraulico DUO uscita alta 2 circuiti	075522		●		●		
ACS	Kit idraulico per produzione ACS	073991	●		●			
2 ZONE	Kit 2 zone (+ kit est. regol)	570630	●		●			
	Kit 2 zone Duo (+ kit est. regol)	570629		●		●		
	Kit 2 circuiti o circuito miscelato Hybrid Duo Gas	074012					●	
	Kit 2 circuiti o circuito miscelato Hybrid Duo Gasolio	074098						●
INTEGRAZIONE CALDAIA	Kit integrazione caldaia	073989	●		●			
	Kit integrazione caldaia Duo	073990		●		●		
FREDDO	Kit raffrescamento	075328	●		●	●		
	Kit Raffrescamento per Alfea Extensa Duo A.I. R32	075329		●				
	Kit raffrescamento Alfea Hybrid Duo Gaz R	075325					●	
	Kit Raffrescamento per Alfea Hybrid Duo Gasolio	074099						●
ALTRO	Kit portate maggiorate*	074077			●	●		
	Kit per installazione affiancata	074096						●

* Kit per portate maggiorate incompatibile con kit 2 zone

● : Opzione compatibile

ACCESSORI

Controllo ambiente

- **Centralina ambiente T55 e radio T58**

Utilizzo: controllo della temperatura e controllo parametri: ON/OFF, modalità di funzionamento, modifica parametri e segnalazione allarmi.

- **Centralina ambiente T75 e T78**

Utilizzo: Controllo e modifica parametri.

- **Comandi ambiente modulanti NAVILINK ① A59 NB, ② A75 e A78**

Utilizzo: misura della temperatura, correzione ambiente e controllo delle funzioni principali: modalità di funzionamento, ON/OFF, modifica parametri e segnalazione allarmi.



Raccordi

- **Kit idraulico DUO uscita alta**

Utilizzo: rendere accessibile dalla parte alta i raccordi di riscaldamento (1 o 2 circuiti) e ACS (per versioni Duo compatibili).



2 zone

- **Kit 2 zone**

Uso: per la gestione di un secondo circuito di riscaldamento.

Composizione: una valvola motorizzata a 3 vie e circolatore secondo circuito. Box (unità assemblata) e distanziale per spostare il circolatore integrato nel modulo idraulico (tranne Kit 2 zone Duo). Interfaccia di regolazione.

- **AVS 55 Kit estensione regolazione (interfaccia)**

Scheda elettronica per gestire un secondo circuito di riscaldamento. Dispone di un contatto pulito ON/OFF, contatto modem e relè telefonico.



Integrazione caldaia

- **Kit integrazione caldaia**

Utilizzo: montaggio a supporto dell'integrazione di una caldaia.

Raffrescamento

- **Kit raffrescamento**

Utilizzo: raffrescamento con pannelli radianti o in climatizzazione.

Resistenza elettrica

- **Kit relè integrazione elettrica 6 kW**

Il montaggio di questo relè nel quadro elettrico permette il passaggio dell'integrazione di riscaldamento elettrico da 3 a 6 kW su tutta la serie Extensa (A.I. e R32).



Diversi

- **Kit portate maggiorate**

Uso: per installazioni con elevate perdite di carico o per una zona molto ampia.

Composizione: una pompa da installare in sostituzione a quella presente per i modelli Extensa Duo, Excellia Duo e sotto al modulo per i modelli Extensa e Excellia.

Accessori Fumisteria

Alfea Hybrid

Scarico fumi coassiale tipo C13 (073224)

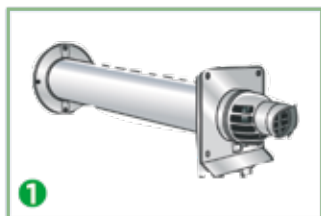

1
Terminale orizzontale
800 mm Ø 80/125



2
Curva a 90° Ø 80/125

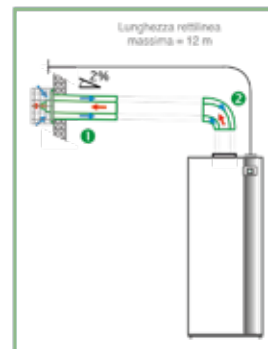

Scarico fumi sdoppiato tipo C53 (073428)



1
Adattatore scarico fumi
sdoppiato Ø80 / Ø80

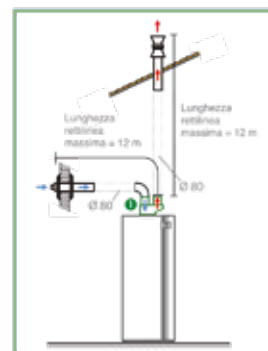

Adattatore scarico fumi Ø 80 tipo B23P (073295)



1
Adattatore scarico
fumi Ø 80

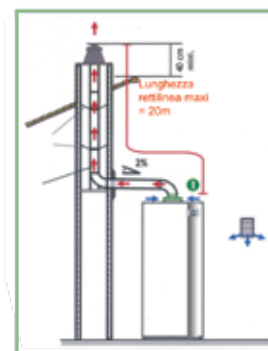

Adattatore scarico fumi Ø 125 tipo B23P (570100)



1
Raccordo Ø 80

+



2
Raccordo di trasformazione
da Ø 80 a Ø 125

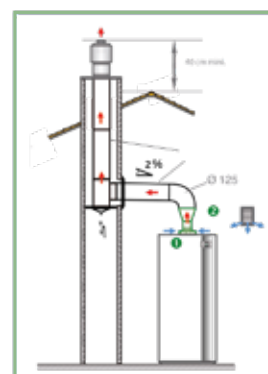

Centralina ambiente a filo T55 e radio T58 (073951 - 075313)

DESCRIZIONE

- Misura della temperatura ambiente
- Correzione T ambiente e parametrizzazione

COMPOSIZIONE

- Centralina ambiente con sonda ambiente T55
- Centralina ambiente con sonda ambiente e trasmettitore radio T58



Centralina ambiente T75 e T78 (073954 - 074061)

DESCRIZIONE

- Regolazione per parametrizzazione completa del sistema di riscaldamento

COMPOSIZIONE

- Centralina ambiente digitale T75
- centralina ambiente digitale e radio T78



Cozytouch



Controlla il consumo e il comfort della tua abitazione ovunque tu sia!



• Intelligente:

- Scegli il tuo livello di comfort e risparmio energetico, la tua casa si adatta!

• Comfort accessibile ovunque ti trovi:

- Beneficiate di un comfort ottimale tutto il giorno: un clic e approfittate a distanza di tutte le funzioni del vostro dispositivo!

• Facilità d'uso e di installazione:

- Prodotto compatibile con plug & play, nulla da installare

• Evoluto:

- aggiornamento continuo e in tempo reale dell'applicazione
- aggiunge facilmente nuovi prodotti Atlantic compatibili



ATLANTIC inventa **COZYTOUCH**, l'applicazione smartphone / tablet per comandare a distanza **la vostra ventilazione, il vostro riscaldamento, la vostra riserva di acqua calda.**

Una formidabile innovazione Atlantic che vi permette di spendere meno energia e migliorare il comfort termico.

Con **COZYTOUCH**, crea i tuoi scenari a seconda del tuo stile di vita



Partite per le vacanze?

Riducete il consumo di energia in vostra assenza.



Amici a casa?

Aumentate la produzione di acqua calda per il comfort di tutti



Partite dall'ufficio?

Riscaldare la vostra casa prima di tornare

Con COZYTOUCH. la vostra casa vi ascolta e voi la comandate!

- 1** **COZYTOUCH** vi informerà e vi consiglierà per un consumo migliore.
- 2** **COZYTOUCH** vi proporrà la modalità più adatta alle vostre esigenze.
- 3** Con **COZYTOUCH**, vi renderete conto del risparmio energetico e migliorerete il vostro comfort e la qualità dell'aria interna.



* Solo su prodotti compatibili. Smartphone non incluso. E' sufficiente connettere il vostro COZYBRIDGE al modem e scaricare COZYTOUCH



COMANDO A DISTANZA



Classe ErP



FUNZIONAMENTO CON POMPA DI CALORE



INSTALLAZIONE: NIENTE DI PIÙ SEMPLICE!

La connettività modulante Atlantic per la vostra PDC Alfea A.I.

NAVISTEM 400S



Navistem 400S con trasmissione io homecontrol® integrata

PACK COZYTOUCH A.I.



NAVILINK A59 NB
NAVILINK A75
NAVILINK A78



Bridge Cozytouch



APPLICAZIONE COZYTOUCH

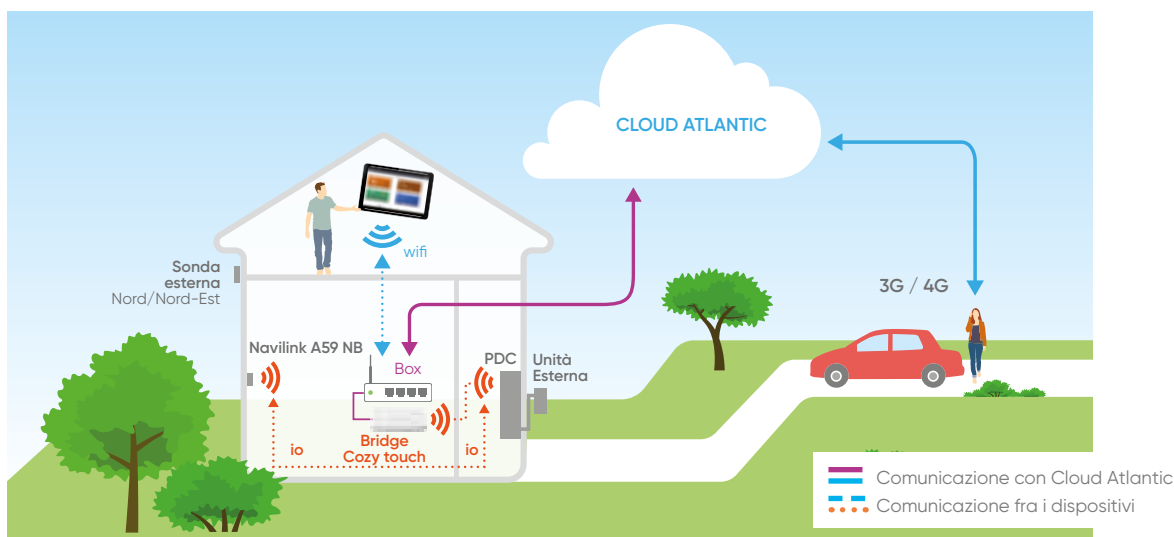

CARATTERISTICHE

	Soluzione connessione	Misurazione e display T° ambiente	Modifica della T° di consegna	Modalità confort/eco riscaldamento	On/off riscaldamento	Programmazione oraria	On/off ACS	Stima consumi su interfaccia generatore	Stima consumi su comando ambiente	Soluzioni Atlantic
Gamma Alfea Extensa/Excellia A.I.										
1 zone	●	●	●	●	●	●*	●*	●	●*	Pack CozyTouch AI
2 zone	●	●	●	●	●	●*	●*	●	●*	Pack CozyTouch AI+ A59BN

*Disponibile su applicazione Cozytouch

LISTINO

CODICE	DESCRIZIONE	EURO
PACK COZYTOUCH A.I.		
002449	BRIDGE COZYTOUCH V2**	344,00
074231	NAVILINK A59 NB	194,00
074213	NAVILINK A75	259,00
074214	NAVILINK A78	259,00
Comando ambiente modulante supplementare per gestione 2 zone		
074231	NAVILINK A59 NB	194,00

*Consente il collegamento al modem ADSL con cavo ethernet

**Consente il collegamento al modem ADSL via Wi-Fi

2 Caldaie fino a 35kW



Una gamma completa

- Versione SOLO Riscaldamento
- Versione MICRO
Riscaldamento e produzione ACS tramite scambiatore integrato
- Versione DUO
Riscaldamento e produzione ACS tramite bollitore integrato

Caldaie murali a Condensazione

Naema 3 Micro		42-43
Naema 3 Duo		44-45
Naema Solo		46-47
Naia 3 Micro		48-49

Caldaie basamento a Condensazione

Effinox 2 e Effinox 2 Duo		50-51
---------------------------	---	-------

Accessori

Accessori	52-63
-----------	-------

Naema 3 Micro

Caldaia a gas a condensazione per riscaldamento e produzione ACS



Controllo a distanza

2 modelli: 25 e 30 kW con ACS istantanea

- Alimentazione gas: codice unico per Metano e GPL autocalibrazione
- Nuova interfaccia HMI con messaggi scorrevoli

+ VANTAGGI



- Caldaia ultra compatta: 400 mm di larghezza
- Bruciatore modulante a premiscelazione totale
- Easy Start: messa in funzione e avviamento guidato
- Easy Gas Control: avviamento rapido con autocalibrazione della combustione
- Compatibile con la connettività Navilink e Cozytouch per la gestione comfort a distanza da smartphone o tablet
- Compatibile con miscele di gas naturale contenenti fino al 20% di idrogeno
- Kit opzionale riempimento automatico
- Equipaggiata con valvola clapet



EQUIPAGGIAMENTO

- Scambiatore in acciaio inox
- Bruciatore modulante in acciaio inox con premiscelazione e basso NOx
- Tecnologia Easy Gas Control per la calibrazione automatica della combustione
- Codice unico per Metano e GPL
- Accessibilità frontale a tutti i componenti
- Circolatore a basso consumo energetico
- Valvola deviatrice motorizzata (anche versione SOLO)
- Sistema di controllo con Atlantic Smart Adapt o con sonda esterna opzionale
- Pannello di controllo con testo e display a colori
- Vaso di espansione 7L
- Valvola di sicurezza (3 bar) collegata al sifone
- Pressostato integrato
- Sfiato automatico
- Sifone per condensa
- Uscita fumi con prese per prova fumi
- Deflettore acqua piovana
- Valvola a clapet di non ritorno integrata, per installazioni con scarichi collettivi di tipo 3CEP
- Grado di protezione IPX4D

SISTEMI DI SCARICO FUMI

- Coassiale orizzontale Ø 60/100 e Ø 80/125 (C13)
- Coassiale verticale Ø 60/100 e Ø 80/125 (C33)
- Collettivo ramificato C10, C43p/C43 (3CEp, 3CE)
- Adattatore presa aria ambiente (B23/B23p)
- Adattatore per condotti esistenti (C93)
- Sdoppiato 2x Ø 80 (C53 - C83/C83p)

ACCESSORI

- **Kit rubinetti con dima di supporto (con carico impianto)**
- Kit 2 zone (regolazione di 2 circuiti di riscaldamento)
- Telaio distanziatore per passaggio posteriore tubazioni (+45mm)
- Kit opzionale: disconnettore a riempimento automatico
- Kit defangatore magnetico
- Kit riempimento
- Kit sicurezza pavimento
- Sonda esterna a filo
- Termostati modulanti e comandi ambiente
- Connettività con Navilink 128-125

GARANZIA

- 2 anni
- 5 anni per corpo caldaia, con contratto di manutenzione annuale con centro assistenza autorizzato

LISTINO

CODICE	MODELLO	EURO
021342	NAEMA 3 MICRO 25	1.670,00
021343	NAEMA 3 MICRO 30	1.850,00
CODICE	ACCESSORI	EURO
074494	Kit dima con rubinetti, disconnettore e staffa NAEMA 3 MICRO/NAIA3 MICRO*	160,00
700540	Kit gruppo di riempimento NAEMA 3 MICRO e NAIA 3 MICRO con staffa*	125,00
074699	kit disconnettore per caricamento automatico	150,00
007004	Prima accensione CAT autorizzato Atlantic	INCLUSA

*Codici che includono il rubinetto di riempimento: da scegliere in alternativa

CODICE	ACCESSORI DI REGOLAZIONE		Classe ErP	Programmazione	Connettività	A filo/ Senza fili	EURO
074501	COMANDO	NAVILINK 105	V(*)	•		A filo	100,00
074502	AMBIENTE	NAVILINK 125 Connect (APRILE 2022)	V(*)	•	•	A filo	250,00
074503	MODULANTE	NAVILINK 128 Radio-Connect	V(*)	•	•	Senza filo	280,00
074203	SONDA ESTERNA	Sonda esterna a filo	II			A filo	73,00

(*) Classe VI, in abbinamento a sonda esterna.

CODICE	ACCESSORI IDRAULICI		EURO
N 074223	Kit 2 zone (per la gestione di 2 circuiti indipendenti)		2.480,00
074272	Kit solare monovalente (per caldaia Micro)		588,00
074212	Sonda accumulo sanitario esterno (per caldaia solo riscaldamento)		79,00
075100	Defangatore a filtro magnetico		323,00
074549	Filtri per impianto di riscaldamento		122,00

CODICE	ALTRI ACCESSORI		EURO
N 074428	Telaio distanziatore 45mm con larghezza 400 mm		213,00
N 074224	Copriraccordi magnetico NAEMA3/NAIA3 L400 mm		90,00

CARATTERISTICHE TECNICHE & PERFORMANCE

	UNITÀ	NAEMA 3 MICRO 25	NAEMA 3 MICRO 30
CARATTERISTICHE GENERALI			
Classe secondo 92/42/CEE	-	Condensazione	
Tipo ACS	-	Scambiatore a piastre	
Tipo di collegamento	-	B23p, B23p, C13, C33, C10 / 3CE-C43 / 3CEP-C43P, C53, C83 / C83p, C93	
Alimentazione gas	-	Metano/GPL	
Dimensioni h x l x p	mm	714 x 400 x 306	714 x 400 x 306
Peso caldaia a vuoto	kg	29	30
Rendimento al 100%	%	98,16	98,44
Rendimento al 30%	%	110,28	110,01
T° di funzionamento min/max	°C	20 / 85	20 / 85

ErP CARATTERISTICHE E PERFORMANCE RISCALDAMENTO

Classe energetica	-	A	A
Potenza al focolare	kW	19,0	22,0
Potenza termica	kW	18,5	21,5
Efficienza energetica stagionale - riscaldamento	%	94	94
Efficienza energetica stagionale riscaldamento con sonda esterna	%	96	96
Consumo annuale di energia	kWh	10 566	12 250
Potenza acustica	dB(A)	47	44
Range di modulazione riscaldamento	kW	3,2 ÷ 18,5	4,3 ÷ 21,5
Contenuto vaso di espansione riscaldamento	L	7	7
Ø mandata/ritorno riscaldamento	"- mm	3/4 - 20x27	3/4 - 20x27
Classe NOx	-	6	6

ErP CARATTERISTICHE E PERFORMANCE ACS

Classe energetica / Profilo di carico	-	A / XL	A / XL
Efficienza energetica ACS	%	84	84
Consumo annuale di energia	kWh	4 700	4 772
Range di modulazione ACS	kW	3,2 ÷ 23,5	4,3 ÷ 29,4
Portata secondo EN 13.203	L/min	12	14,7
Contenuto accumulo ACS	L	-	-

(*) ACS con bollitore remoto

CONSEGNA SU PALLET

Modello	N° per pallet	Dimensioni pallet (cm)
NAEMA 3 MICRO	6 pz.	120 x 120

DIMENSIONI (in mm)

NAEMA 3 MICRO

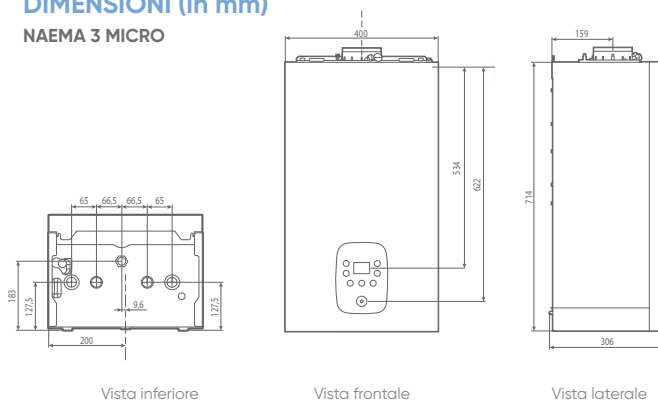

Vista inferiore

Vista frontale

Vista laterale

Naema 3 DUO

Caldaia a gas a condensazione per riscaldamento e produzione ACS tramite accumulo INOX integrato

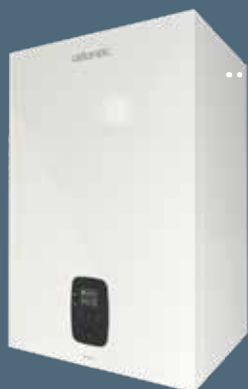

Controllo a distanza

1 modello: 25 kW

- Portata ACS: 18 L/min
- Accumulo con serpentina di 45 L in acciaio INOX
- Alimentazione gas: codice unico per Metano e GPL (autocalibrazione)
- Nuova interfaccia HMI con messaggi scorrevoli

EQUIPAGGIAMENTO

- Scambiatore in acciaio inox
- Bollitore in acciaio inox (45 L)
- Bruciatore modulante in acciaio inox con premiscelazione e basso NOx
- Tecnologia Easy Gas Control per la calibrazione automatica della combustione
- Codice unico per Metano e GPL
- Accessibilità frontale a tutti i componenti
- Circolatore a basso consumo energetico
- Valvola deviatrice motorizzata
- Sistema di controllo con Atlantic Smart Adapt o con sonda esterna opzionale
- Pannello di controllo con testo e display a colori
- Vaso di espansione riscaldamento 10L
- Vaso di espansione sanitario 2L
- Valvola di sicurezza riscaldamento (3 bar) collegata al sifone
- Valvola di sicurezza acqua calda sanitaria (7 bar)
- Pressostato integrato
- Sfiato automatico dell'aria
- Sifone per condensa
- Uscita fumi con prese per prova fumi
- Deflettore acqua piovana
- Valvola a clapet di non ritorno integrata, per installazioni con scarichi collettivi di tipo 3CEP
- Grado di protezione IP20

LISTINO

CODICE	MODELLO	EURO
021347	NAEMA 3 DUO 25	3.800,00
CODICE	ACCESSORI	EURO
074495	Kit dima con rubinetti, disconnettore e staffa NAEMA 3 DUO*	170,00
074699	kit disconnettore per caricamento automatico	150,00
007004	Prima accensione CAT autorizzato Atlantic	INCLUSA

*Codice che include il rubinetto di riempimento

+ VANTAGGI



- Ideale per le grandi unità abitative
- Equipaggiata con serbatoio ACS in acciaio INOX da 45 litri
- Easy Start: messa in funzione e avviamento guidato
- Easy Gas Control: avviamento rapido con autocalibrazione della combustione
- Compatibile con la connettività Navilink e Cozytouch per la gestione comfort a distanza da smartphone o tablet
- Compatibile con miscele di gas naturale contenenti fino al 20% di idrogeno
- Equipaggiata con valvola clapet
- Kit opzionale riempimento automatico



SISTEMI DI SCARICO FUMI

- Coassiale orizzontale Ø 60/100 e Ø 80/125 (C13)
- Coassiale verticale Ø 60/100 e Ø 80/125 (C33)
- Collettivo ramificato C10, C43p/C43 (3CEp, 3CE)
- Adattatore presa aria ambiente (B23/B23p)
- Adattatore per condotti esistenti (C93)
- Sdoppiato 2x Ø 80 (C53 - C83/C83p)

ACCESSORI

- **Kit rubinetti con dima di supporto (obbligatoria per carico impianto)**
- Kit 2 zone (regolazione di 2 circuiti di riscaldamento)
- Sonda esterna a filo
- Kit opzionale: disconnettore a riempimento automatico
- Kit defangatore magnetico
- Kit sicurezza pavimento
- Termostati modulanti e comandi ambiente
- Connettività con Navilink 128-125

GARANZIA

- 2 anni
- 5 anni per corpo caldaia e accumulo, con contratto di
- manutenzione annuale con centro assistenza autorizzato

CODICE	ACCESSORI DI REGOLAZIONE		Classe ErP	Programmazione	Connettività	A filo/Senza fili	EURO
074501	COMANDO AMBIENTE MODULANTE	NAVILINK 105	V(*)	•		A filo	100,00
074502		NAVILINK 125 Connect	V(*)	•	•	A filo	250,00
074503		NAVILINK 128 Radio-Connect	V(*)	•	•	Senza filo	280,00
074203	SONDA ESTERNA	Sonda esterna a filo	II			A filo	73,00

(*) Classe VI, in abbinamento a sonda esterna.

CODICE	ACCESSORI IDRAULICI	EURO
N 074223	Kit 2 zone (per la gestione di 2 circuiti indipendenti)	2.480,00
075100	Defangatore a filtro magnetico	323,00
074549	Filtri per impianto di riscaldamento	122,00

CODICE	ALTRI ACCESSORI	EURO
N 074761	Copriraccordi magnetico NAEMA3 DUO L600 mm	106,00

CARATTERISTICHE TECNICHE & PERFORMANCE

DESCRIZIONE	UNITÀ	NAEMA 3 DUO 25
CARATTERISTICHE GENERALI		
Classe secondo 92/42/CEE	-	Condensazione
Tipo ACS	-	Accumulo Inox 45L integrato
Tipo di collegamento	-	B23p, B23p, C13, C33, C10 / 3CE-C43 / 3CEP-C43P, C53, C83 / C83p, C93
Alimentazione gas	-	Metano / GPL
Dimensioni h x l x p	mm	935 x 600 x 489
Peso caldaia a vuoto	kg	67
Rendimento al 100%	%	98,44
Rendimento al 30%	%	110,01
T° di funzionamento min/max	°C	20 / 85

ErP	CARATTERISTICHE E PERFORMANCE RISCALDAMENTO		
	Classe energetica	-	A
	Potenza al focolare	kW	22,0
	Potenza termica	kW	21,5
	Efficienza energetica stagionale - riscaldamento	%	94
	Efficienza energetica stagionale riscaldamento con sonda esterna	%	96
	Consumo annuale di energia	kWh	12.250
	Potenza acustica	dB(A)	51
	Range di modulazione riscaldamento	kW	4,3 ÷ 21,5
	Contenuto vaso di espansione riscaldamento	L	10
	Ø mandata/ritorno riscaldamento	"- mm	3/4 - 20x27
	Classe NOx	-	6

ErP	CARATTERISTICHE E PERFORMANCE ACS		
	Classe energetica / Profilo di carico	-	A / XL
	Efficienza energetica ACS	%	81
	Consumo annuale di energia	kWh	5042
	Range di modulazione ACS	kW	4,3 ÷ 29,4
	Portata secondo EN 13.203	L/min	18
	Contenuto accumulo ACS	L	45

CONSEGNA SU PALLET

Modello	N° per pallet	Dimensioni pallet (cm)
NAEMA 3 DUO	4 pz.	120 x 120

DIMENSIONI (in mm)

NAEMA 3 DUO

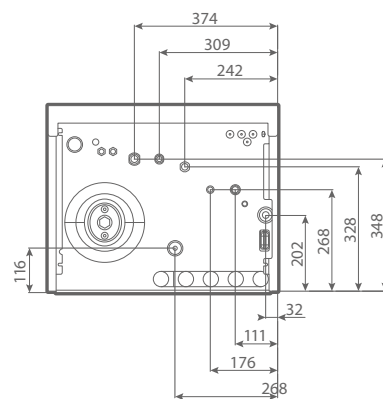

Vista inferiore

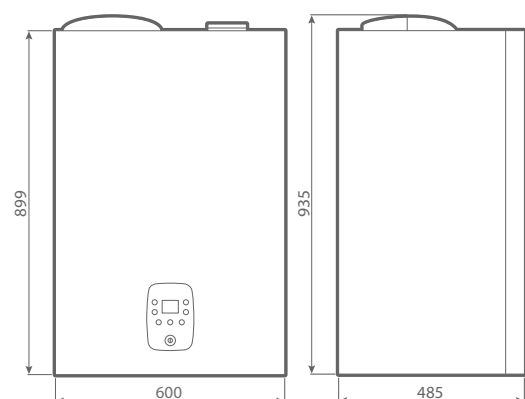

Vista laterale

Vista frontale

Naema Solo

Caldaia a gas a condensazione
per riscaldamento e produzione ACS



Controllo a distanza

2 modelli: 20 e 30 kW solo Riscaldamento

- Alimentazione gas: Metano o GPL (kit GPL a richiesta)
- Interfaccia di regolazione NAVISTEM 100H con visualizzazione delle stime di consumo*

*Con Pack Cozytouch Navipass io (vedere pagina 47)

+ VANTAGGI

- Caldaia ultra compatta: 400 mm di larghezza
- Accessibilità completa a tutti i componenti
- Bruciatore modulante a premiscelazione totale



EQUIPAGGIAMENTO

- Corpo caldaia/condensatore monoblocco in acciaio inox
- Bruciatore modulante a premiscelazione totale Basso NOx a Metano o GPL (kit GPL a richiesta)
- Circolatore modulante ad alta efficienza
- Valvola motorizzata di commutazione sanitaria a 3 vie
- Regolazione climatica NAVISTEM 100H in funzione della temperatura esterna (sonda esterna in opzione)
- Pannello di comando digitale
- Vaso d'espansione riscaldamento 10L (Solo R)
- Valvola di sicurezza riscaldamento (3 bar)
- Pressostato integrato
- Sfiato automatico
- Valvola di scarico
- Sifone scarico condense
- Collettore unico scarico e condensati
- Valvola a clapet di non ritorno integrata, per installazioni con scarichi collettivi di tipo 3CEP
- Grado di protezione IPX4

SISTEMI DI SCARICO FUMI

- Coassiale orizzontale Ø 60/100 e Ø 80/125 (C13)
- Coassiale verticale Ø 80/125 (C33)
- Collettivo ramificato (3CEp, 3CE)
- Adattatore presa aria ambiente (B23p)
- Adattatore per condotti esistenti (C93)
- Sdoppiato 2x Ø 80 (C53 - C83)

SISTEMI DI SCARICO FUMI

- **Kit rubinetti con dima di supporto (obbligatoria per carico impianto)**
- Kit tubi di raccordo (consigliato)
- Kit 2 zone (regolazione di 2 circuiti di riscaldamento)
- Telaio distanziatore per passaggio posteriore tubazioni (+45mm)
- Telaio per sostituzione caldaia (+100mm)
- Tubi raccordo per sostituzione caldaia
- Sonda esterna a filo
- Termostati e comandi ambiente
- Connettività

GARANZIA

- 2 anni
- 5 anni per corpo caldaia, con contratto di manutenzione annuale con centro assistenza autorizzato

LISTINO

CODICE	MODELLO	EURO
021283	NAEMA SOLO 20/25	1.550,00
021248	NAEMA SOLO 30/35	1.700,00
CODICE	ACCESSORI	EURO
074283	Kit rubinetti dima di supporto NAEMA SOLO con staffa (attacchi ACS tappati)	150,00
007004	Prima accensione CAT autorizzato Atlantic	INCLUSA

CODICE	ACCESSORI DI REGOLAZIONE		Classe ErP	Programmazione	Connettività	A filo/ Senza fili	EURO
074501	COMANDO AMBIENTE MODULANTE	NAVILINK 105	V(*)	•		A filo	100,00
074502		NAVILINK 125 Connect (APRILE 2022)	V(*)	•	•	A filo	250,00
074503		NAVILINK 128 Radio-Connect	V(*)	•	•	Senza filo	280,00
074203	SONDA ESTERNA	Sonda esterna a filo	II			A filo	73,00
074231	COZYTOUCH	Pack Cozytouch Navipass io	V(*)	•	•	-	
		NAVILINK A59 NB (se gestione 2 zone)	V(*)	•	•	Senza fili	194,00

(*) Classe VI, in abbinamento a sonda esterna.

CODICE	ACCESSORI IDRAULICI	EURO
074272	Kit solare monovalente	588,00
074212	Sonda accumulo sanitario esterno	79,00
075100	Defangatore a filtro magnetico	323,00
074549	Filtri per impianto di riscaldamento	122,00

CODICE	ALTRI ACCESSORI	EURO
074275	Telaio distanziatore con larghezza 400 mm	213,00
074342	Protezione rubinetti larghezza 400 mm	90,00
074409	Kit GPL Micro 25 e Solo 20/25	50,00
074410	Kit GPL Micro 30	50,00

CARATTERISTICHE TECNICHE & PERFORMANCE

	UNITÀ	NAEMA SOLO 20/25	NAEMA SOLO 30/35
CARATTERISTICHE GENERALI			
Classe secondo 92/42/CEE	-	Condensazione	
Tipo ACS	-	Accumulo esterno	
Tipo di collegamento	-	B23p, B33p, C13, C33, C43p/C43 (3CEp/3CE), C53, C83p, C93	
Alimentazione gas	-	Metano/GPL (con kit opzionale)	
Dimensioni h x l x p	mm	714 x 400 x 316	714 x 400 x 316
Peso caldaia a vuoto	kg	28,2	29,5
Rendimento al 100%	%	95,9	97,9
Rendimento al 30%	%	108,1	109,6
T° di funzionamento min/max	°C	20 / 85	20 / 85

ErP CARATTERISTICHE E PERFORMANCE RISCALDAMENTO

Classe energetica	-	A	A+
Potenza termica	kW	18,5	31
Efficienza energetica stagionale - riscaldamento	%	92	94
Efficienza energetica stagionale riscaldamento con sonda esterna	%	94	96
Consumo annuale di energia	kWh	10 766	17 250
Potenza acustica	dB(A)	48	50
Rendimento PCI 50/30°C a carico parziale	%	105,6	106,7
Range di modulazione riscaldamento	kW	4 ÷ 18,5	5,8 ÷ 30,1
Contenuto vaso di espansione riscaldamento	L	8	8
Ø mandata/ritorno riscaldamento	"- mm	3/4 - 20x27	3/4 - 20x27
Classe NOX	-	6	6

ErP CARATTERISTICHE E PERFORMANCE ACS

Classe energetica / Profilo di carico	-	-	-
Efficienza energetica ACS	%	-	-
Consumo annuale di energia	kWh	-	-
Range di modulazione ACS	kW	4 ÷ 23	6 ÷ 35
Portata secondo EN 13.203	L/min	-	-
Contenuto accumulo ACS	L	-	-

CONSEGNA SU PALLET

Modello	N° per pallet	Dimensioni pallet (cm)
NAEMA SOLO	6 pz.	120 x 120

DIMENSIONI (in mm)

NAEMA SOLO

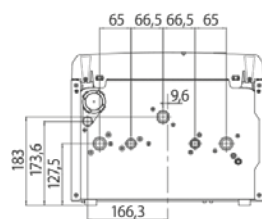

Vista inferiore

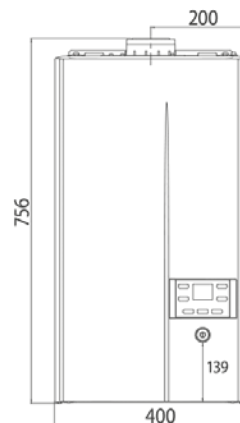

Vista frontale



Vista laterale

Naia 3 Micro

Caldia murale a gas a condensazione
Riscaldamento + ACS con scambiatore integrato



Controllo a distanza

2 modelli: 25 e 30 kW

- Alimentazione gas: codice unico per Metano e GPL
- Nuova interfaccia HMI

VANTAGGI



- Caldaia ultra compatta: 400 mm di larghezza
- Easy Start: messa in funzione e avviamento guidato
- Easy Gas Control: avviamento rapido con autocalibrazione della combustione
- Compatibile con la connettività Navilink e Cozytouch per la gestione comfort a distanza da smartphone o tablet
- Compatibile con miscele di gas naturale contenenti fino al 20% di idrogeno
- Equipaggiata con valvola clapet



EQUIPAGGIAMENTO

- Scambiatore in acciaio inox
- Bruciatore modulante in acciaio inox con premiscelazione e basso NOx
- Tecnologia Easy Gas Control per la calibrazione automatica della combustione
- Codice unico per Metano e GPL
- Accessibilità frontale a tutti i componenti
- Circolatore a basso consumo energetico
- Valvola deviatrice motorizzata
- Sistema di controllo con Atlantic Smart Adapt o con sonda esterna opzionale
- Pannello di controllo con testo e display a colori
- Vaso di espansione 7L
- Valvola di sicurezza (3 bar) collegata al sifone
- Pressostato integrato
- Sfiato automatico
- Sifone per condensa
- Uscita fumi con prese per prova fumi
- Deflettore acqua piovana
- Valvola a clapet di non ritorno integrata, per installazioni con scarichi collettivi di tipo 3CEP
- Grado di protezione IPX4D

SISTEMI DI SCARICO FUMI

- Coassiale orizzontale Ø 60/100 e Ø 80/125 (C13)
- Coassiale verticale Ø 60/100 e Ø 80/125 (C33)
- Collettivo ramificato C10, C43p/C43 (3CEp, 3CE)
- Adattatore presa aria ambiente (B23/B23p)
- Adattatore per condotti esistenti (C93)
- Sdoppiato 2x Ø 80 (C53 - C83/C83p)

ACCESSORI

- **Kit rubinetti con dima di supporto (con carico impianto)**
- Kit 2 zone (regolazione di 2 circuiti di riscaldamento)
- Telaio distanziatore per passaggio posteriore tubazioni (+45mm)
- Kit defangatore magnetico
- Kit riempimento
- Kit sicurezza pavimento
- Sonda esterna a filo
- Termostati modulanti e comandi ambiente
- Connettività con Navilink 128-125

GARANZIA

- 2 anni
- 5 anni per corpo caldaia, con contratto di manutenzione annuale con centro assistenza autorizzato

LISTINO

CODICE	MODELLO	EURO
021372	NAIA 3 MICRO 25	1.520,00
021373	NAIA 3 MICRO 30	1.640,00
CODICE	ACCESSORI (un solo codice a scelta obbligatorio)	EURO
074494	Kit dima con rubinetti, disconnettore e staffa NAEMA 3 MICRO/NAIA3 MICRO*	160,00
700540	Kit gruppo di riempimento NAEMA 3 MICRO e NAIA 3 MICRO con staffa*	125,00
007004	Prima accensione CAT autorizzato Atlantic	INCLUSA

*Codici che includono il rubinetto di riempimento: da scegliere in alternativa

CODICE	ACCESSORI DI REGOLAZIONE		Classe ErP	Programmazione	Connettività	A filo/ Senza fili	EURO
074501	COMANDO AMBIENTE MODULANTE	NAVILINK 105	V(*)	•		A filo	100,00
074502		NAVILINK 125 Connect (APRILE 2022)	V(*)	•	•	A filo	250,00
074503		NAVILINK 128 Radio-Connect	V(*)	•	•	Senza filo	280,00
074203	SONDA ESTERNA	Sonda esterna a filo	II			A filo	73,00

(*) Classe VI, in abbinamento a sonda esterna

CODICE	ACCESSORI IDRAULICI		EURO
N 074223	Kit 2 zone (per la gestione di 2 circuiti indipendenti)		2.480,00
074272	Kit solare monovalente (per caldaia Micro)		588,00
074212	Sonda accumulatore sanitario esterno (per caldaia solo riscaldamento)		79,00
075100	Defangatore a filtro magnetico		323,00
074549	Filtri per impianto di riscaldamento		122,00

CODICE	ALTRI ACCESSORI		EURO
N 074428	Telaio distanziatore 45mm con larghezza 400 mm		213,00
N 074224	Copriraccordi magnetico NAEMA3/NAIA3 L400 mm		90,00

CARATTERISTICHE TECNICHE & PERFORMANCE

DESCRIZIONE	UNITÀ	NAIA 3 MICRO 25	NAIA 3 MICRO 30
CARATTERISTICHE GENERALI			
Classe secondo 92/42/CEE	-	Condensazione	
Tipo ACS	-	Scambiatore a piastre	
Tipo di collegamento	-	B23p, B23p, C13, C33, C10 / 3CE-C43 / 3CEP-C43P, C53, C83 / C83p, C93	
Alimentazione gas	-	Metano/GPL	
Dimensioni h x l x p	mm	714 x 400 x 306	714 x 400 x 306
Peso caldaia a vuoto	kg	29	30
Rendimento al 100%	%	98,16	98,44
Rendimento al 30%	%	110,28	110,01
T° di funzionamento min/max	°C	20 / 85	20 / 85
ErP CARATTERISTICHE E PERFORMANCE RISCALDAMENTO			
Classe energetica	-	A	A
Potenza al focolare	kW	19,0	22,0
Potenza termica	kW	18,5	21,5
Efficienza energetica stagionale - riscaldamento	%	94	94
Efficienza energetica stagionale riscaldamento con sonda esterna	%	96	96
Consumo annuale di energia	kWh	10.566	12.250
Potenza acustica	dB(A)	47	44
Range di modulazione riscaldamento	kW	3,2 ÷ 18,5	4,3 ÷ 21,5
Contenuto vaso di espansione riscaldamento	L	7	7
Ø mandata/ritorno riscaldamento	"- mm	3/4 - 20x27	3/4 - 20x27
Classe NOx	-	6	6
ErP CARATTERISTICHE E PERFORMANCE ACS			
Classe energetica / Profilo di carico	-	A / XL	A / XL
Efficienza energetica ACS	%	84	84
Consumo annuale di energia	kWh	4.700	4.772
Range di modulazione ACS	kW	3,2 ÷ 23,5	3,2 ÷ 29,4
Portata secondo EN 13.203	L/min	12	14,7
Contenuto accumulo ACS	L	-	-

CONSEGNA SU PALLET

Modello	N° per pallet	Dimensioni pallet (cm)
NAIA 3 MICRO	6 pz.	120 x 120

DIMENSIONI (in mm)

NAIA 3 MICRO

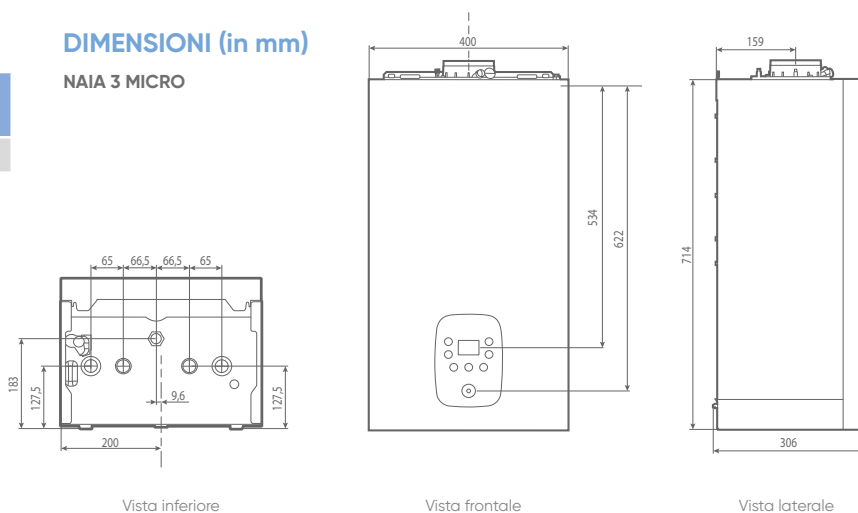

Effinox 2 e Effinox 2 Duo

Caldaia a basamento a gas a condensazione solo riscaldamento o con produzione acs integrata



Controllo a distanza

2 modelli: da 24 a 29 kW

- da 4,3 a 23,7 Effinox 2 24
- da 5,8 a 29,9 kW Effinox 2 Duo 28/32

EQUIPAGGIAMENTO

- Scambiatore in acciaio inox
- Bollitore da 130 litri
- Bruciatore modulante in acciaio inox con premiscelazione e basso NOx
- Tecnologia Easy Gas Control per la calibrazione automatica della combustione
- Codice unico per Metano e GPL
- Circolatore a basso consumo energetico
- Valvola deviatrice motorizzata
- Sistema di controllo con Atlantic Smart Adapt o con sonda esterna opzionale
- Pannello di controllo con testo e display a colori
- Vaso di espansione riscaldamento 18L
- Vaso di espansione sanitario 8L (nel kit opzionale per versione DUO)
- Valvola di sicurezza riscaldamento (3 bar) collegata al sifone
- Valvola di sicurezza acqua calda sanitaria (7 bar)
- Pressostato integrato
- Sfiato automatico dell'aria
- Sifone per condensa
- Uscita fumi con prese per prova fumi
- Deflettore acqua piovana
- Valvola a clapet di non ritorno integrata, per installazioni con scarichi collettivi di tipo 3CEP
- Grado di protezione IP21

LISTINO

NOVITÀ GIUGNO 2024

CODICE	MODELLO						EURO
021708	EFFINOX 2 24						4.100,00
021711	EFFINOX 2 DUO 28/32						5.850,00
CODICE	ACCESSORI DI REGOLAZIONE	Classe ErP	Programmazione	Connettività	A filo/Senza filo	EURO	
074501	COMANDO AMBIENTE	NAVILINK 105	V(*)	•	•	A filo	100,00
074502	MODULANTE	NAVILINK 125 Connect	V(*)	•	•	A filo	250,00
074503		NAVILINK 128 Radio-Connect	V(*)	•	•	Senza filo	280,00
074203	SONDA ESTERNA	Sonda esterna a filo	II			A filo	73,00

(*) Classe VI, in abbinamento a sonda esterna.



VANTAGGI



GIUGNO 2024

- Rendimento in condensazione fino a 109%
- Easy Start: messa in funzione e avviamento guidato
- Easy Gas Control: avviamento rapido con autocalibrazione della combustione
- Compatibile con la connettività Navilink e Cozytouch per la gestione comfort a distanza da smartphone o tablet
- Compatibile con miscele di gas naturale contenenti fino al 20% di idrogeno
- Equipaggiata con valvola clapet
- Riempimento automatico di serie
- Possibilità di gestire 2 circuiti indipendenti



SISTEMI DI SCARICO FUMI

- Coassiale orizzontale Ø 60/100 e Ø 80/125 (C13)
- Coassiale verticale Ø 60/100 e Ø 80/125 (C33)
- Collettivo ramificato C43p/C43 (3CEp, 3CE)
- Adattatore presa aria ambiente (B23/B23p)
- Adattatore per condotti esistenti (C93)
- Sdoppiato 2x Ø 80 (C53 - C83/C83p)

ACCESSORI

- Kit 2 zone (montaggio interno alla caldaia)
- Sonda esterna a filo
- Termostati modulanti e comandi ambiente
- Connettività con Navilink 128-125

GARANZIA

- 2 anni
- 5 anni per corpo caldaia e accumulo, con contratto di manutenzione annuale con centro assistenza autorizzato

CODICE	ACCESSORI IDRAULICI	EURO
N 074697	Kit 2 zone (per la gestione di 2 circuiti indipendenti)	2.410,00
075100	Defangatore a filtro magnetico	323,00
074549	Filtri per impianto di riscaldamento	122,00
N 074698	kit completo collegamento bollitore	750,00

CARATTERISTICHE TECNICHE E PERFORMANCES

	UNITÀ	EFFINOX 2 24	EFFINOX 2 28/32
CARATTERISTICHE GENERALI			
Classe secondo 92/42/CEE	-	Condensazione	
Tipo ACS	-	Accumulo esterno	Accumulo integrato
Tipo di collegamento	-	B23p, B23p, C13, C33 / 3CE-C43 / 3CEP-C43P, C53, C83 / C83p, C93	
Alimentazione gas	-	Metano/GPL	
Dimensioni h x l x p	mm	1000 x 598 x 604	1714 x 598 x 666
Peso caldaia a vuoto	kg	60	133
Rendimento al 100%	%	97,66	98,2
Rendimento al 30%	%	109,12	109,4
T° di funzionamento min/max	°C	20 / 85	20 / 85

ErP	CARATTERISTICHE E PERFORMANCE RISCALDAMENTO		
	Classe energetica	-	A
	Potenza al focolare	kW	25,2
	Potenza termica	kW	23,7
	Efficienza energetica stagionale	%	93
	Efficienza energetica stagionale riscaldamento con sonda esterna	%	95
	Consumo annuale di energia	kWh	13.639
	Potenza acustica	dB(A)	51
	Range di modulazione riscaldamento	kW	4,3 ÷ 23,7
	Contenuto vaso di espansione riscaldamento	L	18
	Ø mandata/ritorno riscaldamento	"- mm	3/4 - 20x27
	Classe NOX	-	6

ErP	CARATTERISTICHE E PERFORMANCE ACS		
	Classe energetica / Profilo di carico	-	A / XL
	Efficienza energetica ACS	%	81
	Consumo annuale di energia	kWh	5014
	Range di modulazione ACS	kW	4,3 ÷ 27,8
	Contenuto accumulo ACS	L	130

DIMENSIONI EFFINOX 2 24 (in mm)

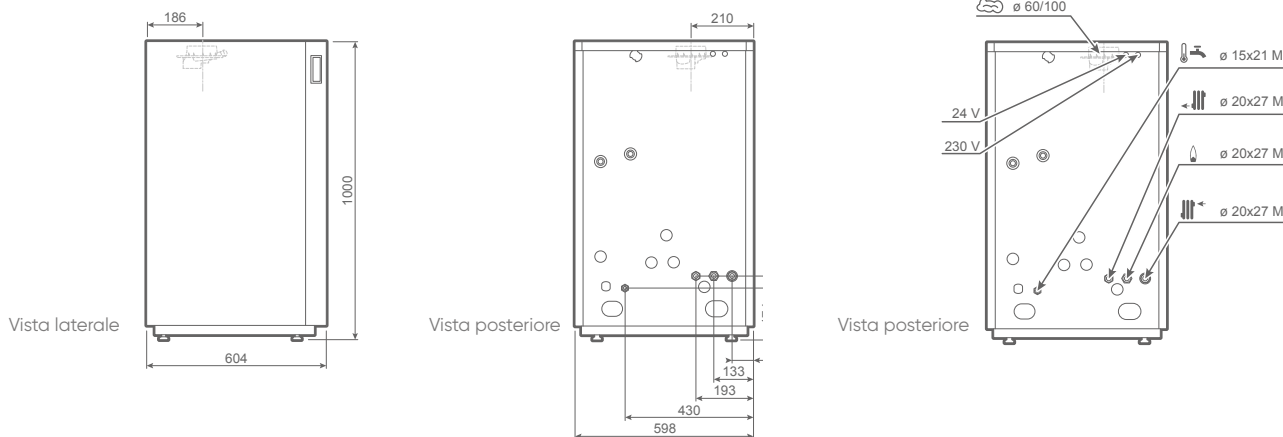

DIMENSIONI EFFINOX 2 DUO 28/32 (in mm)

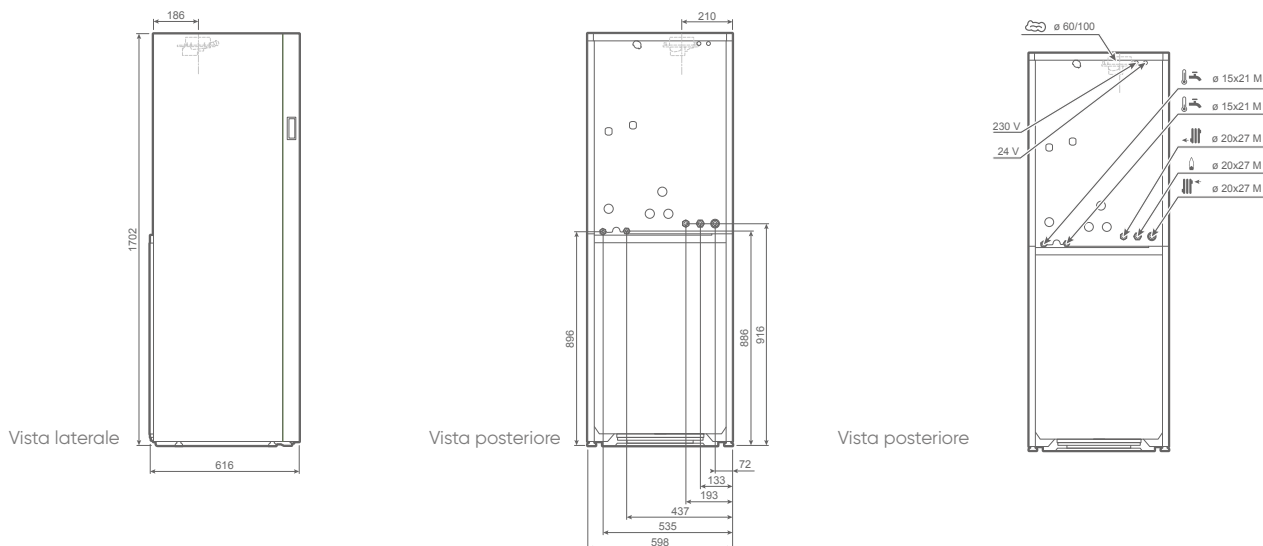

Connessioni Idrauliche

Accessori per gamma Naema 3/Naia 3

TABELLA DI COMPATIBILITÀ ACCESSORI						
ARTICOLO	DESCRIZIONE	CODICE	NAEMA 3 SOLO	NAEMA 3 NAIA 3 MICRO	NAEMA 3 DUO	EURO
Kit rubinetti con dime di supporto e staffe	Kit dima con rubinetti, disconnettore e staffa NAEMA 3 (attacchi ACS tappati)	074493	•			150,00
	Kit dima con rubinetti, disconnettore e staffa NAEMA 3/NAIA3 MICRO	074494		•		160,00
	Kit gruppo di riempimento NAEMA 3 MICRO e NAIA 3 MICRO con staffa	700540		•		125,00
	Kit dima con rubinetti, disconnettore e staffa NAEMA 3 DUO	074495			•	170,00
Telaio distanziatore tubazioni incluse	Telaio distanziatore 400x45 mm	074428		•		213,00
Cover coprirubinetti	Copriraccordi magnetico NAEMA3/NAIA3 L400 mm	074224	•	•		90,00
	Copriraccordi magnetico NAEMA3 DUO L600 mm	074761			•	106,00
2 zone / solare	Kit 2 zone (per la gestione di 2 circuiti indipendenti)	074223	•	•	•	2.480,00
	Kit Solare monovalente	074272		•		588,00

DETTAGLIO ACCESSORI

KIT RUBINETTI DIMA

DESCRIZIONE

La dima supporto rubinetti (accessorio obbligatorio) consente una posa semplice e veloce delle caldaie murali NAEMA 3. Viene fornita con la staffa di supporto della caldaia e con lo schema di montaggio.



COMPOSIZIONE

NAEMA SOLO

- Valvole di intercettazione mandata e ritorno riscaldamento
- Rubinetto alimentazione gas
- Manometro
- Disconnettore manuale
- Staffa di supporto caldaia
- Dima per la posa

NAEMA 3 MICRO - NAEMA 3 DUO - NAIA 3 MICRO

- Valvole di intercettazione mandata e ritorno riscaldamento
- Rubinetto alimentazione gas
- Manometro
- Disconnettore manuale
- Valvola di intercettazione acqua calda sanitaria
- Staffa di supporto caldaia
- Dima per la posa
- Valvola di intercettazione acqua fredda sanitaria con rubinetto di carico impianto

NAEMA 3 MICRO - NAIA 3 MICRO	
DESCRIZIONE	Ø
Circuito Gas	Ø 18 mm
Circuito Riscaldamento	Ø 18 mm
Circuito Sanitario	Ø 14 mm

NAEMA 3 DUO	
DESCRIZIONE	Ø
Circuito Gas	Ø 18 mm
Circuito Riscaldamento	Ø 18 mm
Circuito Sanitario	Ø 14 mm

NAEMA 3 SOLO	
DESCRIZIONE	Ø
Circuito Gas	Ø 18 mm
Circuito Riscaldamento	Ø 18 mm

KIT GRUPPO DI RIEMPIMENTO

DESCRIZIONE

Il kit è composto da un gruppo di riempimento e dalla staffa di supporto per fissaggio a muro della caldaia ed è idoneo per le versioni MICRO.



COVER COPRIRUBINETTI

DESCRIZIONE

La cover coprirubinetti è un accessorio che migliora l'estetica generale dell'installazione e protegge le tubazioni.

COMPOSIZIONE

- Cover magnetica da 400 x 240 mm
- Cover magnetica da 600 x 240 mm



TELAIO DISTANZIATORE

DESCRIZIONE

- Telaio con profondità 45 mm che permette il passaggio dei tubi dietro la caldaia

COMPOSIZIONE

Telaio distanziatore 45 mm

- 2 montanti distanziatori
- Viti di fissaggio
- Tubazioni di connessione
- Staffa supporto telaio



KIT 2 ZONE

DESCRIZIONE

Il kit idraulico consente il collegamento e la gestione indipendente di 2 circuiti di cui uno miscelato. Il kit 2 zone è composto da un box completo e premontato pronto per il collegamento alla caldaia.

Configurazioni possibili:

- 1 circuito bassa temperatura (riscaldamento a pavimento) e 1 circuito alta temperatura (radiatori)
- oppure 2 circuiti bassa temperatura (riscaldamento a pavimento)
- oppure 2 circuiti alta temperatura (radiatori)

COMPOSIZIONE

Per NAEMA 3 e NAIA 3

- Box pre-assemblato / scheda elettronica / cablaggio
- 1 sonda per circuito miscelato
- 1 compensatore
- 2 circolatori basso consumo
- 1 valvola miscelatrice motorizzata a 3 vie



KIT SOLARE MONOVALENTE

DESCRIZIONE

Kit idraulico per il collegamento idraulico di un bollitore solare o un bollitore termodinamico (Explorer) o un bollitore esistente ad una NAEMA 3 Micro e NAIA 3 Micro

COMPOSIZIONE

- Bypass termostatico (A) in ingresso regolato a 48°C
- Miscelatore termostatico (B) regolabile
- 5 tubazioni in rame (da collegare)
- Carter di protezione per installazione sotto caldaia

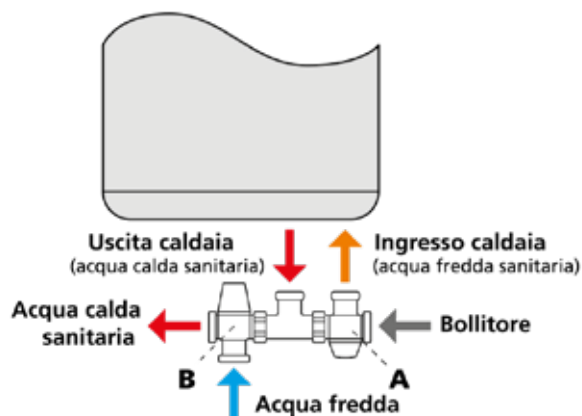

Termostati modulanti connessi

Gamma Navilink



Modulazione

Navilink 105



COMFORT E RISPARMIO ENERGETICO

Grazie ai termostati modulanti, si ottiene un risparmio di energia senza perdere il comfort.

La caldaia o la pompa di calore conosce con precisione la temperatura nella stanza e adatta il suo funzionamento per offrire un' ambiente piacevole.

NAEMA 3/NAIA 3



Navilink 125 Connect



Interfaccia Navilink

Navilink 128
Radio-Connect



Interfaccia Navilink

CARATTERISTICHE COMUNI

- Misurazione e visualizzazione della temperatura ambiente
- Modifica della temperatura di setpoint
- Notifica degli errori
- Programmazione oraria settimanale avanzata con assistente integrato
- Possibilità di funzionamento in modalità "Base"

Alimentazione

- Navilink 105: cablato
- Navilink 125 Connect: alimentazione a filo
- Navilink 128 Radio-connect: alimentazione a batterie

- Gestione della modalità "Assenza"
- Esenzione dalla programmazione
- Visualizzazione del consumo energetico
- Gestione dell'acqua calda sanitaria
- Ampio schermo a colori
- Assistente alla messa in servizio
- Menu dinamico che si adatta automaticamente ad ogni installazione

PLUS DEL NAVILINK 125 CONNECT

- Connettività con l'applicazione Atlantic Cozytouch
- Comunicazione WiFi diretta
- Alimentazione a filo (no batteria)

PLUS DEL NAVILINK 128 RADIO-CONNECT

- Connettività con l'applicazione Atlantic Cozytouch
- Comunicazione WiFi diretta
- Installazione semplice e veloce: nessun cavo tra l'interfaccia Atlantic e il termostato.
- Possibilità di fissarlo a muro o appoggiarlo su un supporto.
- Alimentazione a batteria

Gamma Alfea/Naema 3/Naia 3/Effnox2

**Navilink
A75**



**Navilink
A78**



**Navilink
A59 NB**



Alimentazione

- Navilink A59 NB: cablato o alimentato a batterie ⁽¹⁾ (fornite di serie)
- Navilink A75: cablato
- Navilink A78: batterie (fornite di serie)

(1) Alimentazione a batteria solo con le gamma Naema 2 Solo

CARATTERISTICHE

Navilink A59 NB, A75 e A78

- Comunicazione radio
- Cambio di modalità "Assenza"
- Misurazione e visualizzazione della temperatura ambiente
- Modifica della temperatura di setpoint
- Notifica di errore

Funzioni aggiuntive Navilink A75 e A78

- Programmazione oraria
- Visualizzazione del consumo energetico
- Gestione dell'acqua calda sanitaria

COMPATIBILITÀ/FUNZIONALITÀ

SOLUZIONI ATLANTIC	CONNETTIVITÀ	MISURA E VISUALIZZAZIONE T° AMBIENTE	MODIFICA DELLA T° DI CONSEGNA	GESTIONE COMFORT / MODIFICA MODALITÀ COMFORT / ECO	ACCENSIONE/SPEGNIMENTO	PROG. ORARIA	ACCENSIONE/SPEGNIMENTO ACS	DISPLAY REMOTO
GAMMA ALFEA EXTENSA A.I. R32 / EXCELLIA A.I. / HYBRID DUO FIOUL A.I. (1)								
1 x Navilink A59 NB		•	•		•			
1 x Navilink A75 / A78		•	•	•	•	•	•	•
PACK COZYTOUCH NB A.I.	•	•	•	•	•	•(2)	•(2)	•(2)
GAMMA NAEMA 3/NAIA3/EFFNOX2								
1 x Navilink 105 (a filo)		•	•	•	•	•	•(5)	•(5)
1 x Navilink 125 Connect ⁽³⁾	•	•	•	•	•	•	•(5)	•(5)
1 x Navilink 128 Radio-Connect ⁽³⁾	•	•	•	•	•	•	•(5)	•(5)

LISTINO

CODICE	DESCRIZIONE	PROG. ORARIA	ALIMENTAZIONE / COMUNICAZIONE	EURO
MODULAZIONE				
074501	Navilink 105	•	Filo / Filo	100,00
074502	Navilink 125 Connect ⁽³⁾	•	Filo / Radio	250,00
074503	Navilink 128 Radio-Connect ⁽³⁾	•	Batteria / Radio	280,00
074231	Navilink A59 NB		Filo o Batteria ⁽⁴⁾ / Radio	194,00
074213	Serie A Navilink A75	•	Filo / Radio	259,00
074214	Navilink A78	•	Batteria / Radio	259,00

(1) Compatibile solo con Navilink A75 e A78. (2) Con l'applicazione Atlantic Cozytouch e il Bridge Cozytouch. (3) Interfaccia inclusa. (4) Alimentazione a batteria solo con la gamma Naema 2 Solo, Naema 2 Micro e Naema 2 Duo. (5) Generatori compatibili.

Applicazione Cozytouch

Accessori per gamma Naema 3/Naia 3/Effinox2



FUNZIONAMENTO
CON CALDAIA
MURALE

REGOLAZIONE E CONNETTIVITÀ

All'interno della casa

Con la nostra gamma di termostati modulanti Navilink.

I termostati modulanti Navilink possono essere utilizzati per monitorare, visualizzare e modificare la temperatura in casa.



Navilink 105
Navilink 125 Connect
Navilink 128 Radio-Connect

In remoto, ovunque e in qualsiasi momento

Con l'applicazione Atlantic Cozytouch.

E' possibile controllare e gestire il comfort termico e l'acqua calda sanitaria a distanza tramite smartphone o tablet. Con Navilink e Cozytouch visualizzare il consumo energetico e attivare la modalità di assenza ovunque vi troviate non è mai stato così facile!



Navilink 125 Connect
Navilink 128 Radio-Connect



App
Atlantic Cozytouch

Download da



La connessione dei dispositivi a Cozytouch non potrebbe essere più semplice !

1



Installare un dispositivo Navilink adatto.

2

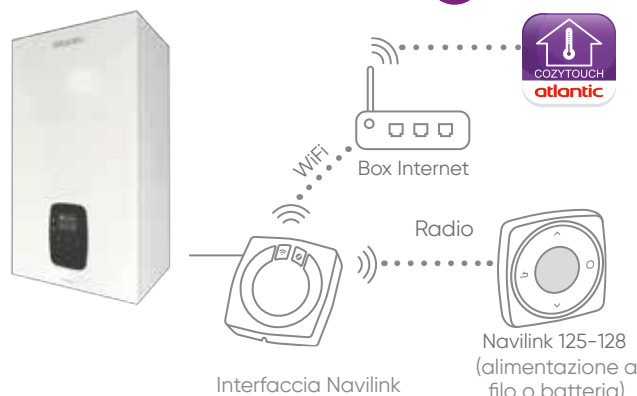

3



Scaricare gratuitamente l'applicazione Cozytouch sul vostro smartphone o tablet.

4



Inquadra il codice per il tutorial

Creare il proprio account sull'applicazione.

5



Aggiungere la caldaia al proprio account Cozytouch(1) tramite la rete Wi-Fi seguendo le istruzioni sull'applicazione.

(1) Limitato a 20 dispositivi per bridge, fino a 10 zone per bridge e 5 dispositivi per zona.

Accessori Fumisteria

Accessori per gamma Naema 3/Naia 3/Effnox 2

CONFIGURAZIONE SISTEMA ARIA/FUMI

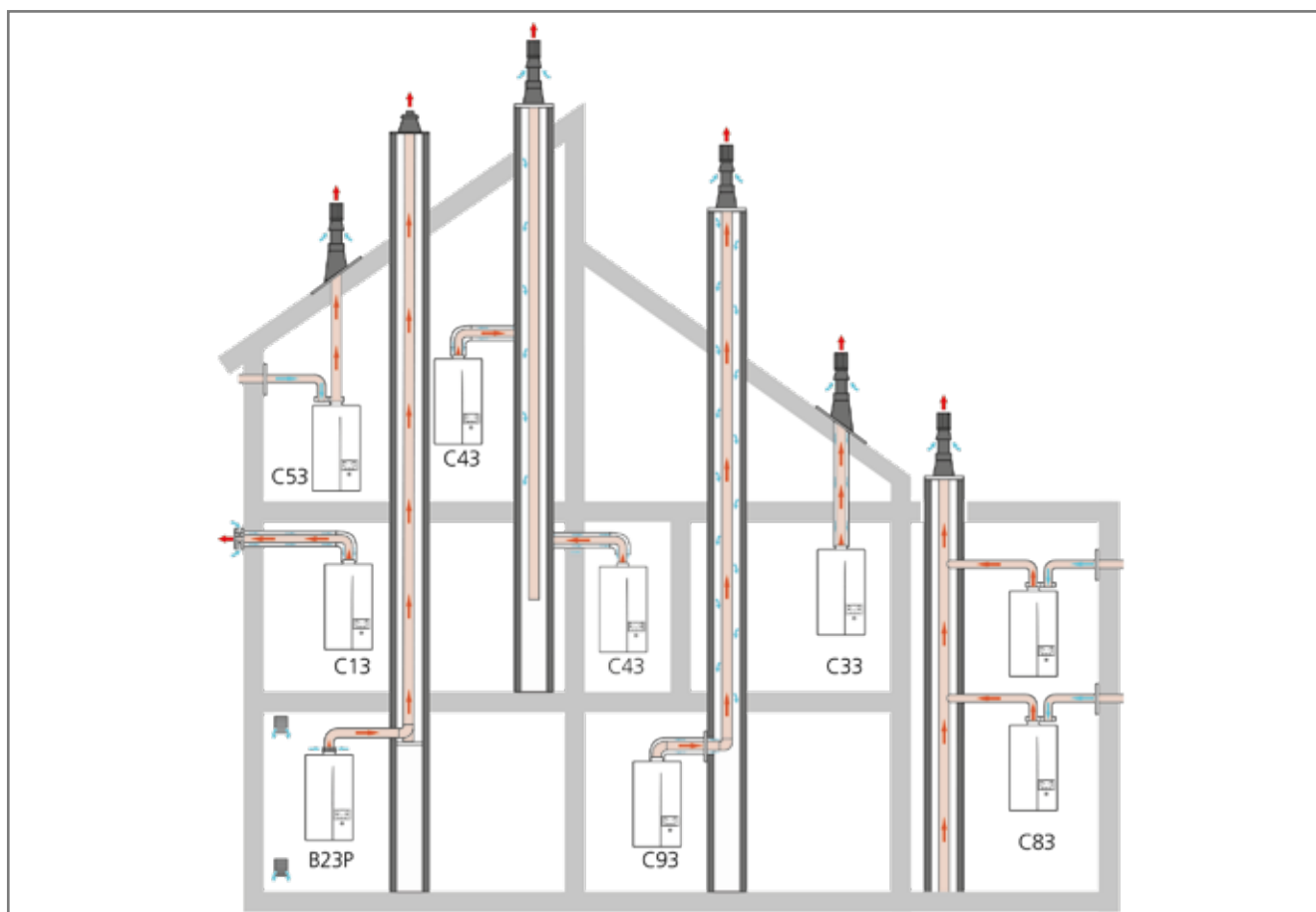

CONFIGURAZIONE SCARICO FUMI	TIPO	DIAMETRO	LUNGHEZZA / MAX< PRESSIONE	UNITÀ	NAEMA 3 20 NAEMA 3 MICRO 25 NAIA 3 25	NAEMA3 MICRO30 NAIA 3 MICRO 30	NAEMA 3 DUO 25	EFFNOX 2 24	EFFNOX 2 DUO 28/32
Coassiale orizzontale	C13	60/100	Lunghezza massima lineare, escluse curve e Terminale	m	13	10	10	10	8
Coassiale orizzontale	C13	80/125	Lunghezza massima lineare, escluse curve e Terminale	m	15	15	15	15	15
Coassiale verticale	C33	60/100	Lunghezza massima lineare, escluse curve e Terminale	m	13	10	10	10	7
Coassiale verticale	C33	80/125	Lunghezza massima lineare, escluse curve e Terminale	m	20	20	20	20	20
Condotto collettivo C10 - C43p (3CEp)	C10/ C43p (3CEp)	80/125	Pressione massima disponibile nell' uscita fumi	Pa	150	150	150	-	-
Coassiale flessibile in canna fumaria	C93	60/100 80/125	Lunghezza massima lineare, escluse curve e Terminale	m	30	25	25	25	20
Condotto semplice in canna fumaria inpressione	B23 B23p	80	Lunghezza massima lineare, escluse curve e Terminale	m	30	25	25	25	20
Sdoppiato	C53/ C83	80 - 80	Lunghezza massimale, escluse curve e Terminale	m	10 + 10 15 + 15	10 + 10 15 + 15	10 + 10 15 + 15	10 + 10 15 + 15	10 + 10 15 + 15

Per un dimensionamento accurato dell'impianto 3CEP, contattare il fornitore della canna fumaria.

Accessori Fumisteria

Accessori per gamma Naema 3/Naia 3/Effinox 2

C13 - RACCORDO FUMI COASSIALE ORIZZONTALE Ø60/100

Lunghezza max = come da tabella "configurazione scarico fumi"

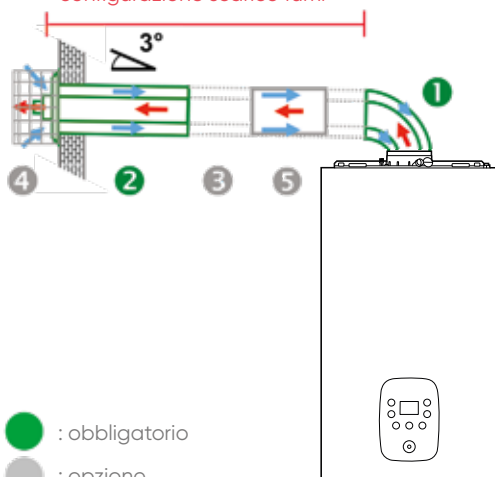

- : obbligatorio
- : opzione

Kit coassiale orizzontale (Terminale + curva)



Terminale 0,75 m - Ø 60/100



Curva a 90° - Ø 60/100

CODICE	RIFERIMENTO	DESCRIZIONE	EURO
074255	1+2	Kit coassiale orizzontale, composto da: Terminale e Curva 90° - Ø60/100	70,00
074256	1+2+5	Kit coassiale orizzontale telescopico, composto da: Terminale, Curva 90° e tubo telescopico (da 45 a 62 cm) - Ø60/100	130,00
Prolunghe e curve coassiali - Ø 60/100 (in opzione):			
074261	3	Prolunga 2 m - Ø 60/100	100,00
074291		Prolunga 1 m - Ø 60/100	65,00
074292		Prolunga 0,5 m - Ø 60/100	45,00
074293		Curva 90° - Ø 60/100	41,00
074294		Curva 45° - Ø 60/100 (x2)	73,00
074539	4	Griglia di protezione	201,00
074260	-	Kit partenza verticale Ø60/100	56,00

Considerare 1 m per ogni curva a 90° e di 0,5 m per ogni curva a 45°

C13 - RACCORDO FUMI COASSIALE ORIZZONTALE Ø80/125

Lunghezza max = come da tabella "configurazione scarico fumi"

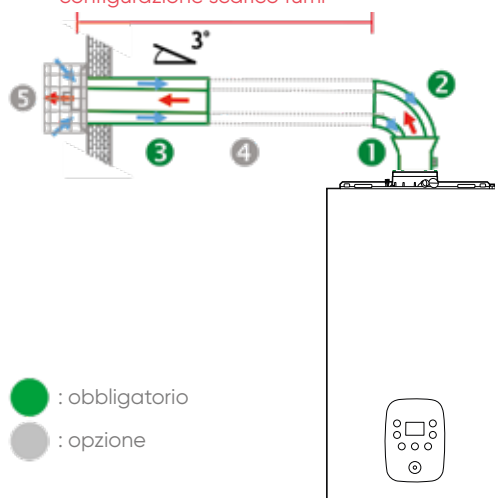

- : obbligatorio
- : opzione

Kit coassiale orizzontale (Terminale + curva) + adattatore



Terminale 0,75 m - Ø 80/125



Curva 90° Ø 80/125



Adattatore coassiale verticale da Ø 60/100 a Ø 80/125

CODICE	RIFERIMENTO	DESCRIZIONE	EURO
074297	1	Adattatore da Ø 60/100 a Ø 80/125	76,00
074262	2+3	Kit coassiale orizzontale, composto da: Terminale e Curva 90° - Ø 80/125	215,00
Prolunghe e curve coassiali - Ø 80/125 (in opzione):			
074267	4	Prolunga 2 m - Ø 80/125	131,00
074298		Prolunga 1 m - Ø 80/125	79,00
074299		Prolunga 0,5 m - Ø 80/125	58,00
074300		Curva 90° - Ø 80/125	55,00
074301		Curva 45° - Ø 80/125	50,00
074539	5	Griglia di protezione	201,00
074303	-	Curva compatta 90° da Ø 60/100 a Ø 80/125	265,00

Considerare 1 m per ogni curva a 90° e di 0,5 m per ogni curva a 45°

Accessori Fumisteria

Accessori per gamma Naema 3/Naia 3/Effnox 2

C33 - RACCORDO FUMI COASSIALE VERTICALE Ø60/100

Lunghezza max =
come da tabella
"configurazione
scarico fumi"

- : obbligatorio
- : opzione

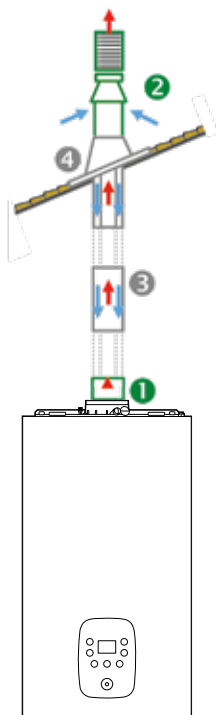

Kit coassiale orizzontale (Terminale + curva)

Terminale coassiale
verticale nero



Adattatore
coassiale
verticale
da Ø 60/100

CODICE	RIFERIMENTO	DESCRIZIONE	EURO
	1	Kit partenza coassiale verticale da Ø 60/100	Incluso con il Terminale
074401	2 (rif. 1 incluso)	Terminale coassiale verticale Ø 60/100 a scelta: Terminale ocra	201,00
		Prolunghe e curve coassiali - Ø 60/100 (in opzione):	
074261	3	Prolunga 2 m - Ø 60/100	100,00
074291		Prolunga 1 m - Ø 60/100	65,00
074292		Prolunga 0,5 m - Ø 60/100	45,00
074293		Curva 90° - Ø 60/100	41,00
074294		Curva 45° (x2) - Ø 60/100	73,00
		Griglia di protezione	
074263	4	Tetto con tegole 18° - 44°, nero	115,00
074264		Collare in piombo ocra, tetto 18° - 44°	121,00
074265		Collare nero per tetto piano	49,00
074266		Collare ocra per tetto piano	58,00

Considerare 1 m per ogni curva a 90° e di 0,5 m per ogni curva a 45°

C33 - RACCORDO FUMI COASSIALE VERTICALE Ø80/125

Lunghezza max =
come da tabella
"configurazione
scarico fumi"

- : obbligatorio
- : opzione

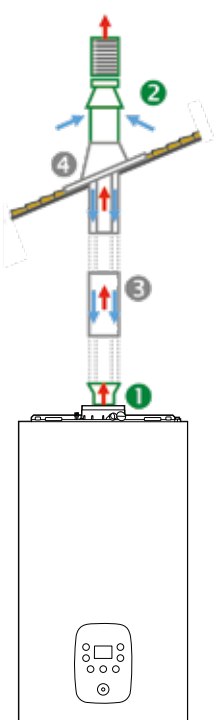

Kit coassiale verticale
(Terminale + curva)

Terminale coassiale
verticale nero



Adattatore
coassiale
verticale
da Ø 60/100
a Ø 80/125

CODICE	RIFERIMENTO	DESCRIZIONE	EURO
	1	Adattatore coassiale verticale da Ø 60/100 a Ø 80/125	Incluso con il Terminale
	2 (rif. 1 incluso)	Terminale coassiale verticale Ø 80/125 a scelta	
074295		Terminale nero	265,00
074296		Terminale ocra	280,00
		Prolunghe e curve coassiali - Ø 80/125 (in opzione):	
074267	3	Prolunga 2 m - Ø 80/125	131,00
074298		Prolunga 1 m - Ø 80/125	79,00
074299		Prolunga 0,5 m - Ø 80/125	58,00
074300		Curva 90° - Ø 80/125	55,00
074301		Curva 45° - Ø 80/125	50,00
		Collare tetto a scelta:	
074263	4	Tetto con tegole 18° - 44°, nero	115,00
074264		Collare in piombo ocra, tetto 18° - 44°	121,00
074265		Collare nero per tetto piano	49,00
074266		Collare ocra per tetto piano	58,00

Considerare 1 m per ogni curva a 90° e di 0,5 m per ogni curva a 45°

Accessori Fumisteria

Accessori per gamma Naema 3/Naia 3/Effinox 2

SISTEMA RENOLUX PER COLLEGAMENTO VERTICALE AL CONDOTTO

Lunghezza max = come da tabella "configurazione scarico fumi"

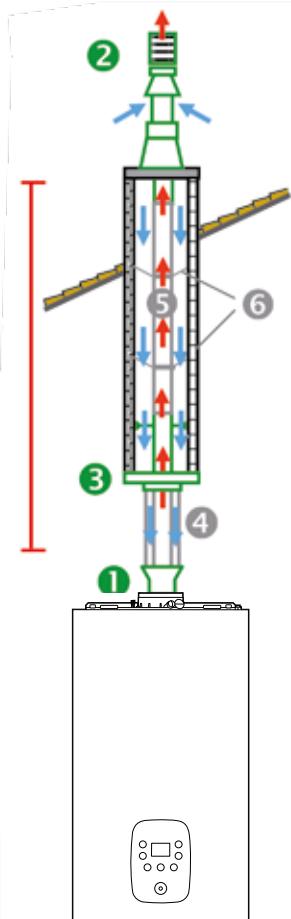

● : obbligatorio
● : opzione

Kit camino N°2



CODICE	RIFERIMENTO	DESCRIZIONE	EURO
074297	1	Adattatore coassiale verticale da \varnothing 60/100 a \varnothing 80/125	76,00
073846	2 + 3	Kit camino RENOLUX per collegamento verticale	645,00
		Prolungh e curve coassiali - \varnothing 80/125 (in opzione):	
074298	4	Prolunga 1 m - \varnothing 80/125	79,00
074299		Prolunga 0,5 m - \varnothing 80/125	58,00
074300		Curva 90° - \varnothing 80/125	55,00
074301		Curva 45° - \varnothing 80/125	50,00
073439	5	Condotto flessibile in PPTL \varnothing 80 - Lunghezza 25 m	1.700,00
073442	6	Distanziatore per condotto \varnothing 80 (x6)	49,00

Considerare 1 m per ogni curva a 90° e di 0,5 m per ogni curva a 45°

ALTRI ACCESSORI RENOLUX



Flessibile in PPTL
 \varnothing 80
25 m / 50 m
(073 439 / 073 440)



Distanziatore per
condotto \varnothing 80 (x6)
(073 442)



Cavo d'installazione
condotti flessibili
(073 443)



Boccola di
collegamento
flessibile \varnothing 80
(073 441)

LISTINO

CODICE	ALTRI ACCESSORI	EURO
073440	Condotto flessibile in PPTL \varnothing 80 - Lunghezza 50 m	3.160,00
073441	Boccola di collegamento flessibile \varnothing 80	151,00
073443	Cavo d'installazione per condotti flessibili \varnothing 80	265,00

Accessori Fumisteria

Accessori per gamma Naema 3/Naia 3/Effnox 2

C43p/C43 - CONDOTTO COLLETTIVO COASSIALE

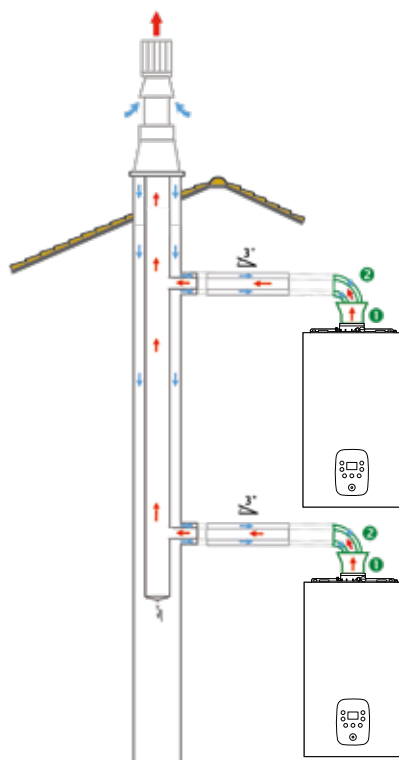

● : obbligatorio ● : opzione

Adattatore + curva



Curva coassiale a 90°



Adattatore coassiale verticale da Ø 60/100 a Ø 80/125

CODICE	RIFERIMENTO	DESCRIZIONE	EURO
074297	1	Raccordo condotto collettivo 3CEp / 3CE (adattatore da ø60/100 a ø80/125)	76,00
074300	2	Curva 90° - ø 80/125	55,00
074301		Curva 45° - ø 80/125	50,00
	3	Prolunghe e curve coassiali - Ø 80/125 (in opzione):	
074298		Prolunga 1 m - ø 80/125	79,00
074299		Prolunga 0,5 m - ø 80/125	58,00
074303	-	Curva compatta 90° da ø 60/100 a ø 80/125	265,00

Pressione massima disponibile nell' uscita fumi, come da tabella "configurazione scarico fumi"

La valvola clapet per condotti tipo 3CEp/3CE è un componente interno delle caldaie NAEMA 3/Naia 3/Effnox 2

C93 - RACCORDO FUMI COASSIALE / FLESSIBILE IN CANNA FUMARIA (SISTEMA RENOLUX)

SISTEMA RENOLUX PER COLLEGAMENTO PERPENDICOLARE AL CONDOTTO

Lunghezza max = come da tabella "configurazione scarico fumi"

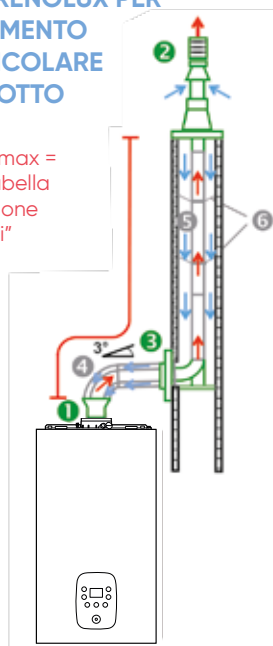

● : obbligatorio ● : opzione

Kit camino N°1



Terminale



Condotto scorrevole superiore



Adattatore condotto flessibile a condotto maschio



Piastra di chiusura



Elemento di collegamento al condotto con sostegno

CODICE	RIFERIMENTO	DESCRIZIONE	EURO
074297	1	Adattatore coassiale verticale da ø 60/100 a ø 80/125	76,00
073845	2 + 3	Kit camino RENOLUX per collegamento perpendicolare	645,00
	4	Prolunghe e curve coassiali - Ø 80/125 (in opzione):	
074298		Prolunga 1 m - ø 80/125	79,00
074299		Prolunga 0,5 m - ø 80/125	58,00
074300		Curva 90° - ø 80/125	55,00
074301		Curva 45° - ø 80/125	50,00
073439	5	Condotto flessibile in PPTL ø 80 - Lunghezza 25 m	1.700,00
073442	6	Distanziatore per condotto ø 80 (x6)	49,00
074303	-	Curva compatta 90° da ø 60/100 a ø 80/125	265,00

Considerare 1 m per ogni curva a 90° e di 0,5 m per ogni curva a 45°.

Accessori Fumisteria

Accessori per gamma Naema 3/Naia 3/Effinox 2

C53 - RACCORDO FUMI SDOPPIATO Ø80

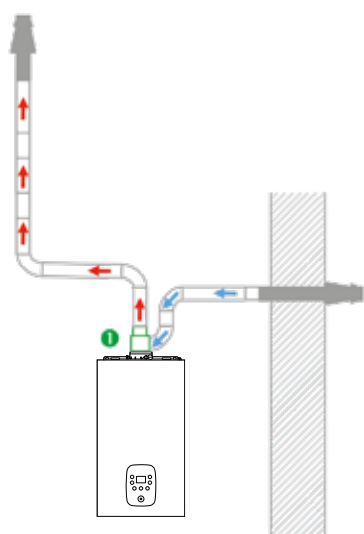

Adattatore fumi sdoppiato

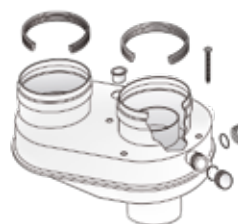

CODICE	RIFERIMENTO	DESCRIZIONE	EURO
074368	1	Adattatore fumi sdoppiato ø 80	70,00

 : obbligatorio

B23p - CONDOTTO SEMPLICE IN CANNA FUMARIA IN PRESSIONE Ø 80

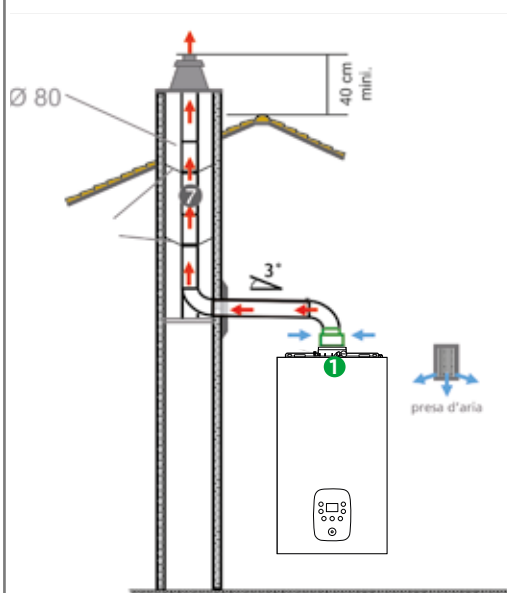

Adattatore



CODICE	RIFERIMENTO	DESCRIZIONE	EURO
074302	1	Adattatore canna fumaria da ø 60/100 a ø 80 (B23p)	109,00

Pressione massima disponibile nell' uscita fumi, come da tabella "configurazione scarico fumi"

 : obbligatorio

Accessori Fumisteria

Accessori per gamma Naema 3/Naia 3/Effnox 2

C83 - RACCORDO FUMI SDOPPIATO Ø80 IN CANNA FUMARIA

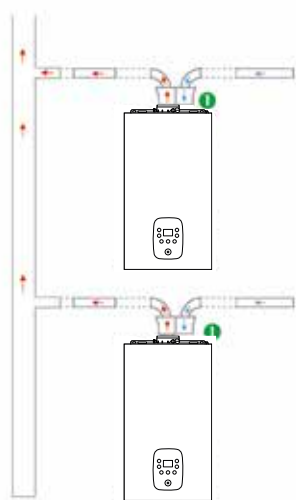

Adattatore fumi sdoppiato



CODICE	RIFERIMENTO	DESCRIZIONE	EURO
074368	1	Adattatore fumi sdoppiato ø 80	70,00

 : obbligatorio

3 Caldaie e sistemi da 35 a 600kW



Caldaie e sistemi da 35 a 600kW

- Elevate performance in riscaldamento
- Bruciatore a pre-miscelazione modulante
- Solo riscaldamento con gestione di un bollitore opzionale
- Possibilità di essere installate in cascata

Caldaie murali a Condensazione

Nextra		66-67
Configurazioni Nextra in cascata		68-76
Scambiatori a piastre saldobrasate		77
Accessori Nextra		78-79

Caldaie basamento a Condensazione

Cadenso		80-81
Aruna		82-83

Produttori ACS e Riscaldamento

HeatMaster 35 -> 45 TC Evo		84-85
HeatMaster 70 -> 120 TC Evo		86-87
Configurazioni HeatMaster TC Evo		88-89
Accessori		90-95

Nextra 60 - 150 Solo

Caldaia murale a condensazione

+ DESCRIZIONE



Caldaia murale a condensazione ad alto rendimento per solo riscaldamento

- Bruciatore cilindrico modulante a premiscelazione totale
- Pannello di comando
- Segnale 0-10V
- Termostato di sicurezza 110°C
- Circolatore per circuito primario (fornito a parte)
- Valvola di sicurezza (fornita a parte)
- Valvola di ritegno (fornita a parte)
- Alimentazione gas metano
- Pressione d'esercizio: 6 bar
- Kit idraulici di cascata con Omologazione INAIL come unico generatore
- 5 modelli da 60 a 150 kW



LISTINO

CODICE	MODELLO	COMBUSTIBILE	EURO
822307	NEXTRA 60	Metano	4.340,00
822308	NEXTRA 80	Metano	6.300,00
822309	NEXTRA 100	Metano	7.280,00
822310	NEXTRA 115	Metano	8.400,00
822311	NEXTRA 150	Metano	9.100,00

SCHEMA DI PRINCIPIO

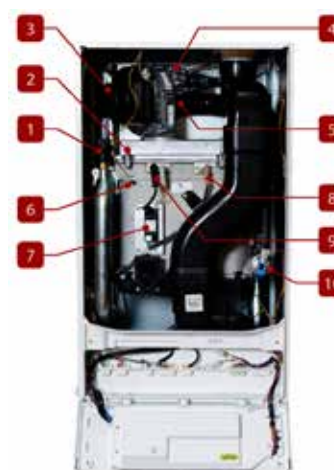

- 1 Sfiato aria automatico
- 2 Scambiatore in alluminio-silicio
- 3 Ventilatore a premiscelazione
- 4 Valvola gas
- 5 Bruciatore
- 6 Termistore scambiatore caldaia
- 7 Trasformatore di accensione
- 8 Elettrodo di rilevazione fiamma
- 9 Elettrodo di accensione
- 10 Pressostato acqua

ACCESSORI

CODICE	ARTICOLO	EURO
165838	Kit INAIL 2" - 3,5 BAR completo dei seguenti accessori INAIL: nr. 1 valvola di sicurezza omologata INAIL 3/4" - 3,5 bar nr. 1 termostato di regolazione e di blocco nr. 1 pozzetto per sonda valvola intercettazione combustibile nr. 1 pozzetto per termometro campione nr. 1 termometro nr. 1 manometro con presa per manometro campione nr. 1 pressostato di blocco	1.220,00
165839	Kit INAIL 2" - 5,4 BAR completo dei seguenti accessori INAIL: nr. 1 valvola di sicurezza omologata INAIL 3/4" - 5,4 bar nr. 1 termostato di regolazione e di blocco nr. 1 pozzetto per sonda valvola intercettazione combustibile nr. 1 pozzetto per termometro campione nr. 1 termometro nr. 1 manometro con presa per manometro campione nr. 1 pressostato di blocco	1.250,00
082658	Circolatore elettronico UPMXXL 25 per NEXTRA 60-150 conforme a direttiva ERP (fornito con coppia di bocchettoni)	700,00
002896	RVS 63 - Regolatore climatico per Nextra per 1 circuito diretto, 2 circuiti miscelati e 1 carico bollitore o gestione cascata fino a 15 caldaie (incluso 1x sonda esterna e 3x sonde mandata)	1.950,00
002632	QAZ 36 - Sonda a pozzetto (ACS)	100,00
002898	RVS 46 - Regolatore climatico per Nextra per 1 circuito miscelato per caldaia singola o per 1 circuito miscelato aggiuntivo per caldaie in cascata (incluse 1x sonda esterna e 1x sonda mandata)	1.290,00
002897	OCI 365 Interfaccia di comunicazione bus LPB per Nextra in cascata con RVS 63	210,00
002899	Rack caldaia singola per Nextra	1.320,00
709546	Neutra 300 - Neutralizzatore di condense sino a 300 kW	730,00
002966	Sonda a bracciale Nextra singola	181,00
002965	Sonda a pozzetto Nextra singola	65,00
002964	Sonda esterna Nextra singola	130,00
002972	Termostato ambiente Nextra singola	326,00

Per le configurazioni in cascata vedi pagine 68-76
Per gli accessori fumi cascata vedi pagina 78-79
Per gli scambiatori a piastre saldobrasate vedi pagina 77

CARATTERISTICHE TECNICHE & DIMENSIONI

		NEXTRA 60	NEXTRA 80	NEXTRA 100	NEXTRA 115	NEXTRA 150
Combustibile		Metano	Metano	Metano	Metano	Metano
Potenza focolare max. - PCI	kW	60,8	82,0	102,4	117,8	153,7
Potenza focolare min. - PCI	kW	12,2	16,4	20,5	24,6	30,7
Potenza utile 100% di carico (80/60°C)	kW	60,0	80,0	100,0	115,0	150,0
Potenza utile 100% di carico (50/30°C)	kW	63,5	84,4	103,9	116,7	158,0
Rendimento utile 100% di carico (80/60°C)	%	98,7%	97,6%	97,7%	97,6%	97,6%
Rendimento utile 100% di carico (50/30°C)	%	104,4%	102,9%	101,5%	99,1%	102,8%
Connessioni circuito primario	Ø	1" 1/4 M	1" 1/4 M	1" 1/4 M	1" 1/4 M	1" 1/4 M
Connessione gas	Ø	3/4" M	3/4" M	3/4" M	3/4" M	3/4" M
Connessione al condotto fumi	Ømm	80/125	80/125	100/150	100/150	100/150
Peso a vuoto	kg	57,5	57,5	73,0	73,0	81,0
Temperatura max. di esercizio	°C	90	90	90	90	90
Pressione max. di esercizio (primario)	bar	6	6	6	6	6
Protezione IP		X4D	X4D	X4D	X4D	X4D
Assorbimento elettrico (230 V)	W	82	149	187	243	240
Classe Efficienza Energetica Riscaldamento		A 	-	-	-	-

DIMENSIONI (in mm)

Caldaia	Dim. A	Dim. B
35, 60, 80	360	130
100, 115	520	226
150	610	233

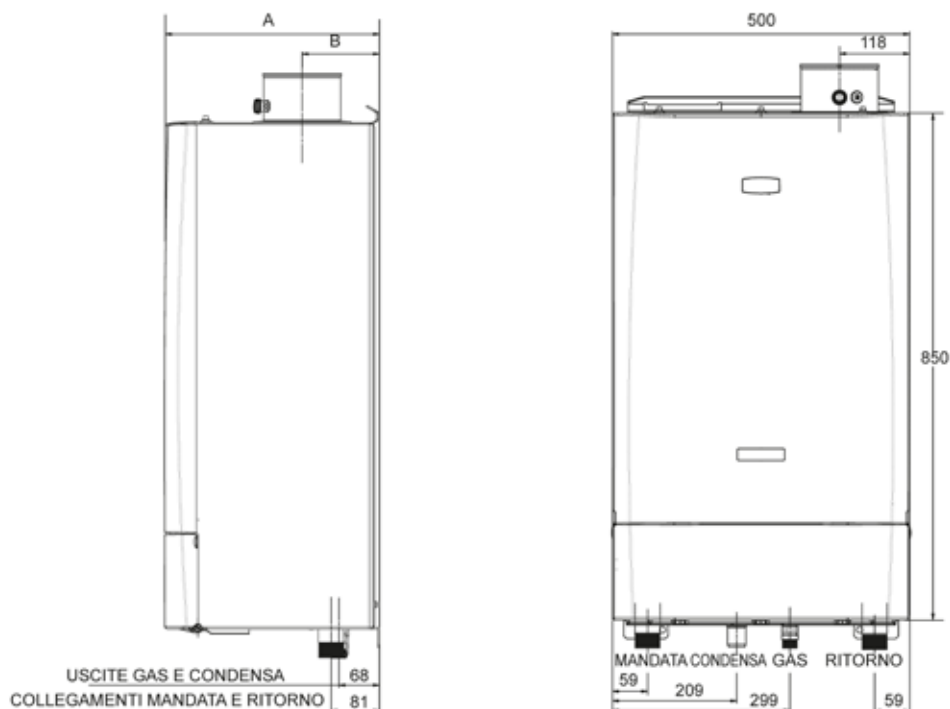

Configurazioni in cascata Nextra 60-150

KIT idraulici omologati INAIL

CASCATA N. 2 NEXTRA 60-80



+ DESCRIZIONE

ACV ha predisposto una serie di kit idraulici omologati INAIL per garantire che la cascata possa essere considerata come un unico gruppo termico e per facilitare le operazioni di installazione e manutenzione senza fermare gli impianti.

Sono abbinabili in cascata fino a 4 Nextra 60-150; possono essere realizzate cascate miste con:

- Nextra 60/80;
- Nextra 100/115;
- Nextra 115/150.

I kit idraulici ACV, da selezionarsi in base al numero di caldaie ed alla relativa potenza di cascata, sono composti dal Kit INAIL e dal Collettore di cascata mandata e ritorno.

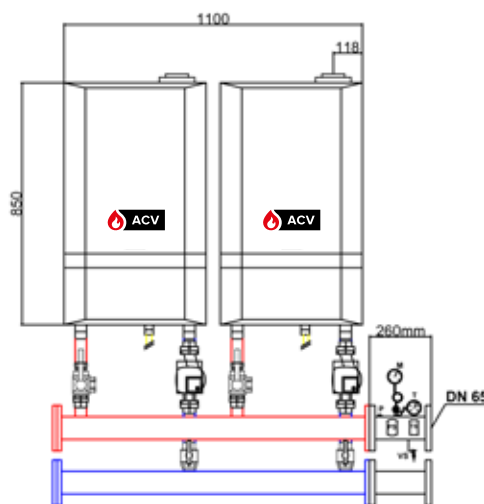

CASCATA N° 2 NEXTRA 60-80

POTENZA TOTALE CASCATA

CODICE	MODELLO	EURO	121,6 kW	142,8 kW	164 kW
822307	NEXTRA 60	4.340,00	2	1	-
822308	NEXTRA 80	6.300,00	-	1	2
Prezzo totale n° 2 caldaie			8.680,00	10.640,00	12.600,00

CONFIGURAZIONE N° 2 NEXTRA 60-80 - ACCESSORI RACCOMANDATI

CODICE	MODELLO	EURO	QUANTITÀ	PREZZO TOTALE
822320	Kit idraulico (X2) DN65	6.380,00	1	6.380,00
082658	Circolatore UPMXXL 25	700,00	2	1.400,00
002882	TRONCHETTO INAIL 2 CALDAIE - DN 65	750,00	1	750,00
002902	Kit sicurezze INAIL - fino a 330 kW	550,00	1	550,00
Prezzo totale accessori idraulici				9.080,00
002897	OCI 365	210,00	2	420,00
002896	RVS 63	1.950,00	1	1.950,00
Prezzo totale accessori regolazione				2.370,00
822353	Kit fumi BASE Nextra 60/80	1.150,00	1	1.150,00
822354	Kit fumi ESTENSIONE Nextra 60/80	750,00	1	750,00
Prezzo totale accessori fumi				1.900,00

CONFIGURAZIONE N° 2 NEXTRA 60-80 - ACCESSORI FACOLTATIVI

CODICE	MODELLO	EURO	QUANTITÀ	PREZZO TOTALE
709829	Scambiatore BPHE 70/240	4.060,00	1	4.060,00
Prezzo totale scambiatore a piastre saldobrasate				4.060,00

La sonda a pozzetto (ACS) QAZ 36 codice 002632 è necessaria per la gestione del sanitario con centralina RVS 63
 Per tutti gli accessori delle caldaie Nextra 60-150 Solo vedi pagine 77-79
 Il kit idraulico include anche il collettore gas ed il telaio (altezza 1550mm)

Caldaie Alta Potenza > 35 kW

KIT idraulici omologati INAIL

CASCATA N. 3 NEXTRA 60-80

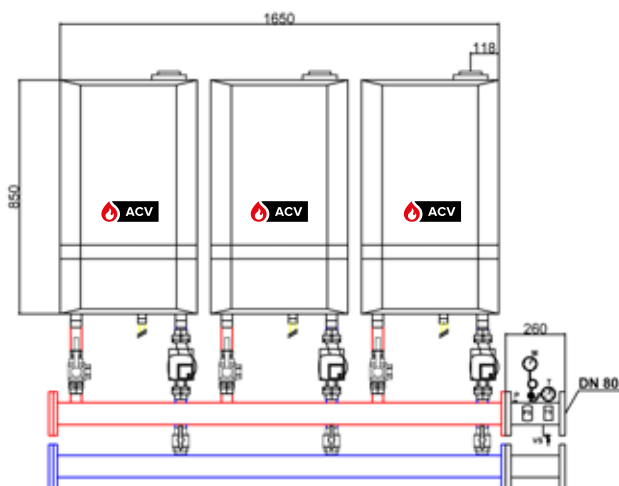

CASCATA N° 3 NEXTRA 60-80

POTENZA TOTALE CASCATA

CODICE	MODELLO	EURO	182,4 kW	203,6 kW	224,8 kW	246 kW
822307	NEXTRA 60	4.340,00	3	2	1	-
822308	NEXTRA 80	6.300,00	-	1	2	3
Prezzo totale n° 3 caldaie			13.020,00	14.980,00	16.940,00	18.900,00

CONFIGURAZIONE N° 3 NEXTRA 60-80 - ACCESSORI RACCOMANDATI

CODICE	MODELLO	EURO	QUANTITÀ	PREZZO TOTALE
822321	Kit idraulico (X3) DN80	9.190,00	1	9.190,00
082658	Circolatore UPMXXL 25	700,00	3	2.100,00
002883	TRONCHETTO INAIL 3 CALDAIE - DN 80	875,00	1	875,00
002902	Kit sicurezze INAIL - fino a 330 kW	550,00	1	550,00
Prezzo totale accessori idraulici				12.715,00
002897	OCI 365	210,00	3	630,00
002896	RVS 63	1.950,00	1	1.950,00
Prezzo totale accessori regolazione				2.580,00
822353	Kit fumi BASE Nextra 60/80	1.150,00	1	1.150,00
822354	Kit fumi ESTENSIONE Nextra 60/80	750,00	2	1.500,00
Prezzo totale accessori fumi				2.650,00

CONFIGURAZIONE N° 3 NEXTRA 60-80 - ACCESSORI FACOLTATIVI

CODICE	MODELLO	EURO	QUANTITÀ	PREZZO TOTALE
709829	Scambiatore BPHE 70/240	4.060,00	1	4.060,00
Prezzo totale scambiatore a piastre saldobrasate				4.060,00

La sonda a pozzetto (ACS) QAZ 36 codice 002632 è necessaria per la gestione del sanitario con centralina RVS 63
 Per tutti gli accessori delle caldaie Nextra 60-150 Solo vedi pagine 77-79
 Il kit idraulico include anche il collettore gas ed il telaio (altezza 1550mm)

Configurazioni in cascata Nextra 60-150

KIT idraulici omologati INAIL

CASCATA N. 4 NEXTRA 60-80

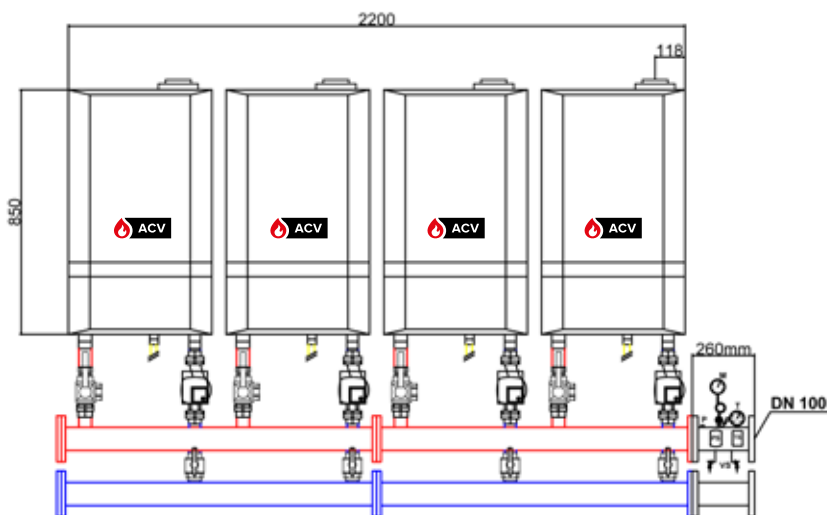

CASCATA N° 4 NEXTRA 60-80

POTENZA TOTALE CASCATA

CODICE	MODELLO	EURO	243,2 kW	264,4 kW	285,6 kW	306,8 kW	328 kW
822307	NEXTRA 60	4.340,00	4	3	2	1	-
822308	NEXTRA 80	6.300,00	-	1	2	3	4
Prezzo totale n° 4 caldaie			17.360,00	19.320,00	21.280,00	23.240,00	25.200,00

CONFIGURAZIONE N° 4 NEXTRA 60-80 - ACCESSORI RACCOMANDATI

CODICE	MODELLO	EURO	QUANTITÀ	PREZZO TOTALE
822322	Kit idraulico (X4) DN100	13.000,00	1	13.000,00
082658	Circolatore UPMXXL 25	700,00	4	2.800,00
002893	TRONCHETTO INAIL 4 CALDAIE - DN 100	1.030,00	1	1.030,00
002902	Kit sicurezze INAIL - fino a 330 kW	550,00	1	550,00
Prezzo totale accessori idraulici				17.380,00
002897	OCI 365	210,00	4	840,00
002896	RVS 63	1.950,00	1	1.950,00
Prezzo totale accessori regolazione				2.790,00
822353	Kit fumi BASE Nextra 60/80	1.150,00	1	1.150,00
822354	Kit fumi ESTENSIONE Nextra 60/80	750,00	3	2.250,00
Prezzo totale accessori fumi				3.400,00

CONFIGURAZIONE N° 4 NEXTRA 60-80 - ACCESSORI FACOLTATIVI

CODICE	MODELLO	EURO	QUANTITÀ	PREZZO TOTALE
709830	Scambiatore BPHE 120/360	6.010,00	1	6.010,00
Prezzo totale scambiatore a piastre saldobrasate				6.010,00

La sonda a pozzetto (ACS) QAZ 36 codice 002632 è necessaria per la gestione del sanitario con centralina RVS 63
 Per tutti gli accessori delle caldaie Nextra 60-150 Solo vedi pagine 77-79
 Il kit idraulico include anche il collettore gas ed il telaio (altezza 1550mm)

Caldaie Alta Potenza > 35 kW

KIT idraulici omologati INAIL

CASCATA N. 2 NEXTRA 100-115

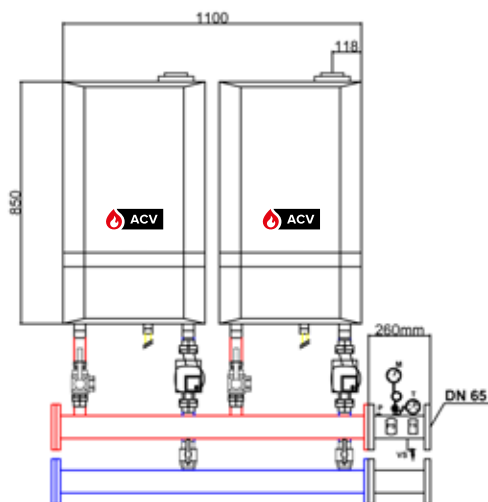

CASCATA N° 2 NEXTRA 100-115

POTENZA TOTALE CASCATA

CODICE	MODELLO	EURO	182,4 kW	203,6 kW	224,8 kW
822309	NEXTRA 100	7.280,00	2	1	-
822310	NEXTRA 115	8.400,00	-	1	2
Prezzo totale n°2 caldaie			14.560,00	15.680,00	16.800,00

CONFIGURAZIONE N° 2 NEXTRA 100-115 - ACCESSORI RACCOMANDATI

CODICE	MODELLO	EURO	QUANTITÀ	PREZZO TOTALE
822320	Kit idraulico (X2) DN65	6.380,00	1	6.380,00
082658	Circolatore UPMXXL 25	700,00	2	1.400,00
002882	TRONCHETTO INAIL 2 CALDAIE - DN 65	750,00	1	750,00
002902	Kit sicurezze INAIL - fino a 330 kW	550,00	1	550,00
Prezzo totale accessori idraulici				9.080,00
002897	OCI 365	210,00	3	420,00
002896	RVS 63	1.950,00	1	1.950,00
Prezzo totale accessori regolazione				2.370,00
822355	Kit fumi BASE Nextra 100/115/150	1.250,00	1	1.250,00
822356	Kit fumi ESTENSIONE Nextra 100/115/150	875,00	1	875,00
Prezzo totale accessori fumi				2.125,00

CONFIGURAZIONE N° 2 NEXTRA 100-115 - ACCESSORI FACOLTATIVI

CODICE	MODELLO	EURO	QUANTITÀ	PREZZO TOTALE
709829	Scambiatore BPHE 70/240	4.060,00	1	4.060,00
Prezzo totale scambiatore a piastre saldobrasate				4.060,00

La sonda a pozzetto (ACS) QAZ 36 codice 002632 è necessaria per la gestione del sanitario con centralina RVS 63
 Per tutti gli accessori delle caldaie Nextra 60-150 Solo vedi pagine 77-79
 Il kit idraulico include anche il collettore gas ed il telaio (altezza 1550mm)

Configurazioni in cascata Nextra 60-150

KIT idraulici omologati INAIL

CASCATA N. 3 NEXTRA 100-115

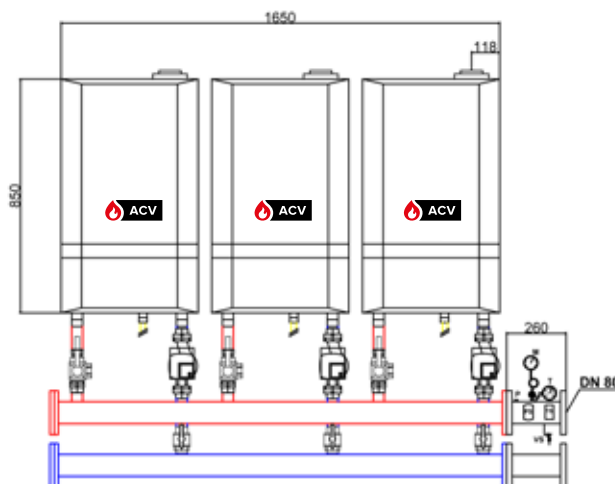

CASCATA N° 3 NEXTRA 100-115

POTENZA TOTALE CASCATA

CODICE	MODELLO	EURO	307,2 kW	322,6 kW	338 kW	353,4 kW
822309	NEXTRA 100	7.280,00	3	2	1	-
822310	NEXTRA 115	8.400,00	-	1	2	3
Prezzo totale n° 3 caldaie			21.840,00	22.960,00	24.080,00	25.200,00

CONFIGURAZIONE N° 3 NEXTRA 100-115 - ACCESSORI RACCOMANDATI

CODICE	MODELLO	EURO	QUANTITÀ	PREZZO TOTALE
822321	Kit idraulico (X3) DN80	9.190,00	1	9.190,00
082658	Circolatore UPMXXL 25	700,00	3	2.100,00
002883	TRONCHETTO INAIL 3 CALDAIE - DN 80	875,00	1	875,00
002903	Kit sicurezze INAIL - fino a 572 kW	713,00	1	713,00
Prezzo totale accessori idraulici				12.878,00
002897	OCI 365	210,00	3	630,00
002896	RVS 63	1.950,00	1	1.950,00
Prezzo totale accessori regolazione				2.580,00
822355	Kit fumi BASE Nextra 100/115/150	1.250,00	1	1.250,00
822356	Kit fumi ESTENSIONE Nextra 100/115/150	875,00	2	1.750,00
Prezzo totale accessori fumi				3.000,00

CONFIGURAZIONE N° 3 NEXTRA 100-115 - ACCESSORI FACOLTATIVI

CODICE	MODELLO	EURO	QUANTITÀ	PREZZO TOTALE
709830	Scambiatore BPHE 120/360	6.010,00	1	6.010,00
Prezzo totale scambiatore a piastre saldobrasate				6.010,00

La sonda a pozzetto (ACS) QAZ 36 codice 002632 è necessaria per la gestione del sanitario con centralina RVS 63
 Per tutti gli accessori delle caldaie Nextra 60-150 Solo vedi pagine 77-79
 Il kit idraulico include anche il collettore gas ed il telaio (altezza 1550mm)

Caldaie Alta Potenza > 35 kW

KIT idraulici omologati INAIL

CASCATA N. 4 NEXTRA 100-115

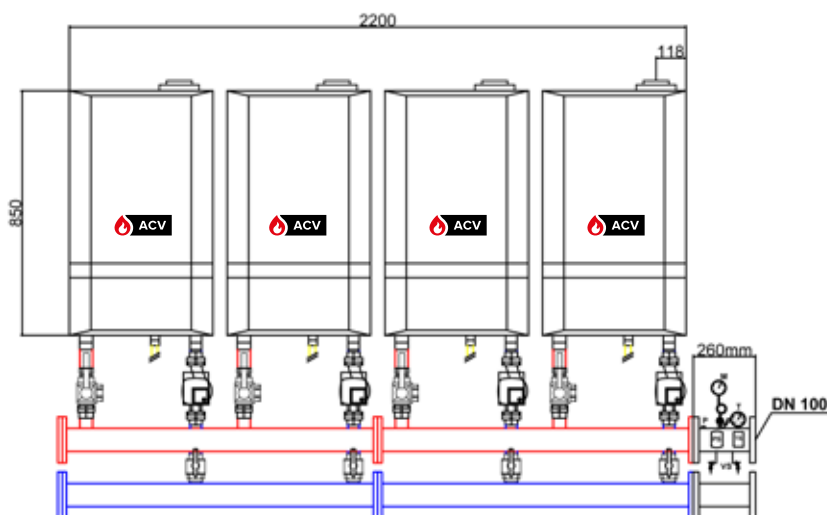

CASCATA N° 4 NEXTRA 100-115

POTENZA TOTALE CASCATA

CODICE	MODELLO	EURO	409,6 kW	425 kW	440,4 kW	455,8 kW	471,2 kW
822309	NEXTRA 100	7.280,00	4	3	2	1	-
822310	NEXTRA 115	8.400,00	-	1	2	3	4
Prezzo totale n°4 caldaie			29.120,00	30.240,00	31.360,00	32.480,00	33.600,00

CONFIGURAZIONE N° 4 NEXTRA 100-115 - ACCESSORI RACCOMANDATI

CODICE	MODELLO	EURO	QUANTITÀ	PREZZO TOTALE
822322	Kit idraulico (X4) DN100	13.000,00	1	13.000,00
082658	Circolatore UPMXXL 25	700,00	4	2.800,00
002893	TRONCHETTO INAIL 4 CALDAIE - DN 100	1.030,00	1	1.030,00
002903	Kit sicurezze INAIL - fino a 572 kW	713,00	1	713,00
Prezzo totale accessori idraulici				17.543,00
002897	OCI 365	210,00	4	840,00
002896	RVS 63	1.950,00	1	1.950,00
Prezzo totale accessori regolazione				2.790,00
822355	Kit fumi BASE Nextra 100/115/150	1.250,00	1	1.250,00
822356	Kit fumi ESTENSIONE Nextra 100/115/150	875,00	3	2.625,00
Prezzo totale accessori fumi				3.875,00

CONFIGURAZIONE N° 4 NEXTRA 100-115 - ACCESSORI FACOLTATIVI

CODICE	MODELLO	EURO	QUANTITÀ	PREZZO TOTALE
709831	Scambiatore BPHE 140/480	7.570,00	1	7.570,00
Prezzo totale scambiatore a piastre saldobrasate				7.570,00

La sonda a pozzetto (ACS) QAZ 36 codice 002632 è necessaria per la gestione del sanitario con centralina RVS 63
 Per tutti gli accessori delle caldaie Nextra 60-150 Solo vedi pagine 77-79
 Il kit idraulico include anche il collettore gas ed il telaio (altezza 1550mm)

Configurazioni in cascata Nextra 60-150

KIT idraulici omologati INAIL

CASCATA N. 2 NEXTRA 115-150

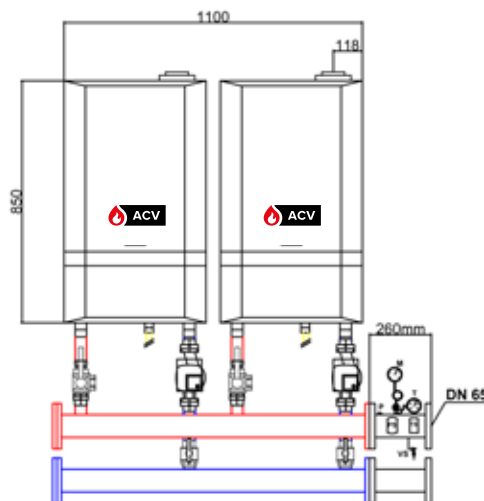

CASCATA N° 2 NEXTRA 115-150

POTENZA TOTALE CASCATA

CODICE	MODELLO	EURO	235,6 kW	271,5 kW	307,4 kW
822310	NEXTRA 115	8.400,00	2	1	-
822311	NEXTRA 150	9.100,00	-	1	2
Prezzo totale n° 4 caldaie			16.800,00	17.500,00	18.200,00

CONFIGURAZIONE N° 2 NEXTRA 115-150 - ACCESSORI RACCOMANDATI

CODICE	MODELLO	EURO	QUANTITÀ	PREZZO TOTALE
822320	Kit idraulico (X2) DN65	6.380,00	1	6.380,00
082658	Circolatore UPMXXL 25	700,00	2	1.400,00
002882	TRONCHETTO INAIL 2 CALDAIE - DN 65	750,00	1	750,00
002902	Kit sicurezze INAIL - fino a 330 kW	550,00	1	550,00
Prezzo totale accessori idraulici				9.080,00
002897	OCI 365	210,00	2	420,00
002896	RVS 63	1.950,00	1	1.950,00
Prezzo totale accessori regolazione				2.370,00
822355	Kit fumi BASE Nextra 100/115/150	1.250,00	1	1.250,00
822356	Kit fumi ESTENSIONE Nextra 100/115/150	875,00	1	875,00
Prezzo totale accessori fumi				2.125,00

CONFIGURAZIONE N° 2 NEXTRA 115-150 - ACCESSORI FACOLTATIVI

CODICE	MODELLO	EURO	QUANTITÀ	PREZZO TOTALE
709830	Scambiatore BPHE 120/360	6.010,00	1	6.010,00
Prezzo totale scambiatore a piastre saldobrasate				6.010,00

La sonda a pozzetto (ACS) QAZ 36 codice 002632 è necessaria per la gestione del sanitario con centralina RVS 63
 Per tutti gli accessori delle caldaie Nextra 60-150 Solo vedi pagine 77-79
 Il kit idraulico include anche il collettore gas ed il telaio (altezza 1550mm)

Caldaie Alta Potenza > 35 kW

KIT idraulici omologati INAIL

CASCATA N. 3 NEXTRA 115-150

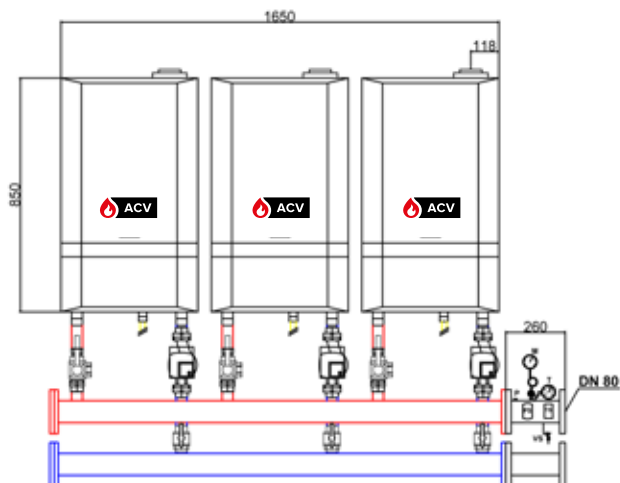

CASCATA N° 3 NEXTRA 115-150

POTENZA TOTALE CASCATA

CODICE	MODELLO	EURO	353,4 kW	389,3 kW	425,2 kW	461,1 kW
822310	NEXTRA 115	8.400,00	3	2	1	-
822311	NEXTRA 150	9.100,00	-	1	2	3
Prezzo totale n°3 caldaie			25.200,00	25.900,00	26.600,00	27.300,00

CONFIGURAZIONE N° 3 NEXTRA 115-150 - ACCESSORI RACCOMANDATI

CODICE	MODELLO	EURO	QUANTITÀ	PREZZO TOTALE
822321	Kit idraulico (X3) DN80	9.190,00	1	9.190,00
082658	Circolatore UPMXXL 25	700,00	3	2.100,00
002883	TRONCHETTO INAIL 3 CALDAIE - DN 80	875,00	1	875,00
002903	Kit sicurezze INAIL - fino a 572 kW	713,00	1	713,00
Prezzo totale accessori idraulici				12.878,00
002897	OCI 365	210,00	3	630,00
002896	RVS 63	1.950,00	1	1.950,00
Prezzo totale accessori regolazione				2.580,00
822355	Kit fumi BASE Nextra 100/115/150	1.250,00	1	1.250,00
822356	Kit fumi ESTENSIONE Nextra 100/115/150	875,00	2	1.750,00
Prezzo totale accessori fumi				3.000,00

CONFIGURAZIONE N° 3 NEXTRA 115-150 - ACCESSORI FACOLTATIVI

CODICE	MODELLO	EURO	QUANTITÀ	PREZZO TOTALE
709831	Scambiatore BPHE 140/480	7.570,00	1	7.570,00
Prezzo totale scambiatore a piastre saldobrasate				7.570,00

La sonda a pozzetto (ACS) QAZ 36 codice 002632 è necessaria per la gestione del sanitario con centralina RVS 63
 Per tutti gli accessori delle caldaie Nextra 60-150 Solo vedi pagine 77-79
 Il kit idraulico include anche il collettore gas ed il telaio (altezza 1550mm)

Caldaje e sistemi da 35 a 600kW

Configurazioni in cascata Nextra 60-150

KIT idraulici omologati INAIL

CASCATA N. 4 NEXTRA 115-150

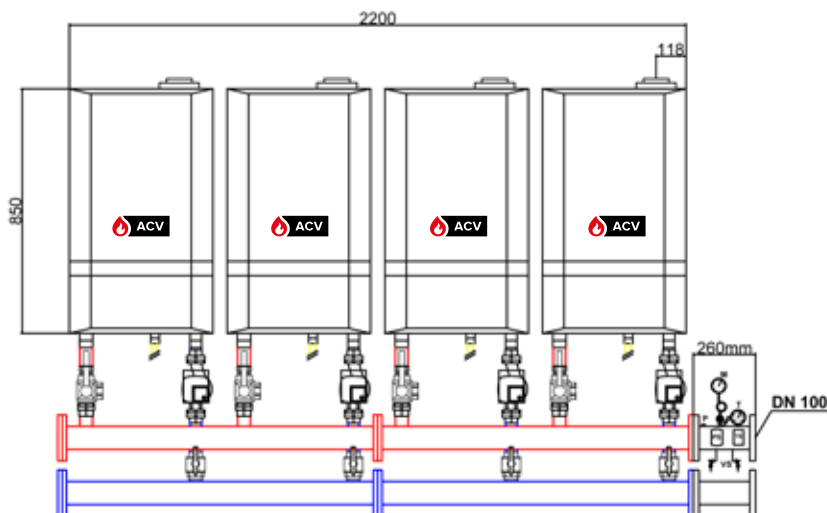

CASCATA N° 4 NEXTRA 115-150

POTENZA TOTALE CASCATA

CODICE	MODELLO	EURO	471,2 kW	507,1 kW	543 kW	578,9 kW	614,8 kW
822310	NEXTRA 115	8.400,00	4	3	2	1	-
822311	NEXTRA 150	9.100,00	-	1	2	3	4
Prezzo totale n° 4 caldaie			33.600,00	34.300,00	35.000,00	35.700,00	36.400,00

CONFIGURAZIONE N° 4 NEXTRA 115-150 - ACCESSORI RACCOMANDATI

CODICE	MODELLO	EURO	QUANTITÀ	PREZZO TOTALE
822322	Kit idraulico (X4) DN100	13.000,00	1	13.000,00
082658	Circolatore UPMXXL 25	700,00	4	2.800,00
002893	TRONCHETTO INAIL 4 CALDAIE - DN 100	1.030,00	1	1.030,00
002904	Kit sicurezze INAIL - fino a 1144 kW	1.060,00	1	1.060,00
Prezzo totale accessori idraulici				17.890,00
002897	OCI 365	210,00	4	840,00
002896	RVS 63	1.950,00	1	1.950,00
Prezzo totale accessori regolazione				2.790,00
822355	Kit fumi BASE Nextra 100/115/150	1.250,00	1	1.250,00
822356	Kit fumi ESTENSIONE Nextra 100/115/150	875,00	3	2.625,00
Prezzo totale accessori fumi				3.875,00

La sonda a pozzetto (ACS) QAZ 36 codice 002632 è necessaria per la gestione del sanitario con centralina RVS 63
 Per tutti gli accessori delle caldaie Nextra 60-150 Solo vedi pagine 77-79
 Il kit idraulico include anche il collettore gas ed il telaio (altezza 1550mm)

Caldaie Alta Potenza > 35 kW

Scambiatori a piastre saldobrasate



DESCRIZIONE PRODOTTO

- Scambiatore a piastre saldobrasate in acciaio inox AISI 304 con isolamento termico spessore da 10 mm fornito di serie (preincollato)
- Piastre saldobrasate mediante rame puro (Cu 99,9%)
- Conformi alla Direttiva Europea 97/23/CE (PED)
- Attacchi filettati maschio in acciaio inox AISI 304 da 1" 1/4 (da 50 a 115 kW), da 2" (da 116 a 480 kW)
- Modelli da 50 a 480 kW

VANTAGGI

Sostituire il compensatore idraulico con uno scambiatore a piastre offre i seguenti vantaggi:

- Protegge gli scambiatori acqua/fumi, cuore delle caldaie Prestige, separando completamente il circuito primario caldaie dal circuito secondario impianto.
- Garantisce elevato scambio termico
- Consente anche successivamente, con l'aggiunta o rimozione di piastre addizionali, di adeguare il sistema a mutate esigenze.
- Permette di progettare l'impianto con portate diverse fra i due circuiti.

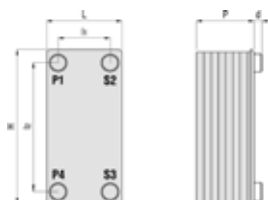

CARATTERISTICHE TECNICHE E DIMENSIONI

CARATTERISTICHE GENERALI

Pressione max di esercizio 30 bar
Temperatura max di esercizio 200°C
Temperatura min di esercizio -160°C

- P1 = Ingresso primario (Lato Caldo - Caldaia)
- P4 = Uscita primario (Lato Caldo - Caldaia)
- S2 = Uscita secondario (Lato Freddo - Impianto)
- S3 = Ingresso secondario (Lato Freddo - Impianto)

DIMENSIONAMENTO SCAMBIATORI A PIASTRE SALDOBRASATE

La potenza dei singoli scambiatori a piastre saldobrasate è calcolata in funzione dei Δt delle temperature di ingresso ed uscita del lato primario e secondario in base alle condizioni di lavoro riportate qui di seguito.

REGIME TERMICO 70/50 - 45/55

CARATTERISTICHE FUNZIONAMENTO

Lato primario T ing. = 70°C T usc. = 50°C
 Lato secondario T ing. = 45°C T usc. = 55°C

REGIME TERMICO 80/60 - 55/70

CARATTERISTICHE FUNZIONAMENTO

Lato primario T ing. = 70°C T usc. = 50°C
 Lato secondario T ing. = 45°C T usc. = 55°C

SCAMBIATORI A PIASTRE SALDOBRASATE

TIPO	BPHE	60/72	100/115	70/240	120/360	140/480
Codice		709582	709828	709829	709830	709831
Potenza scambiata	kW	72	115	240	360	480
Piastre	N.	60	100	70	120	140

DIMENSIONI



L	mm	118	118	256	256	256
P	mm	115	180	140	227	262
H	mm	289	289	466	466	466
d	mm	25	25	50	50	50
l ₁	mm	63	63	170	170	170
l ₂	mm	234	234	379	379	379
Attacchi idraulici (4x)	Ø	1" 1/4	1" 1/4	2"	2"	2"
Peso a vuoto	kg	6,1	9,2	30	43,5	49,2
Prezzo	€	1.550,00	1.970,00	4.060,00	6.010,00	7.570,00

PIEDE DI SUPPORTO

Codice		709592	709592	709593	709593	709593
Prezzo	€	129,00	129,00	180,00	180,00	180,00



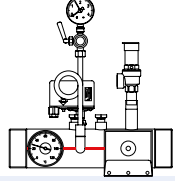
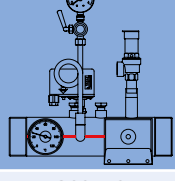
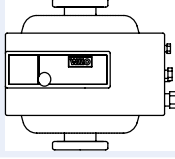

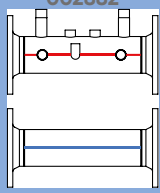
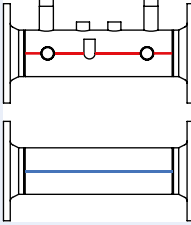
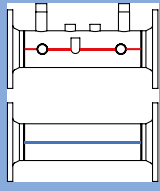

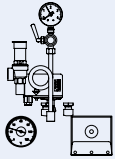
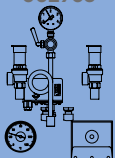
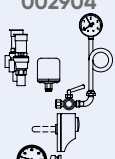

Accessori Nextra 60-150

Accessori

CODICE	ARTICOLO	EURO
<p>165838</p> 	<p>Kit INAIL 2" - 3,5 BAR composto da: nr. 1 valvola di sicurezza omologata INAIL 3/4" - 3,5 bar nr. 1 termostato di regolazione e di blocco nr. 1 pozzetto per sonda valvola intercettazione combustibile nr. 1 pozzetto per termometro campione nr. 1 termometro nr. 1 manometro con presa per manometro campione nr. 1 pressostato di blocco</p>	1.220,00
<p>165839</p> 	<p>Kit INAIL 2" - 5,4 BAR completo dei seguenti accessori INAIL: nr. 1 valvola di sicurezza omologata INAIL 3/4" - 5,4 bar nr. 1 termostato di regolazione e di blocco nr. 1 pozzetto per sonda valvola intercettazione combustibile nr. 1 pozzetto per termometro campione nr. 1 termometro nr. 1 manometro con presa per manometro campione nr. 1 pressostato di blocco</p>	1.250,00
<p>082658</p> 	<p>Circolatore elettronico UPMXXL 25 per NEXTRA 60-150 conforme a direttiva ERP (fornito con coppia di bocchettoni)</p>	700,00
<p>709546</p> 	<p>Neutra 300 - Neutralizzatore di condense sino a 300 kW</p>	730,00
<p>709547</p> 	<p>Neutra 1500 - Neutralizzatore di condense sino a 1500 kW</p>	883,00
<p>002882</p> 	<p>Tronchetto per installazione Kit sicurezze INAIL cascata 2 caldaie - DN65</p>	750,00
<p>002883</p> 	<p>Tronchetto per installazione Kit sicurezze INAIL cascata 3 caldaie - DN80</p>	875,00
<p>002893</p> 	<p>Tronchetto per installazione Kit sicurezze INAIL cascata 4 caldaie - DN100</p>	1.030,00

Caldaie Alta Potenza > 35 kW

Accessori

CODICE	ARTICOLO	EURO
002902 	Kit INAIL potenza < 330 kW - DN 80 (valvola VIC esclusa) composto da: nr. 1 valvole di sicurezza omologate INAIL 3/4" - 5,4 bar nr. 1 termostato di regolazione e di blocco nr. 1 pozzetto per sonda valvola intercettazione combustibile nr. 1 pozzetto per termometro campione nr. 1 termometro nr. 1 manometro con presa per manometro campione nr. 1 pressostato di blocco	550,00
002903 	Kit INAIL potenza < 572 kW - DN 80 (valvola VIC esclusa) composto da: nr. 1 valvole di sicurezza omologate INAIL 1" - 5,4 bar nr. 1 termostato di regolazione e di blocco nr. 1 pozzetto per sonda valvola intercettazione combustibile nr. 1 pozzetto per termometro campione nr. 1 termometro nr. 1 manometro con presa per manometro campione nr. 1 pressostato di blocco	713,00
002904 	Kit INAIL potenza < 1144 kW - DN 100 (valvola VIC esclusa) composto da: nr. 2 valvole di sicurezza omologate INAIL 1" - 5,4 bar nr. 1 termostato di regolazione e di blocco nr. 1 pozzetto per sonda valvola intercettazione combustibile nr. 1 pozzetto per termometro campione nr. 1 termometro nr. 1 manometro con presa per manometro campione nr. 1 pressostato di blocco	1.060,00
822320 	Kit idraulico di cascata per nr. 2 caldaie DN65 composto da: nr. 2 valvole di intercettazione con non ritorno per tubazione ritorno caldaia nr. 2 valvole di intercettazione a 3 vie 1"1/4 con sfera forata per tubazione mandata caldaia nr. 1 controflangia DN65 nr. 1 tubazione gas di cascata da 2" per nr. 2 caldaie nr. 1 struttura completa autoportante per nr. 2 caldaie	6.380,00
822321 	Kit idraulico di cascata per nr. 3 caldaie DN80 composto da: nr. 3 valvole di intercettazione con non ritorno per tubazione ritorno caldaia nr. 3 valvole di intercettazione a 3 vie 1"1/4 con sfera forata per tubazione mandata caldaia nr. 1 controflangia DN80 nr. 1 tubazione gas di cascata da 2" per nr. 3 caldaie nr. 1 struttura completa autoportante per nr. 3 caldaie	9.190,00
822322 	Kit idraulico di cascata per nr. 4 caldaie DN100 composto da: nr. 4 valvole di intercettazione con non ritorno per tubazione ritorno caldaia nr. 4 valvole di intercettazione a 3 vie 1"1/4 con sfera forata per tubazione mandata caldaia nr. 1 controflangia DN100 nr. 1 tubazione gas di cascata da 2" per nr. 4 caldaie nr. 1 struttura completa autoportante per nr. 4 caldaie	13.000,00
822353 	Kit fumi Base Nextra 60/80	1.150,00
822354 	Kit fumi Estensione Nextra 60/80	750,00
822355 	Kit fumi Base Nextra 100/115/150	1.250,00
822356 	Kit fumi Estensione Nextra 100/115/150	875,00

Cadenso 60 - 100

Caldaia a basamento media potenza



+ DESCRIZIONE

Caldaia a basamento a condensazione ad alto rendimento per solo riscaldamento con scambiatore in acciaio inox

- Bruciatore gas modulante a premiscelazione totale
- Scambiatore in acciaio inox a tubi fumo
- Regolazione integrata per la gestione:
 - della modulazione del bruciatore
 - di due circuiti di riscaldamento diretto
 - di un circuito ACS (sonda sanitario in opzione)
 - segnale 0-10 V
- Quadro di comando NAVISTEM B3000:
 - interfaccia semplice ed ergonomica con schermo digitale retro illuminato per la programmazione, la diagnosi e la lettura delle informazioni
 - un interruttore generale
 - un termostato di sicurezza
 - controllo attivo di fiamma tramite ionizzazione
- Interfaccia MODBUS (kit opzionale)
- Pressostato gas di minima
- Piedini regolabili
- Alimentazione gas metano/GPL, tutti i modelli
- Pressione d'esercizio: 4 bar
- 3 modelli con potenza focolare da 60 a 100 kW



GARANZIA

5 anni garanzia su scambiatore fumi

LISTINO

CODICE	MODELLO	COMBUSTIBILE	EURO
041775	Cadenso 60 - Caldaia alta potenza 60 kW	Metano	11.020,00
041776	Cadenso 80 - Caldaia alta potenza 80 kW	Metano	13.640,00
041777	Cadenso 100 - Caldaia alta potenza 100 kW	Metano	15.560,00

ACCESSORI

CODICE	ARTICOLO	EURO
165838	Kit INAIL 2" - 3,5 BAR completo dei seguenti accessori INAIL: nr. 1 valvola di sicurezza omologata INAIL 3/4" - 3,5 bar nr. 1 termostato di regolazione e di blocco nr. 1 pozzetto per sonda valvola intercettazione combustibile nr. 1 pozzetto per termometro campione nr. 1 termometro nr. 1 manometro con presa per manometro campione nr. 1 pressostato di blocco	1.220,00
709546	Neutra 300 - Neutralizzatore di condense sino a 300 kW	730,00
002629	AVS 75 - Modulo di estensione per Navistem B3000 per la gestione di un circuito miscelato con V3V, (inclusa 1 sonda mandata QAD36) fino a 3 per caldaia	453,00
002630	QAD 36 - Sonda a bracciale (circuiti di riscaldamento, mandata cascata)	134,00
002631	QAC 34 - Sonda esterna per la regolazione climatica della temperatura di mandata	134,00
002632	QAZ 36 - Sonda a pozzetto (ACS)	100,00
002633	QAA 55 - Centralina ambiente a filo	216,00
002634	QAA 58 - Centralina ambiente radio	395,00
002635	QAA 75 - Centralina di programmazione ambiente con comando a distanza	534,00
002636	QAA 78 - Centralina di programmazione ambiente radio con comando a distanza	579,00
002637	OCI 345 - Interfaccia di comunicazione bus LPB per caldaia in cascata con Navistem B3000	210,00
002638	NAVIPASS MODBUS - Interfaccia di comunicazione Modbus, per l'invio di informazioni da parte del regolatore NAVISTEM. Prevedere un'interfaccia Navipass Modbus per caldaia o uno per cascata.	568,00
003185	kit filtro aria	115,00
002640	Valvola a clapet Ø 80 per Cadenso 60	384,00
002641	Valvola a clapet Ø 100 per Cadenso 80/100	428,00

CARATTERISTICHE TECNICHE & DIMENSIONI

TIPO		CADENSO 60	CADENSO 80	CADENSO 100
Combustibile		Metano/GPL	Metano/GPL	Metano/GPL
Potenza focolare max. - PCI	kW	62,1	82,7	100
Potenza focolare min. - PCI	kW	12,4	16,5	19,5
Potenza utile 100% di carico (80/60°C)	kW	60	80	97
Potenza utile 100% di carico (50/30°C)	kW	65,5	87,5	105,5
Rendimento utile 100% di carico (80/60°C)	%	96,6	96,7	97,0
Rendimento utile 100% di carico (50/30°C)	%	105,5	105,8	105,5
Rendimento utile 30% di carico (EN677)	%	106,8	106,7	107,2
Connessioni circuito primario	Ø	1"1/4 M	1"1/4 M	1"1/4 M
Connessione gas	Ø	1/2" M	3/4" M	3/4" M
Perdita di carico scambiatore ($\Delta t = 20^\circ\text{C}$)	mbar	35	21	30
Connessione al condotto fumi	Ømm	80	100	100
Peso a vuoto	kg	140	215	225
Temperatura max. di esercizio	°C	90	90	90
Pressione max. di esercizio (primario)	bar	4	4	4
Protezione IP		20	20	20
Assorbimento elettrico (230 V)	W	160	210	280
Classe Efficienza Energetica Riscaldamento		A 	-	-

DIMENSIONI (in mm)



figura 1 - Caratteristiche dimensionali

MODELLI	A (mm)	B (mm)	C (mm)	D (mm)	E (mm)	F (mm)	G (mm)	H (mm)	I (mm)	J (mm)	Ø K (mm)	L (mm)	M (mm)	Ø N (mm)	O (mm)	P*
50	1494	595	708	1449	58	100	336	400	406	76	1"1/4	1354	209	G1/2"	114	670
80 - 100	1707	695	813	1626	102	110	336	400	550	85	1"1/4	1529	130	G3/4"	114	773

Aruna 115 - 320

Caldaia a basemento alta potenza

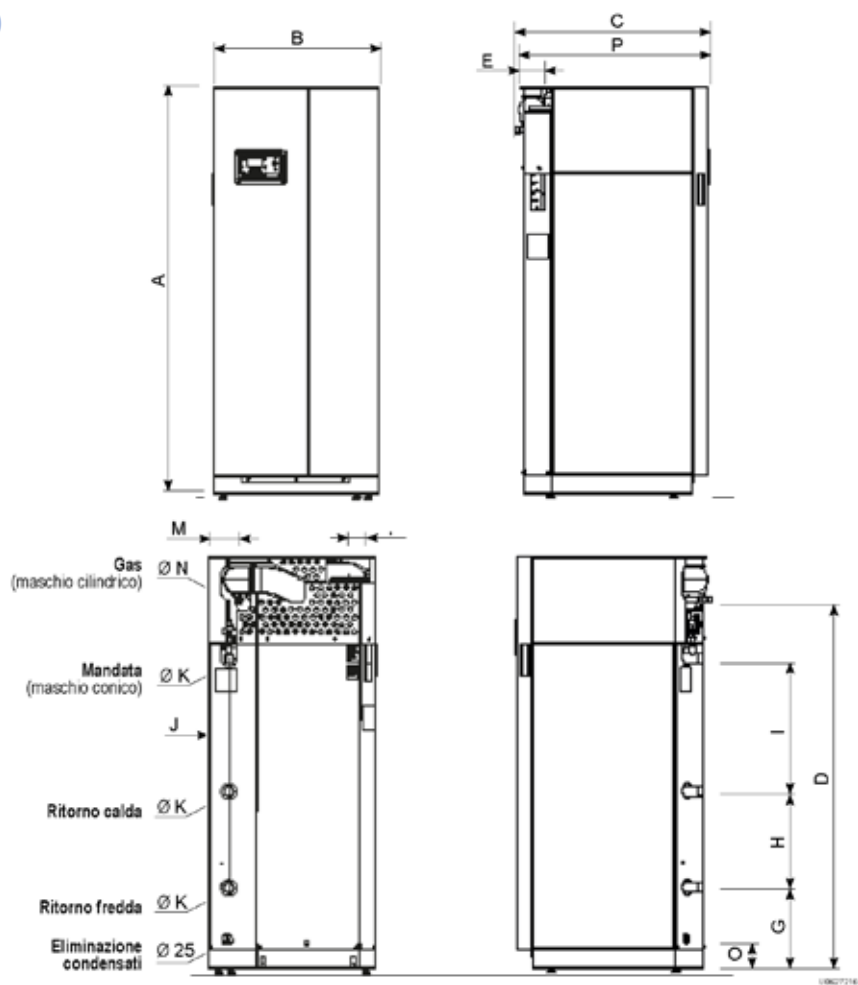
+ DESCRIZIONE



Caldaia a basemento a condensazione ad alto rendimento per solo riscaldamento con scambiatore in acciaio inox

- Regolazione integrata per la gestione:
 - della modulazione del bruciatore
 - di due circuiti di riscaldamento diretto
 - di un circuito ACS (sonda sanitario in opzione)
 - segnale 0-10 V
- Quadro di comando NAVISTEM B3000:
 - interfaccia semplice ed ergonomica con schermo digitale retro illuminato per la programmazione, la diagnosi e la lettura delle informazioni
 - un interruttore generale
 - un termostato di sicurezza
 - controllo attivo di fiamma tramite ionizzazione
- Interfaccia MODBUS (kit opzionale)
- Pressostato gas di minima
- Piedini regolabili
- Alimentazione gas metano, tutti i modelli
- Pressione d'esercizio: 6 bar
- 6 modelli con potenza focolare da 115 a 320 kW



GARANZIA

5 anni garanzia su scambiatore fumi

LISTINO

CODICE	MODELLO	COMBUSTIBILE	EURO
041981	Aruna 115 - Caldaia alta potenza 115 kW	Metano	15.180,00
041982	Aruna 140 - Caldaia alta potenza 140 kW	Metano	17.120,00
041983	Aruna 180 - Caldaia alta potenza 180 kW	Metano	19.950,00
041984	Aruna 225 - Caldaia alta potenza 225 kW	Metano	22.180,00
041985	Aruna 275 - Caldaia alta potenza 275 kW	Metano	26.030,00
041986	Aruna 320 - Caldaia alta potenza 320 kW	Metano	29.580,00

ACCESSORI

CODICE	ARTICOLO	EURO
165838	Kit INAIL 2" - 3,5 BAR completo dei seguenti accessori INAIL*: nr. 1 valvola di sicurezza omologata INAIL 3/4" - 3,5 bar nr. 1 termostato di regolazione e di blocco nr. 1 pozzetto per sonda valvola intercettazione combustibile nr. 1 pozzetto per termometro campione nr. 1 termometro nr. 1 manometro con presa per manometro campione nr. 1 pressostato di blocco	1.220,00
165839	Kit INAIL 2" - 5,4 BAR completo dei seguenti accessori INAIL*: nr. 1 valvola di sicurezza omologata INAIL 3/4" - 5,4 bar nr. 1 termostato di regolazione e di blocco nr. 1 pozzetto per sonda valvola intercettazione combustibile nr. 1 pozzetto per termometro campione nr. 1 termometro nr. 1 manometro con presa per manometro campione nr. 1 pressostato di blocco	1.250,00
003360	KIT INAIL ARUNA 180-225 (DN65-PN16-5,4bar) completo dei seguenti accessori: nr. 1 valvola di sicurezza omologata INAIL 3/4" - 5,4 bar nr. 1 termostato di regolazione e di blocco nr. 1 pozzetto per sonda valvola intercettazione combustibile nr. 1 pozzetto per termometro campione nr. 1 termometro nr. 1 manometro con presa per manometro campione nr. 1 pressostato di blocco alta pressione	1.380,00
003361	KIT INAIL ARUNA 275-450 (DN80-PN16-5,4bar) completo dei seguenti accessori: nr. 1 valvola di sicurezza omologata INAIL 1" - 5,4 bar nr. 1 termostato di regolazione e di blocco nr. 1 pozzetto per sonda valvola intercettazione combustibile nr. 1 pozzetto per termometro campione nr. 1 termometro nr. 1 manometro con presa per manometro campione nr. 1 pressostato di blocco alta pressione	1.830,00
709546	Neutra 300 - Neutralizzatore di condense sino a 300 kW	730,00
709547	Neutra 1500 - Neutralizzatore di condense sino a 1500 kW	883,00

* I kit INAIL sono compatibili con le caldaie Aruna 115 e 140

CODICE	ARTICOLO	EURO
002629	AVS 75 - Modulo di estensione per Navistem B3000 per la gestione di un circuito miscelato con V3V, (inclusa 1 sonda mandata QAD36) fino a 3 per caldaia	453,00
002630	QAD 36 - Sonda a bracciale (circuiti di riscaldamento, mandata cascata)	134,00
002631	QAC 34 - Sonda esterna per la regolazione climatica della temperatura di mandata	134,00
002632	QAZ 36 - Sonda a pozzetto (ACS)	100,00
002633	QAA 55 - Centralina ambiente a filo	216,00
002634	QAA 58 - Centralina ambiente radio	395,00
002635	QAA 75 - Centralina di programmazione ambiente	534,00
002636	QAA 78 - Centralina di programmazione ambiente radio con comando a distanza	579,00
002637	OCI 345 - Interfaccia di comunicazione bus LPB per caldaia in cascata con Navistem B3000	210,00
002638	NAVIPASS MODBUS - Interfaccia di comunicazione Modbus, per l'invio di informazioni da parte del regolatore NAVISTEM. Prevedere un'interfaccia Navipass Modbus per caldaia o uno per cascata	568,00

CARATTERISTICHE TECNICHE & DIMENSIONI

TIPO		ARUNA 115	ARUNA 140	ARUNA 180	ARUNA 225	ARUNA 275	ARUNA 320
Combustibile		Metano	Metano	Metano	Metano	Metano	Metano
Potenza focolare max. - PCI	kW	115	140	180	225	275	320
Potenza focolare min. - PCI	kW	28	28	43	43	66	66
Potenza utile 100% di carico (80/60°C)	kW	11,9	136,2	175,9	219,8	269,5	313,6
Potenza utile 100% di carico (50/30°C)	kW	122	148	190	238	290	337
Rendimento utile 100% di carico (80/60°C)	%	97,3	97,3	97,7	97,7	98,0	98,0
Rendimento utile 100% di carico (50/30°C)	%	106,1	105,7	105,6	105,8	105,5	105,3
Rendimento utile 30% di carico (EN677)	%	108,7	108,7	109,0	109,0	108,8	108,8
Connessioni circuito primario	Ø	2" M	2" M	FL DN65	FL DN65	FL DN80	FL DN80
Connessione gas	Ø	1" 1/4 M	1" 1/4 M	1" 1/2 M	1" 1/2 M	2" M	2" M
Perdita di carico scambiatore (Δt = 20°C)	mbar	58	79	56	82	91	111
Connessione al condotto fumi	Ømm	150	150	150	150	180	180
Peso a vuoto	kg	225	225	312	312	376	376
Temperatura max. di esercizio	°C	90	90	90	90	90	90
Pressione max. di esercizio (primario)	bar	6	6	6	6	6	6
Protezione IP		21	21	21	21	21	21
Assorbimento elettrico (230 V)	W	230	338	227	338	371	475

DIMENSIONI (in mm)

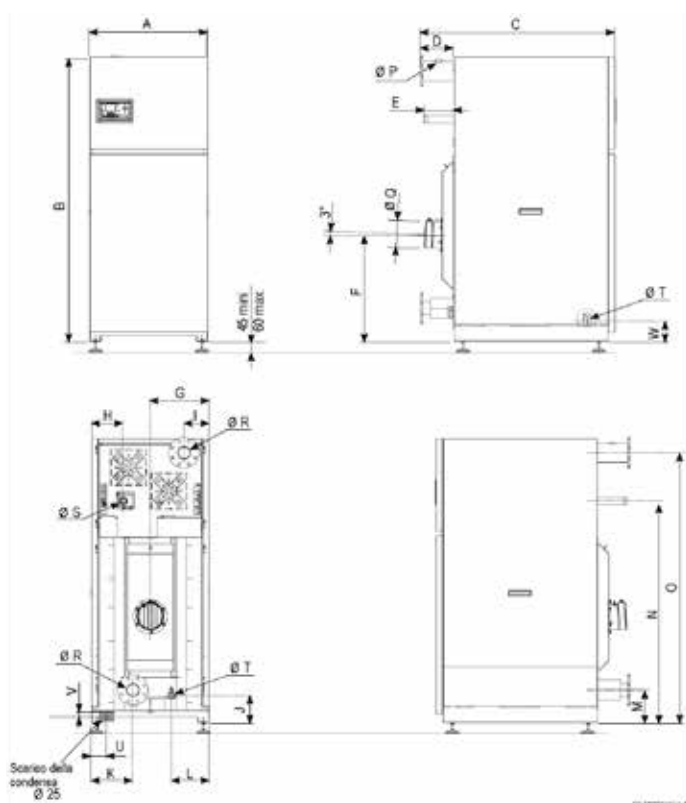

		MODELLI					
		115	140	180	225	275	320
A	(mm)	700	700	700	707		
B	(mm)	1540	1608	1698	1771		
C	(mm)	1136	1151	1273			
D	(mm)	180	196	201			
E	(mm)	132	177	118			
F	(mm)	513	638	686			
G	(mm)	350	350	398			
H	(mm)	116	190	241			
I	(mm)	166	150	178			
J	(mm)	165	165	165			
K	(mm)	250	247	275			
L	(mm)	237	224	266			
M	(mm)	182	198	197			
N	(mm)	1063	1319	1414			
O	(mm)	1298	1606	1661			
Ø P: Derivazione valvola		G1"	G1"	G1" 1/4			
Ø Q (*): Uscita fumi	(mm)	150	150	180			
Ø R: Derivazione mandata/ritorno		Filettatura maschio R2"	Flangia PN16 DN 65	Flangia PN16 DN 80			
Ø S: Derivazione gas G20	20 mbar	R1" 1/4	R1" 1/2	R2"			
	300 mbar	R1" 1/4	R1" 1/4	R1" 1/4			
Ø T: Derivazione scarico		G1"	G1"	G1"			
U	(mm)	≈ 130	≈ 130	≈ 130			
V	(mm)	≈ 110	≈ 110	≈ 110			
W	(mm)	138	138	138			

(*): Il diametro indicato è il diametro interno (soltanto per i valori Ø Q).

HeatMaster 35 - 45 TC Evo

Produttore ACS condensazione totale

+ DESCRIZIONE



- Produttore autonomo ACS in acciaio inox a basamento per riscaldamento e produzione acqua calda sanitaria a CONDENSAZIONE TOTALE
- La migliore risposta alla richiesta di efficientamento della centrale termica con massima prestazione nella produzione di acqua calda sanitaria per le grandi utenze con rendimento del 105%
- L'unione della tecnologia dello scambiatore in acciaio inox a condensazione ACV con il sistema Tank in Tank e l'elettronica a gestione avanzata ACVMAX
- Sostituisce o integra la centrale termica.
- Compatibilità con miscele gas con idrogeno al 20%
- Classe Energetica A - A
- CONDENSAZIONE TOTALE sia in modalità riscaldamento sia in modalità acqua calda sanitaria
- Scambiatore in acciaio inox ad immersione totale con funzione autopulente
- Bollitore per acqua calda sanitaria Tank in Tank in acciaio inox con valvola di sicurezza di serie
- Elevata produzione di acqua calda in continuo
- Uscita fumi coassiale Ø80/125
- Bruciatore premiscelato ACV a modulazione lineare continua per il funzionamento a gas metano o Gpl
- Regolazione elettronica con centralina ACVMAX
- 2 modelli con potenza focolare da 35 a 45,6 kW



Temperatura di funzionamento
Riscaldamento: 80°C

GARANZIA

5 anni garanzia su corpo bollitore e scambiatore fumi in acciaio inox

LISTINO

CODICE	MODELLO	COMBUSTIBILE	EURO
052841	HeatMaster 35 TC Evo - Produttore autonomo ACS combinato	Metano/GPL	13.950,00
052842	HeatMaster 45 TC Evo - Produttore autonomo ACS combinato	Metano/GPL	16.100,00

La trasformazione per il funzionamento a GPL verrà effettuata su richiesta dell'utente. Contattare la Rete Vendita ACV

ACCESSORI

CODICE	ARTICOLO	EURO
165840	Kit INAIL 2" - 2,7 BAR completo dei seguenti accessori INAIL: nr. 1 valvola di sicurezza omologata INAIL 3/4" - 2,7 bar nr. 1 termostato di regolazione e di blocco nr. 1 pozzetto per sonda valvola intercettazione combustibile nr. 1 pozzetto per termometro campione nr. 1 termometro nr. 1 manometro con presa per manometro campione nr. 1 pressostato di blocco	1.210,00
709819	Circolatore elettronico INAIL per WaterMaster/HeatMaster TC	535,00
165853	Circolatore ACS per WaterMaster/HeatMaster TC (solo per accumulo ACS)	800,00
698857	Termostato ACS (+30°C / +90°C) per accumulatori/bollitori abbinati a WaterMaster/HeatMaster TC	81,00
709500	Hydro 12 - Vaso di espansione circuito sanitario 12 litri	108,00
709505	Hydro Solare / Primario 12 - Vaso di espansione 12 litri	126,00
709546	Neutra 300 - Neutralizzatore di condense sino a 300 kW	730,00

ACCESSORI SCARICO FUMI

786232	Sdoppiatore da Ø 80/125 mm a 80/80 mm	198,00
--------	---------------------------------------	---------------

Per gli accessori di regolazione vedi pagine 90-91
Per le configurazioni di regolazione HeatMaster 35-120 TC vedi pagine 88-89
Per gli accessori di scarico fumi vedi pagina 93

SCHEMA DI PRINCIPIO

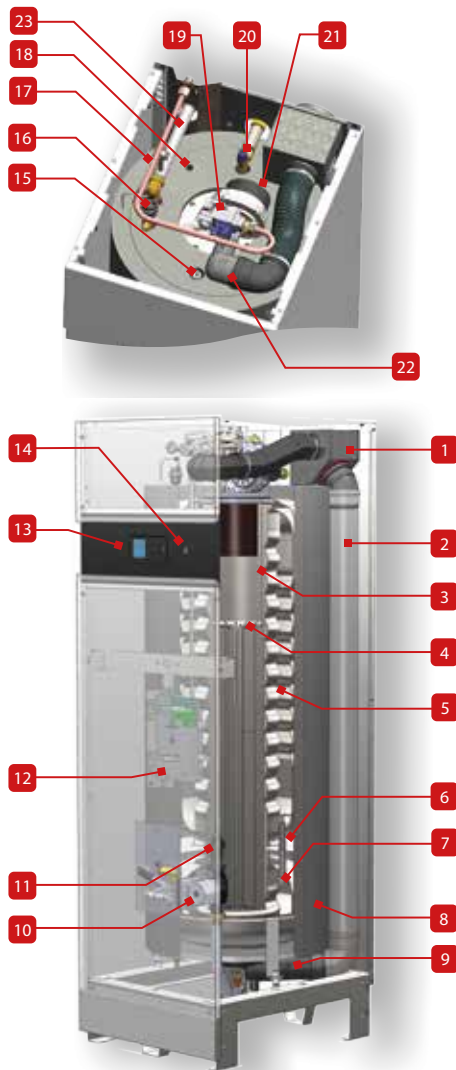

- 1 Raccordo scarico fumi coassiale 80/125
- 2 Tubo scarico fumi in materiale plastico
- 3 Camera di combustione
- 4 Scambiatore fumi/acqua in acciaio inox completamente immerso
- 5 Bollitore ACS "Tank-in-Tank" in acciaio inox
- 6 Disco di separazione circuito primario
- 7 Serbatoio/scambiatore di preriscaldamento acqua fredda sanitaria in acciaio inox.
- 8 Isolamento
- 9 Recuperatore di condensa
- 10 Circolatore antistratificazione ad alta efficienza ERP
- 11 Sonda ritorno NTC2
- 12 Centralina elettronica
- 13 Pannello comandi con display LCD
- 14 Interruttore on/off
- 15 Pozzetto in acciaio inossidabile
- 16 Spurgo aria automatico
- 17 Tubo gas
- 18 Sensore mandata NTC1
- 19 Valvola gas
- 20 Valvola di sicurezza ACS
- 21 Bruciatore aria/gas premiscelato modulante
- 22 Presa aria comburente

CARATTERISTICHE TECNICHE & DIMENSIONI

TIPO		HM 35 TC EVO	HM 45 TC EVO
Combustibile		Metano	Metano
Potenza focolare max. - PCI	kW	35	45,6
Potenza focolare min. - PCI	kW	9,8	9,0
Potenza utile max. (80/60°C)	kW	34,0	44,7
Potenza utile min. (80/60°C)	kW	9,5	8,8
Rendimento utile 30% di carico (EN677)	%	108,9	108,9
Rendimento acqua calda sanitaria	%	105,4	103,1
Capacità circuito primario	L	100	100
Capacità acqua calda sanitaria	L	100	100
Connessioni circuito primario	Ø	1" F	1" F
Connessioni circuito sanitario	Ø	1" M	1" M
Connessione gas	Ø	3/4" M	3/4" M
Perdita di carico scambiatore ($\Delta t = 20^\circ\text{C}$)	mbar	6	10
Connessione al condotto fumi	Ømm	80/125	80/125
Temperatura max. di esercizio	°C	90	90
Pressione max. di esercizio (primario)	bar	3	3
Pressione max. di esercizio (sanitario)	bar	10	10
Tensione	V	230	230
Assorbimento elettrico	W	184	160
Peso a vuoto	kg	174	174
Profilo di carico Produzione ACS		XXL	XXL
Classe di efficienza energetica Riscaldamento		A	A
Classe di efficienza energetica Produzione ACS		A	A

PERFORMANCE ACQUA CALDA SAITARIA

Riscaldamento: 80°C Acqua di alimentazione: 15°C

TIPO		HM 35 TC EVO	HM 45 TC EVO
Portata di punta a 40°C ($\Delta T = 25^\circ\text{C}$)	L/10'	490	566
Portata di punta prima ora a 40°C ($\Delta T = 25^\circ\text{C}$)	L/60'	1594	1932
Portata in continuo a 40°C ($\Delta T = 25^\circ\text{C}$)	L/h	1325	1668

PERFORMANCE ACQUA CALDA SAITARIA

Riscaldamento: 80°C Acqua di alimentazione: 10°C

TIPO		HM 35 TC EVO	HM 45 TC EVO
Portata di punta a 40°C ($\Delta T = 30^\circ\text{C}$)	L/10'	408	471
Portata di punta prima ora a 40°C ($\Delta T = 30^\circ\text{C}$)	L/60'	1328	1610
Portata in continuo a 40°C ($\Delta T = 30^\circ\text{C}$)	L/h	1104	1390
Portata di punta a 45°C ($\Delta T = 35^\circ\text{C}$)	L/10'	339	373
Portata di punta prima ora a 45°C ($\Delta T = 35^\circ\text{C}$)	L/60'	1127	1366
Portata in continuo a 45°C ($\Delta T = 35^\circ\text{C}$)	L/h	946	1192
Portata di punta a 60°C ($\Delta T = 50^\circ\text{C}$)	L/10'	197	320
Portata di punta prima ora a 60°C ($\Delta T = 50^\circ\text{C}$)	L/60'	749	894
Portata in continuo a 60°C ($\Delta T = 50^\circ\text{C}$)	L/h	662	820

DIMENSIONI (in mm)

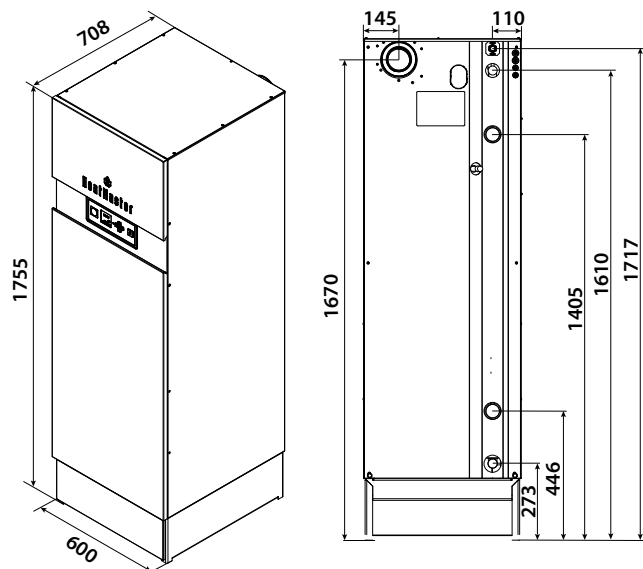

HeatMaster 70 - 120 TC Evo

Produttore ACS condensazione totale



+ DESCRIZIONE

- Produttore autonomo ACS in acciaio inox a basamento per riscaldamento e produzione acqua calda sanitaria a CONDENSAZIONE TOTALE
- La migliore risposta alla richiesta di efficientamento della centrale termica con massima prestazione nella produzione di acqua calda sanitaria per le grandi utenze con rendimento del 105%
- L'unione della tecnologia dello scambiatore in acciaio inox a condensazione ACV con il sistema Tank in Tank e l'elettronica a gestione avanzata ACVMAX
- Sostituisce o integra la centrale termica
- Compatibilità con miscele gas con idrogeno al 20%
- Classe Energetica A - A
- CONDENSAZIONE TOTALE sia in modalità riscaldamento sia in modalità acqua calda sanitaria
- Scambiatore in acciaio inox ad immersione totale
- con funzione autopulente
- Bollitore per acqua calda sanitaria Tank in Tank in acciaio inox con valvola di sicurezza di serie
- Elevata produzione di acqua calda in continuo
- Bruciatore premiscelato ACV a modulazione lineare continua per il funzionamento a gas metano o Gpl
- Regolazione elettronica con centralina ACVMAX
- 3 modelli con potenza focolare da 69,9 a 115 kW



Temperatura di funzionamento
Riscaldamento: 80°C

GARANZIA

5 anni garanzia su corpo bollitore e scambiatore fumi in acciaio inox

LISTINO

CODICE	MODELLO	COMBUSTIBILE	EURO
052843	HeatMaster 70 TC Evo - Produttore autonomo ACS combinato	Metano/GPL	23.700,00
052844	HeatMaster 85 TC Evo - Produttore autonomo ACS combinato	Metano/GPL	25.800,00
052845	HeatMaster 120 TC Evo - Produttore autonomo ACS combinato	Metano/GPL	29.100,00

La trasformazione per il funzionamento a GPL verrà effettuata su richiesta dell'utente. Contattare la Rete Vendita ACV

ACCESSORI

CODICE	ARTICOLO	EURO
165840	Kit INAIL 2" - 2,7 BAR completo dei seguenti accessori INAIL: nr. 1 valvola di sicurezza omologata INAIL 3/4" - 2,7 bar nr. 1 termostato di regolazione e di blocco nr. 1 pozzetto per sonda valvola intercettazione combustibile nr. 1 pozzetto per termometro campione nr. 1 termometro nr. 1 manometro con presa per manometro campione nr. 1 pressostato di blocco	1.210,00
709819	Circolatore elettronico INAIL per WaterMaster/HeatMaster TC	535,00
165853	Circolatore ACS per WaterMaster/HeatMaster TC (solo per accumulo ACS)	800,00
698857	Termostato ACS (+30°C / +90°C) per accumulatori/bollitori abbinati a WaterMaster/HeatMaster TC	81,00
709502	Hydro 24 - Vaso di espansione circuito sanitario 24 litri	128,00
709507	Hydro Solare / Primario 25 - Vaso di espansione 25 litri	141,00
709546	Neutra 300 - Neutralizzatore di condense sino a 300 kW	730,00

Per gli accessori di regolazione vedi pagine 90-91
Per le configurazioni di regolazione HeatMaster 35-120 TC vedi pagine 88-89
Per gli accessori di scarico fumi vedi pagina 93

SCHEMA DI PRINCIPIO

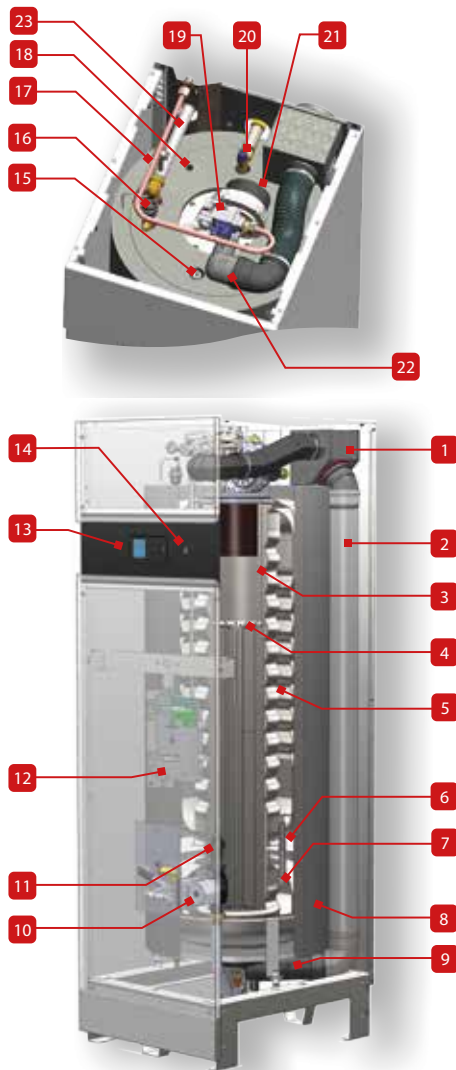

- 1 Raccordo scarico fumi coassiale 80/125
- 2 Tubo scarico fumi in materiale plastico
- 3 Camera di combustione
- 4 Scambiatore fumi/acqua in acciaio inox completamente immerso
- 5 Bollitore ACS "Tank-in-Tank" in acciaio inox
- 6 Disco di separazione circuito primario
- 7 Serbatoio/scambiatore di preriscaldamento acqua fredda sanitaria in acciaio inox.
- 8 Isolamento
- 9 Recuperatore di condensa
- 10 Circolatore antistratificazione ad alta efficienza ERP
- 11 Sonda ritorno NTC2
- 12 Centralina elettronica
- 13 Pannello comandi con display LCD
- 14 Interruttore on/off
- 15 Pozzetto in acciaio inossidabile
- 16 Spurgo aria automatico
- 17 Tubo gas
- 18 Sensore mandata NTC1
- 19 Valvola gas
- 20 Valvola di sicurezza ACS
- 21 Bruciatore aria/gas premiscelato modulante
- 22 Presa aria comburente

CARATTERISTICHE TECNICHE & DIMENSIONI

TIPO		HM 70 TC EVO	HM 85 TC EVO	HM 120 TC EVO
Combustibile		Metano	Metano	Metano
Potenza focolare max. - PCI	kW	699	85	115
Potenza focolare min. - PCI	kW	24,5	24,5	23,2
Potenza utile max. (80/60°C)	kW	68	82,9	111,6
Potenza utile min. (80/60°C)	kW	23,9	23,9	22,5
Rendimento utile 30% di carico (EN677)	%	109	108,4	108,8
Rendimento acqua calda sanitaria	%	103,9	103,9	102,2
Capacità circuito primario	L	125	125	125
Capacità acqua calda sanitaria	L	190	190	190
Connessioni circuito primario	Ø	1" 1/2 F	1" 1/2 F	1" 1/2 F
Connessioni circuito sanitario	Ø	1" M	1" M	1" M
Connessione gas	Ø	3/4" M	3/4" M	3/4" M
Perdita di carico scambiatore ($\Delta t = 20^\circ\text{C}$)	mbar	9	14	27
Connessione al condotto fumi	Ømm	100	100	100
Temperatura max. di esercizio	°C	90	90	90
Pressione max. di esercizio (primario)	bar	3	3	3
Pressione max. di esercizio (sanitario)	bar	10	10	10
Tensione	V	230	230	230
Assorbimento elettrico	W	200	230	380
Peso a vuoto	kg	284	284	319
Profilo di carico Produzione ACS		XXL	XXL	XXL
Classe di efficienza energetica Riscaldamento		A		
Classe di efficienza energetica Produzione ACS		A		

PERFORMANCE ACQUA CALDA SAITARIA

Riscaldamento: 80°C Acqua di alimentazione: 15°C

TIPO		HM 70 TC EVO	HM 85 TC EVO	HM 120 TC EVO
Portata di punta a 40°C ($\Delta T = 25^\circ\text{C}$)	L/10'	860	940	1080
Portata di punta prima ora a 40°C ($\Delta T = 25^\circ\text{C}$)	L/60'	2946	3474	4344
Portata in continuo a 40°C ($\Delta T = 25^\circ\text{C}$)	L/h	2505	3041	4083

PERFORMANCE ACQUA CALDA SAITARIA

Riscaldamento: 80°C Acqua di alimentazione: 10°C

TIPO		HM 70 TC EVO	HM 85 TC EVO	HM 120 TC EVO
Portata di punta a 40°C ($\Delta T = 30^\circ\text{C}$)	L/10'	716	783	900
Portata di punta prima ora a 40°C ($\Delta T = 30^\circ\text{C}$)	L/60'	2455	2895	3620
Portata in continuo a 40°C ($\Delta T = 30^\circ\text{C}$)	L/h	2087	2534	3402
Portata di punta a 45°C ($\Delta T = 35^\circ\text{C}$)	L/10'	592	646	676
Portata di punta prima ora a 45°C ($\Delta T = 35^\circ\text{C}$)	L/60'	2083	2456	3098
Portata in continuo a 45°C ($\Delta T = 35^\circ\text{C}$)	L/h	1789	2172	2928
Portata di punta a 60°C ($\Delta T = 50^\circ\text{C}$)	L/10'	348	371	440
Portata di punta prima ora a 60°C ($\Delta T = 50^\circ\text{C}$)	L/60'	1391	1638	1847
Portata in continuo a 60°C ($\Delta T = 50^\circ\text{C}$)	L/h	1252	1520	1754

DIMENSIONI (in mm)

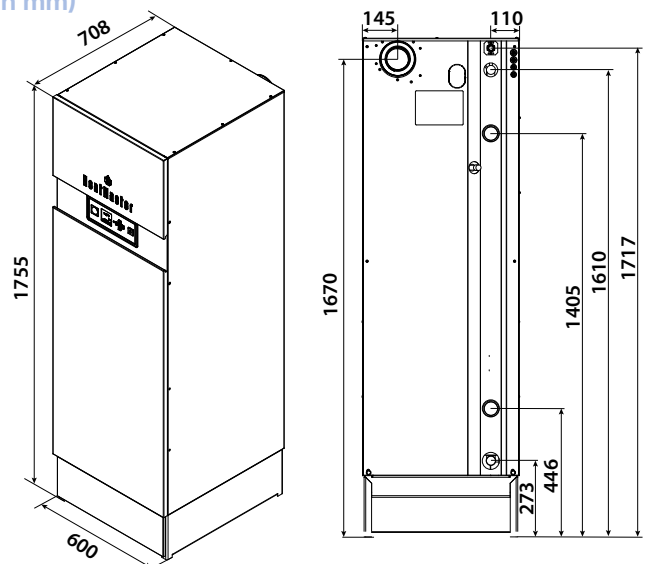

Produttori Autonomi ACS

HEATMASTER 35-45-70-85-120 TC

Riscaldamento di n. 1 circuito a temperatura controllata con valvola miscelatrice motorizzata, di n. 1 circuito a temperatura scorrevole o a punto fisso e produzione acqua calda sanitaria

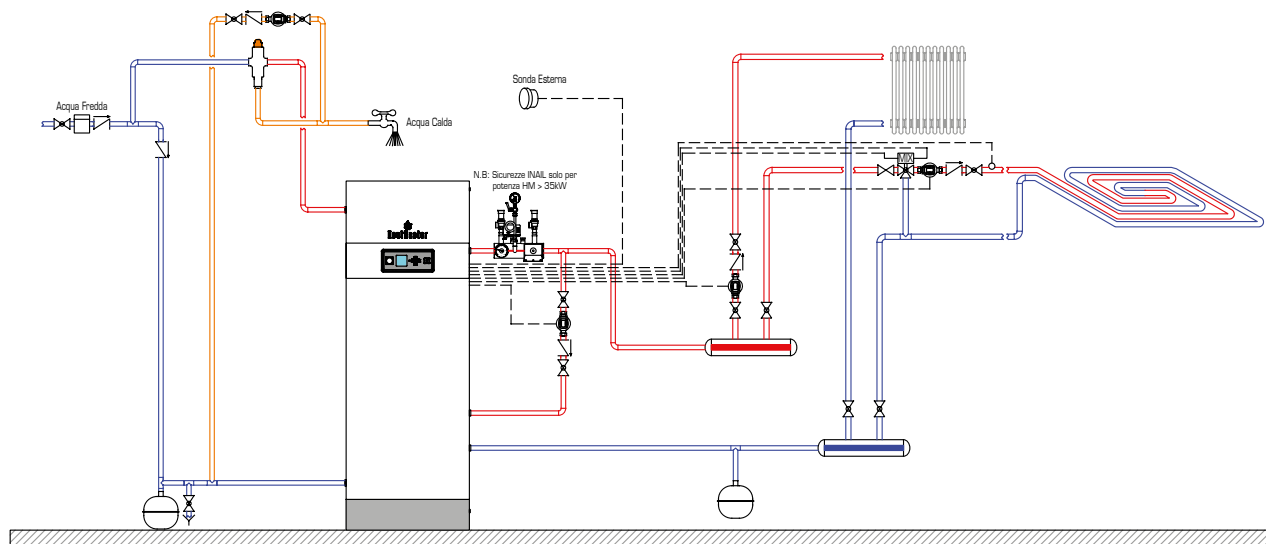

Qui di seguito si riporta l'elenco accessori necessari per la gestione della configurazione sopra rappresentata:

CODICE	MODELLO	EURO	QUANTITÀ
780362	Sonda esterna AF12 (per ESYS o ACVMAX) Sonda NTC per la rilevazione della temperatura esterna abbinabile alle centraline ESYS o ACVMAX, alle centraline delle caldaie Kompakt HRE	101,00	1
786554	Sonda di mandata a contatto (per ACVMAX) Sonda del tipo NTC a contatto per la rilevazione della temperatura di mandata impianto collegabile alla centralina ACVMAX	180,00	1
709600	Servomotore V200 (per valvola miscelatrice) Servocomando elettrico completo di cavo, con comando on/off 230V per valvole a tre vie a rotore. Tempo di corsa pari a 120 secondi	691,00	1
709594	Valvola 3 vie miscelatrice DN 20 Kvs 20	358,00	1*
709595	Valvola 3 vie miscelatrice DN 25 Kvs 30	366,00	1*
709596	Valvola 3 vie miscelatrice DN 32 Kvs 37	388,00	1*
709597	Valvola 3 vie miscelatrice DN 40 Kvs 38	423,00	1*
709598	Valvola 3 vie miscelatrice DN 50 Kvs 45	511,00	1*
709599	Valvola 3 vie miscelatrice DN 65 Kvs 79	729,00	1*
165840	Kit INAIL 2" - 2,7 BAR completo dei seguenti accessori INAIL: nr. 1 valvola di sicurezza omologata INAIL 3/4" - 2,7 bar nr. 1 termostato di regolazione e di blocco nr. 1 pozzetto per sonda valvola intercettazione combustibile nr. 1 pozzetto per termometro campione nr. 1 termometro nr. 1 manometro con presa per manometro campione nr. 1 pressostato di blocco	1.210,00	1
709819	Circolatore elettronico INAIL per WaterMaster/HeatMaster TC	535,00	1
709500	Hydro 12 - Vaso di espansione circuito sanitario 12 litri (WaterMaster 25-35-45)	108,00	1
709505	Hydro Solare / Primario 12 - Vaso di espansione 12 litri (WaterMaster 25-35-45)	126,00	1
709502	Hydro 24 - Vaso di espansione circuito sanitario 24 litri (WaterMaster 70-85-120)	128,00	1
709507	Hydro Solare / Primario 25 - Vaso di espansione 25 litri (WaterMaster 70-85-120)	141,00	1

* Accessorio da abbinare al servomotore V200, da scegliere in funzione del coefficiente kvs richiesto dal circuito servito

Produttori Autonomi ACS

HEATMASTER 35-45-70-85-120 TC

Riscaldamento di n.2 circuiti a temperatura controllata con valvola miscelatrice motorizzata, di n. 1 circuito a temperatura scorrevole o a punto fisso e produzione acqua calda sanitaria

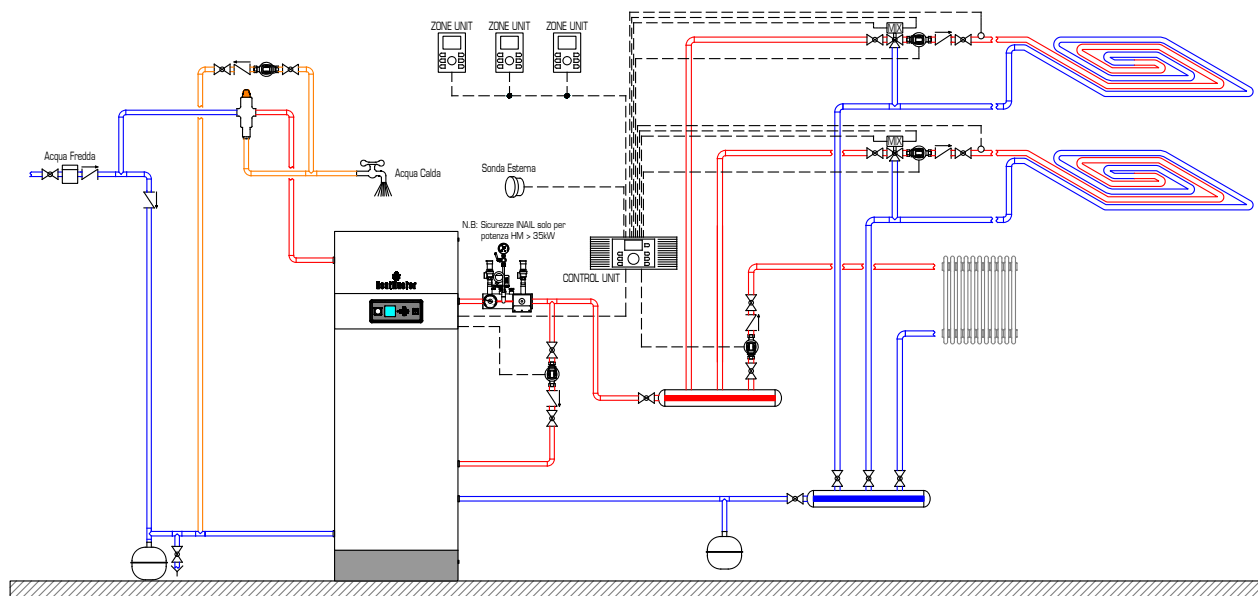

Qui di seguito si riporta l'elenco accessori necessari per la gestione della configurazione sopra rappresentata:

CODICE	MODELLO	EURO	QUANTITÀ
784411	Control Unit 3.0	1.770,00	1
784384	Scatola di contenimento Control Unit	419,00	1
784511	Interfaccia ESYS con kit Clip-in	225,00	1
784413	Zone Unit	685,00	3
784363	Sonda di mandata a contatto supplementare (per Control Unit)	120,00	2
709600	Sonda del tipo NTC a contatto per rilevazione temperatura di mandata impianto.	691,00	1*
709594	Valvola 3 vie miscelatrice DN 20 Kvs 20	358,00	1*
709595	Valvola 3 vie miscelatrice DN 25 Kvs 30	366,00	1*
709596	Valvola 3 vie miscelatrice DN 32 Kvs 37	388,00	1*
709597	Valvola 3 vie miscelatrice DN 40 Kvs 38	423,00	1*
709598	Valvola 3 vie miscelatrice DN 50 Kvs 45	511,00	1*
709599	Valvola 3 vie miscelatrice DN 65 Kvs 79	729,00	1
165840	Kit INAIL 2 - 2,7 BAR completo dei seguenti accessori INAIL: nr. 1 valvola di sicurezza omologata INAIL 3/4" - 2,7 bar nr. 1 termostato di regolazione e di blocco nr. 1 pozzetto per sonda valvola intercettazione combustibile nr. 1 pozzetto per termometro campione nr. 1 termometro nr. 1 manometro con presa per manometro campione nr. 1 pressostato di blocco	1.210,00	1
709819	Circolatore elettronico INAIL per WaterMaster/HeatMaster TC	535,00	1
709500	Hydro 12 - Vaso di espansione circuito sanitario 12 litri (WaterMaster 25-35-45)	108,00	1
709505	Hydro Solare / Primario 12 - Vaso di espansione 12 litri (WaterMaster 25-35-45)	126,00	1
709502	Hydro 24 - Vaso di espansione circuito sanitario 24 litri (WaterMaster 70-85-120)	128,00	1
709507	Hydro Solare / Primario 25 - Vaso di espansione 25 litri (WaterMaster 70-85-120)	141,00	1

* Accessorio da abbinare al servomotore V200, da scegliere in funzione del coefficiente kvs richiesto dal circuito servito

Accessori Regolazione HeatMaster TC

Centraline di regolazione ed accessori



CODICE	ARTICOLO	EURO
784411 	Control Unit 3.0 Centralina elettronica di regolazione per: Gestione, controllo sequenza fino a 8 generatori, Gestione di n. 1 circuito di riscaldamento diretto, n. 2 circuiti di riscaldamento con valvola miscelatrice, n. 1 circuito bollitore ACS e n. 1 circuito bollitore solare. Fornita completa di n. 1 sonda esterna e n. 1 sonda NTC ad immersione.	1.770,00
784384 	Scatola di contenimento Control Unit Scatola predisposta per il fissaggio murale della centralina Control Unit completa di morsetti per facilitare la connessione alla centralina dei componenti di impianto.	419,00
784511 	Interfaccia ESYS con kit Clip-in Scheda elettronica di interfaccia da inserire nelle centraline ACV MAX per comunicazione con centralina Control Unit e Room Unit.	225,00
784413 	Zone Unit (Comando remoto da abbinare a Control Unit) Comando remoto con connessione BUS avente funzione di: Controllo a distanza (visualizzazione e modifica parametri) e Regolatore singolo circuito con funzione sonda ambiente.	685,00
784363 	Sonda di mandata a contatto supplementare (per Control Unit) Sonda del tipo NTC a contatto per rilevazione temperatura di mandata impianto.	120,00
784362 	Sonda NTC di temperatura ad immersione (per Control Unit o ZMC-2) Sonda NTC ad immersione per rilevazione temperatura di n.1 bollitore o per la rilevazione della temperatura di mandata impianto.	83,00
784383 	Room Sensor (per Control Unit) Termostato ambiente modulante con funzione di: Sonda ambiente per il singolo circuito, Selettore modalità di funzionamento ("Giorno", "Notte", Automatico) e Regolatore della temperatura ambiente.	411,00

Produttori Autonomi ACS

Centraline di regolazione ed accessori



	CODICE	ARTICOLO	EURO
	784400	Modulo di comando ZM 0-10V (per Control Unit) Dispositivo avente funzione di comandare, tramite un segnale 0-10V, la temperatura di mandata impianto	588,00
	780362	Sonda esterna AF12 (per ESYS o ACVMAX e Kompakt HR/HRE) Sonda NTC per la rilevazione della temperatura esterna	101,00
	786491	Sonda NTC di temperatura ad immersione (per ESYS o ACVMAX) Sonda NTC ad immersione per la rilevazione della temperatura di mandata cascata o di n. 1 bollitore collegabile alla centralina ESYS o ACVMAX	91,00
	784412	Room Unit (per ESYS o ACVMAX) Comando remoto con funzione di: Controllo a distanza e Cronotermostato e/o sonda ambiente per il circuito di riscaldamento. Fornito con n. 1 sonda esterna	756,00
	784424	Modulo di comando ZMC-2 - 230 V (per ESYS o ACVMAX) Dispositivo da abbinare a Room Unit per comando servomotore valvola a 3 vie. Fornito con n. 1 sonda di mandata	508,00
	786554	Sonda di mandata a contatto (per ACVMAX) Sonda del tipo NTC a contatto per la rilevazione della temperatura di mandata impianto	180,00
	709594	Valvole miscelatrici riscaldamento Valvola 3 vie miscelatrice DN 20 Kvs 20	358,00
	709595	Valvola 3 vie miscelatrice DN 25 Kvs 30	366,00
	709596	Valvola 3 vie miscelatrice DN 32 Kvs 37	388,00
	709597	Valvola 3 vie miscelatrice DN 40 Kvs 38	423,00
	709598	Valvola 3 vie miscelatrice DN 50 Kvs 45	511,00
	709599	Valvola 3 vie miscelatrice DN 65 Kvs 79	729,00
	709600	Servomotore V200 Servocomando elettrico on/off 230V per valvole a 3 vie. Tempo di corsa 120 sec.	691,00

Accessori Scarico Fumi

Sistema scarico fumi PP Ø 80/125 mm



HEATMASTER 35-45 TC

A - Terminali		HeatMaster 35-45 TC	
CODICE	ARTICOLO		PREZZO
786195	Terminale verticale a tetto Ø 80/125 mm	●	189,00
786196	Terminale a parete Ø 80/125 mm	●	189,00
784474	Terminale a parete con curva e con elemento presa fumi Ø 80/125 mm	●	360,00

B - Condotti fumi			
CODICE	ARTICOLO		PREZZO
786198	Prolunga L. 500 mm Ø 80/125 mm	●	99,00
786199	Prolunga L. 1000 mm Ø 80/125 mm	●	108,00

C - Elementi regolabili			
CODICE	ARTICOLO		PREZZO
786200	Prolunga regolabile Ø 80/125 mm	●	108,00

D - Curve			
CODICE	ARTICOLO		PREZZO
786201	Curva 43°/45° Ø 80/125 mm	●	89,00
786202	Curva 87°/90° Ø 80/125 mm	●	89,00

E - Adattatori			
CODICE	ARTICOLO		PREZZO
786203	Tronchetto scarico fumi coassiale Ø 80/125 mm, con presa fumi (già incluso nel codice 10800301)	●	128,00

F - Kit connessione			
CODICE	ARTICOLO		PREZZO
786204	Tegola a tetto piatta Ø 125 mm	●	80,00
786193	Tegola inclinata regolabile Ø 125 mm	●	108,00

Sdoppiatori da 80/125 a 80/80			
CODICE	ARTICOLO		PREZZO
786232	Sdoppiatore da Ø 80/125 mm a 80/80 mm	●	198,00

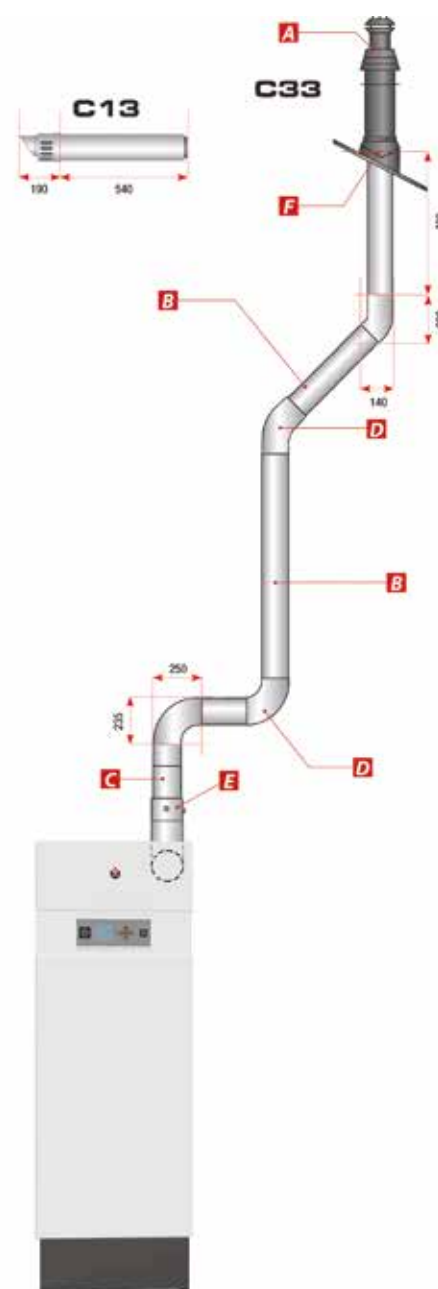

Kit Collettori Fumi Cascata Ø 150 mm per HeatMaster TC

CODICE	MODELLO	RIF	EURO
--------	---------	-----	------

A - Terminali

787108	Curva 90° con supporto Ø 150	D	206,00
--------	------------------------------	---	--------

J - Collettori Fumi - Sino a 2 HeatMaster in cascata

787049	Set Connessione in Cascata Ø 80 per produttori ACS HeatMaster TC 35/45	JF	535,00
787050	Set Connessione in Cascata Ø 100 per produttori ACS HeatMaster TC 70/85/120	JF	554,00
787097	Kit base per collettore fumi cascata Ø 150 con lunghezza 750 mm per 1 HeatMaster TC	JA	661,00
786298	Terminale chiuso collettore fumi cascata diametro Ø 150 con sifone	JB	358,00
709543	Riduzione concentrica D.150M-D.160F in PP translucido		163,00

HEATMASTER 35-45-70-85-120 TC

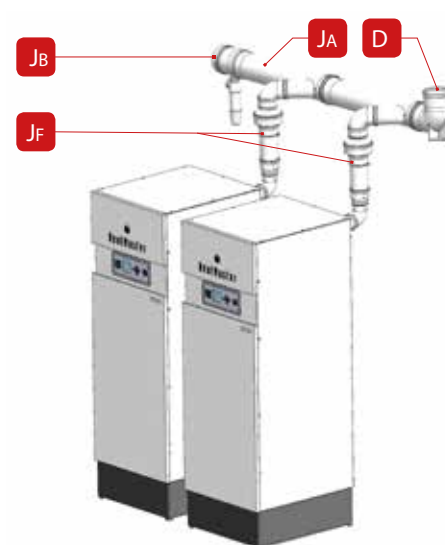

Kit Collettori Fumi Cascata Ø 200 mm per HeatMaster TC

CODICE	MODELLO	RIF	EURO
--------	---------	-----	------

A - Terminali

786352	Curva 90° con supporto Ø 200	D	409,00
--------	------------------------------	---	--------

J - Collettori Fumi - Sino a 2 HeatMaster in cascata

787049	Set Connessione in Cascata Ø 80 per produttori ACS HeatMaster TC 35/45	JF	535,00
787050	Set Connessione in Cascata Ø 100 per produttori ACS HeatMaster TC 70/85/120	JF	554,00
787098	Kit base per collettore fumi cascata Ø 150 con lunghezza 750 mm per 1 HeatMaster TC	JA	740,00
786299	Terminale chiuso collettore fumi cascata diametro Ø 150 con sifone	JB	241,00

HEATMASTER 35-45-70-85-120 TC

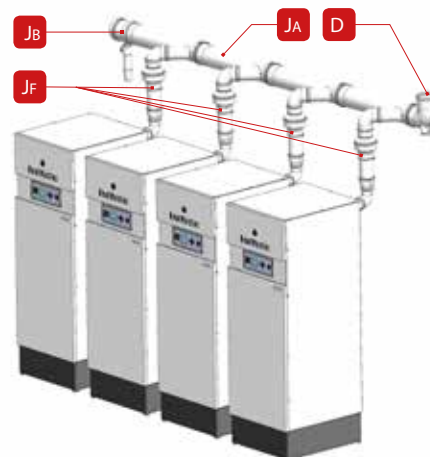

SIMPLE MIX - miscelatore termostatico

DESCRIZIONE

Sistema termostatico per piccoli e grandi impianti di distribuzione acqua calda sanitaria senza anello di ricircolo

- Campo di regolazione da 30 a 60°C
- Sistema termostatico con corpo nichelato completo di termometro ad immersione
- 6 modelli Ø 1/2" ÷ 2" (DN 15-50)

CODICE	ARTICOLO	EURO
698878	SM 25 - Simple Mix DN25 - Miscelatore termostatico sanitario	876,00
698870	SM 32 - Simple Mix DN32 - Miscelatore termostatico sanitario	948,00



COMPACT MIX - miscelatore termostatico con anello di ricircolo

DESCRIZIONE

Sistema termostatico per piccoli e grandi impianti di distribuzione acqua calda sanitaria con anello di ricircolo

- Campo di regolazione da 30 a 60°C
- Sistema termostatico con corpo nichelato completo di:
 - regolatore della temperatura dell'anello di ricircolo
 - n. 2 saracinesche di sezionamento con funzione di valvola di non ritorno
 - n. 3 termometri ad immersione
- 6 modelli Ø 1/2" ÷ 2" (DN 15-50)



LISTINO

CODICE	ARTICOLO	EURO
698868	CM 20 - Compact Mix DN20 - Miscelatore termostatico sanitario	989,00
698871	CM 25 - Compact Mix DN25 - Miscelatore termostatico sanitario	1.370,00
698872	CM 32 - Compact Mix DN32 - Miscelatore termostatico sanitario	1.430,00
698869	CM 40 - Compact Mix DN40 - Miscelatore termostatico sanitario	2.250,00

TABELLA DI SCELTA DEL MISCELATORE

PRESSIONE bar	PORTATA					
	L/min					
Ø	1/2"	3/4"	1"	1" 1/4	1" 1/2	2"
1	28	43	53	82	155	212
2	40	63	75	118	225	300
3	50	76	92	145	270	370
4	58	90	108	167	320	430

Le portate sono nette considerando una perdita di carico di circa il 20%

VASI DI ESPANSIONE CIRCUITO SANITARIO

CODICE	ARTICOLO	EURO
709498	Hydro 05 - Vaso espansione circuito sanitario 5 litri	99,00
709499	Hydro 08 - Vaso espansione circuito sanitario 8 litri	99,00
709500	Hydro 12 - Vaso espansione circuito sanitario 12 litri	108,00
709501	Hydro 18 - Vaso espansione circuito sanitario 18 litri	118,00
709502	Hydro 24 - Vaso espansione circuito sanitario 24 litri	128,00
709503	Hydro 35 - Vaso espansione circuito sanitario 35 litri	256,00
709504	Hydro 50 - Vaso espansione circuito sanitario 50 litri	348,00



ACCESSORI CIRCUITO SOLARE/PRIMARIO

CODICE	ARTICOLO	EURO
709505	Hydro Solare/Primario 12 - Vaso di espansione 12 litri	126,00
709506	Hydro Solare/Primario 18 - Vaso di espansione 18 litri	133,00
709507	Hydro Solare/Primario 25 - Vaso di espansione 25 litri	141,00
709508	Hydro Solare/Primario 35 - Vaso di espansione 35 litri	216,00
709509	Hydro Solare/Primario 50 - Vaso di espansione 50 litri	260,00
709510	Hydro Solare/Primario 80 - Vaso di espansione 80 litri	399,00
709511	Hydro Solare/Primario 100 - Vaso di espansione 100 litri	455,00
709512	Hydro Solare/Primario 150 - Vaso di espansione 150 litri	701,00



VALVOLE DI SICUREZZA

CODICE	ARTICOLO	EURO
698867	Valvola di sicurezza 3/4" - 6 bar per circuito sanitario	189,00
786690	Valvola di sicurezza 3/4" - 7 bar per circuito sanitario	80,00
698873	Valvola di sicurezza 1" - 6 bar per circuito sanitario	290,00
785259	Valvola di sicurezza 1" - 7 bar per circuito sanitario	189,00
785260	Gruppo di sicurezza 3/4" - 7 bar per circuito sanitario	99,00
785275	Valvola di sicurezza 1/2" - 3 bar per circuito primario	56,00



KIT IDRAULICO SANITARIO

CODICE	ARTICOLO	EURO
784380	Kit idraulico sanitario murale/basamento Kit di collegamento comprendente gruppo di sicurezza, miscelatore termostatico e presa da 3/4" per vaso d'espansione sanitario (opzione). Kit previsto per i bollitori Comfort/Comfort E e Smart 100-240/Smart E/Smart E Plus/Smart EW	539,00

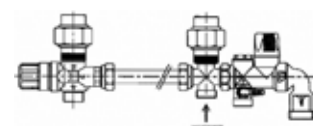

4 Caldaie elettriche



Gamma elettrica da 3 a 259 kW

- Idonee in caso di assenza combustibili tradizionali
- Priva di unità esterna
- Abbinabile a sistemi fotovoltaici
- Installazione murale e a basamento

Caldaie elettriche murali, carrellate e a basamento



E-tech W	98-99
E-tech M	100-101
E-tech P	102-103

E - Tech W 09 - 36

Caldaia murale elettrica



+ DESCRIZIONE

Caldaia murale elettrica solo riscaldamento

- Corpo caldaia in acciaio con resistenze elettriche inox completamente immerse
- Relé di potenza e comandi interamente cablati
- Pannello di comando completo di: Interruttore generale, Termostato, Termoidrometro e Scelta del livello di potenza
- Completa di: vaso di espansione 10 litri, valvola di sicurezza riscaldamento, sicurezza mancanza acqua e circolatore
- 7 modelli per installazione murale con potenze da 2,8 a 36 kW



VANTAGGI CALDAIE ELETTRICHE

- Installazione in assenza di combustibili tradizionali (Metano / GPL / Gasolio)
- Utilizzo dell'energia elettrica senza necessità di unità esterne (pompe di calore)
- Abbinabile a sistemi fotovoltaici
- Semplicità d'installazione: non necessita di camino e di apertura di areazione
- Ridotti costi di manutenzione
- Massima silenziosità
- Massima sicurezza

LISTINO

CODICE	MODELLO	EURO
786831	E-tech W 09 mono - Caldaia elettrica murale - 9 kW monofase	4.050,00
786828	E-tech W 09 tri - Caldaia elettrica murale - 9 kW trifase	4.050,00
786832	E-tech W 15 mono - Caldaia elettrica murale - 15 kW monofase	4.220,00
786826	E-tech W 15 tri - Caldaia elettrica murale - 15 kW trifase	4.220,00
786827	E-tech W 22 tri - Caldaia elettrica murale - 21 kW trifase	4.490,00
786829	E-tech W 28 tri - Caldaia elettrica murale - 28 kW trifase	5.010,00
786830	E-tech W 36 tri - Caldaia elettrica murale - 36 kW trifase	6.770,00
CODICE	ACCESSORI	EURO
709832	Kit collegamento bollitore E-Tech W. Composto valvola deviatrice a 3 vie con servomotore e relè priorità acqua calda sanitaria.	506,00

CARATTERISTICHE TECNICHE & DIMENSIONI

		ETW 09 mono	ETW 09 tri	ETW 15 mono	ETW 15 tri	ETW 22 tri	ETW 28 tri	ETW 36 tri
Potenza utile max. (80/60°C)	kW	8,4	8,4	14,4	14,4	21,6	28,8	36,0
Potenza utile min. (80/60°C)	kW	2,8	4,2	4,8	7,2	7,2	14,4	18,0
Connessioni circuito primario	Ø	3/4"	3/4"	3/4"	3/4"	3/4"	3/4"	3/4"
Peso a vuoto	kg	45	45	45	45	45	45	45
Temperatura max. di esercizio	°C	85	85	85	85	85	85	85
Pressione max. di esercizio (primario)	bar	3	3	3	3	3	3	3
Protezione IP		43	43	43	43	43	43	43
Tensione alimentazione elettrica	V/F/Hz	230/1/50	400/3/50	230/1/50	400/3/50	400/3/50	400/3/50	400/3/50
Tensione alimentazione elettrica circuito di controllo	V/F/Hz	230/1/50	230/1/50	230/1/50	230/1/50	230/1/50	230/1/50	230/1/50
Assorbimento elettrico	kW	2,8 / 8,4	4,2 / 8,4	4,8 / 14,4	7,2 / 14,4	14,4 / 21,6	14,4 / 28,8	18,0 / 36,0
Classe di efficienza energetica Riscaldamento		D	D	D	D	D	D	D

SCHEMA DI PRINCIPIO

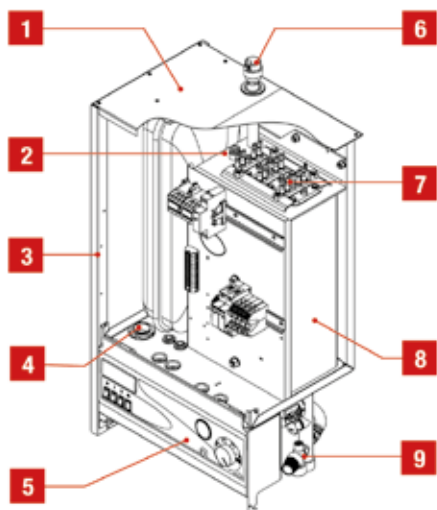

- 1 Mantello superiore
- 2 Pozzetto portasonda
- 3 Mantello laterale
- 4 Pressacavo per l'alimentazione
- 5 Pannello di comando
- 6 Sfiato automatico
- 7 Resistenze elettriche
- 8 Corpo caldaia
- 9 Valvola di sicurezza
- 10 Pannello posteriore
- 11 Pressostato di sicurezza mancanza acqua
- 12 Attacco vaso d'espansione
- 13 Ritorno riscaldamento
- 14 Vaso d'espansione
- 15 Valvola del vaso d'espansione
- 16 Attacco vaso d'espansione
- 17 Circolatore
- 18 Mandata riscaldamento
- 19 Tasto di riarmo manuale del termostato di sicurezza

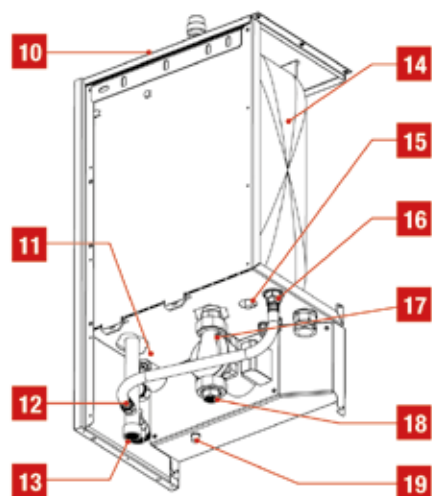

DIMENSIONI (in mm)

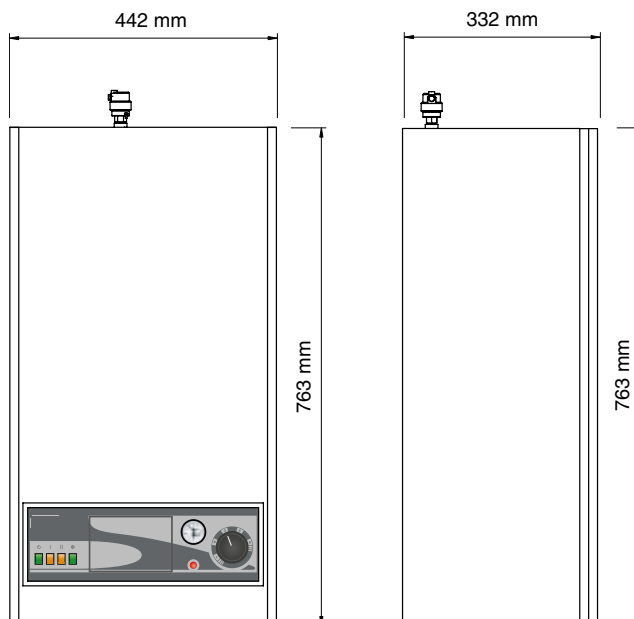

E - Tech M 36 Flex

Caldaia elettrica carrellata



+ DESCRIZIONE



Caldaia murale elettrica solo riscaldamento carrellata

- Alimentabile a 230V e 400V, in funzione del cablaggio scelto
- Un solo codice di caldaia per gestire più potenze
- Appositi cavi, disponibili come accessori, per il riconoscimento automatico dell'alimentazione e della potenza
- Massima flessibilità con 12 elementi scaldanti da 3kW
- Modalità riscaldamento, asciugatura massetto e sicurezza
- Fino a 4 programmi disponibili, di cui uno per l'essiccazione massetto secondo DIN 1624
- Download con chiave USB dei dati relativi all'asciugatura massetto, utilizzabili per creare grafici
- Touch screen da 4,3"
- Aggiornamenti software caricabili via USB
- Protocollo dedicato, nel caso di interruzione dell'alimentazione
- Facile accesso ai componenti interni pompa, collettore, valvola di sicurezza, vaso di espansione
- Equipaggiato sia di spurgo automatico sia di spurgo manuale e attacco da 1" per la pulizia
- Tubo per il riempimento e lo svuotamento dello scambiatore
- Ruote da 260mm di diametro
- Barre di supporto in acciaio INOX
- Vaso espansione da 12 litri
- Circolatore ad alta prevalenza da 7,5m



VANTAGGI CALDAIE ELETTRICHE

- Installazione in assenza di combustibili tradizionali (Metano / GPL / Gasolio)
- Utilizzo dell'energia elettrica senza necessità di unità esterne (pompe di calore)
- Abbinabile a sistemi fotovoltaici
- Semplicità d'installazione: non necessita di camino e di apertura di areazione
- Ridotti costi di manutenzione
- Massima silenziosità
- Massima sicurezza

LISTINO

CODICE	MODELLO	EURO
052823	E-Tech M 36 Flex	7100,00
CODICE	ACCESSORI	EURO
052825	Kit barra di protezione per E-TECH M	269,00
052826	Kit cablaggio monofase 16A 3 kW per E-TECH M	256,00
052827	Kit cablaggio trifase 16A 9 kW per E-TECH M	269,00
052828	Kit cablaggio monofase 32A 6 kW per E-TECH M	319,00
052829	Kit cablaggio trifase 32A 18 kW per E-TECH M 6 kW	369,00
052830	Kit cablaggio monofase 63A 12 kW per E-TECH M	519,00
052831	Kit cablaggio trifase 63A 36 kW per E-TECH M	563,00

CARATTERISTICHE TECNICHE E DIMENSIONI

Tipo		E-tech M 36
Potenza utile max. (80/60°C)	kW	36
Potenza utile min. (80/60°C)	kW	3
Connessioni circuito primario	Ø	3/4" M
Peso a vuoto	kg	60
Tipo di elemento riscaldante	kW	6 (2x3 kW)
Numero di elementi riscaldanti	-	6
Temperatura max. di esercizio	°C	85
Pressione max. di esercizio (sanitario)	bar	8,6
Pressione max. di esercizio (primario)	bar	2,5
Protezione IP		IP22
Tensione alimentazione elettrica	V	1x230 V / 3x400 V
Tensione alimentazione elettrica circuito di controllo	V	230 V
Assorbimento elettrico	kg	49
Classe di efficienza energetica		D
Frequenza nominale	Hz	36

SCHEMA APPLICAZIONE VERSIONE CARRELLATA (ideale per il collaudo degli impianti radianti a pavimento)

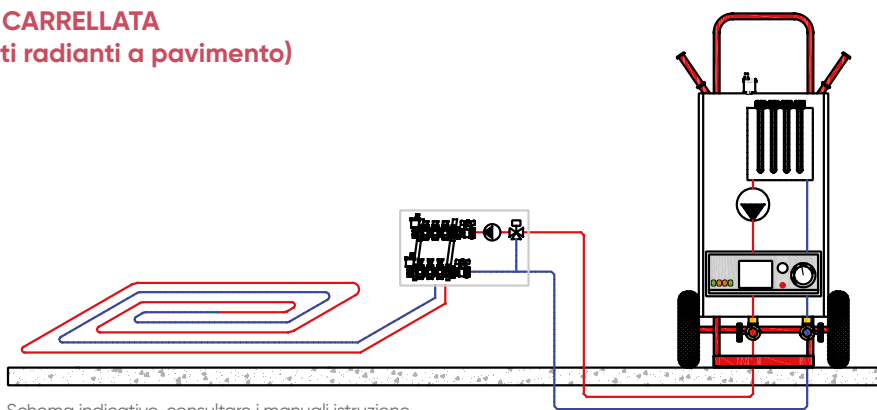

Schema indicativo, consultare i manuali istruzione

SCHEMA DI PRINCIPIO

- 1 Termostato di sicurezza 60°C (riattivazione automatica)
- 2 Contattori elementi riscaldanti
- 3 Fusibili di interruzione (elementi riscaldanti)
- 4 Fusibile di interruzione (pompa)
- 5 Contattore pompa
- 6 Contattore generale
- 7 Presa di alimentazione Flex
- 8 Fusibile di interruzione alimentazione 24Vcc
- 9 Alimentazione 24Vcc
- 10 Distribuzione alimentazione 24Vcc
- 11 Termostato di sicurezza 96°C (riattivazione manuale)
- 12 Controller (PLC)

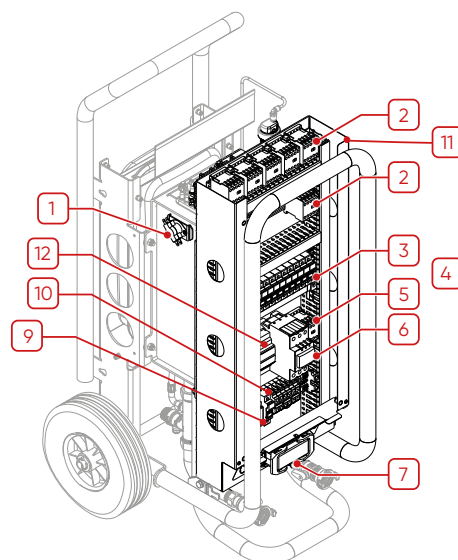

DIMENSIONI (in mm)

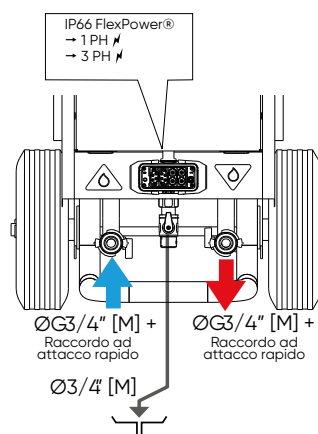
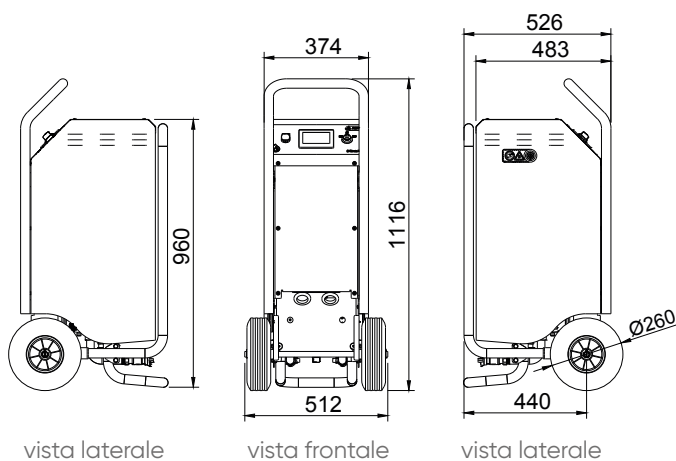

E - Tech P 57 - 259

Caldaia elettrica a basamento



+ DESCRIZIONE

- Caldaia elettrica a basamento solo riscaldamento a 4 gradini di potenza
- Corpo caldaia in acciaio con resistenze elettriche in acciaio inox
- Pannello di comando completo integrato
- Relé di potenza con comando interamente cablati
- 5 modelli da 57 a 259 kW

REGOLAZIONE PER GESTIONE PRIORITÀ SANITARIO INTEGRATA



LISTINO

CODICE	MODELLO	EURO
784137 (*)	E-tech P 57 - Caldaia elettrica a basamento - 57 kW	15.700,00
784138 (*)	E-tech P 115 - Caldaia elettrica a basamento - 115 kW	21.700,00
784139 (*)	E-tech P 144 - Caldaia elettrica a basamento - 144 kW	24.470,00
784141 (*)	E-tech P 201 - Caldaia elettrica a basamento - 201 kW	30.600,00
784140 (*)	E-tech P 259 - Caldaia elettrica a basamento - 259 kW	37.000,00

(*) Prodotto gestito solo su ordinazione, con pagamento anticipato del 30% all'atto dell'ordine

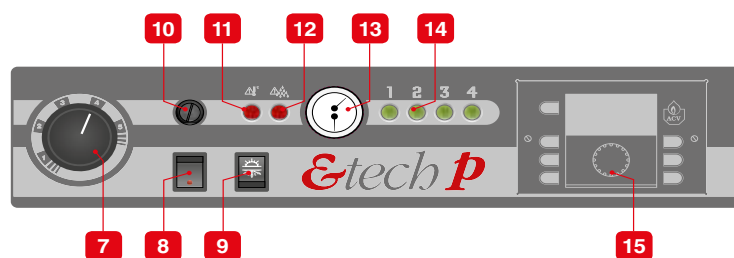

CARATTERISTICHE TECNICHE & DIMENSIONI

Tipo		ETP 57	ETP 115	ETP 144	ETP 201	ETP 259
Potenza utile max. (80/60°C)	kW	57,6	115,2	144,0	201,6	259,2
Potenza utile min. (80/60°C)	kW	14,4	28,8	36,0	50,4	64,8
Connessioni circuito primario	Ø"	2 F	2 F	2 F	DN100	DN100
Temperatura max. di esercizio	°C	90	90	90	90	90
Pressione max. di esercizio (primario)	bar	4	4	4	4	4
Tensione	V	3x400	3x400	3x400	3x400	3x400
Potenza elettrica assorbita	kW	14,4 / 57,6	28,8 / 115,2	36,0 / 144,0	50,4 / 201,6	64,8 / 259,2
Dimensione A	mm	1475	1475	1475	1475	1475
Dimensione B	mm	600	600	600	600	600
Dimensione C	mm	550	550	550	1100	1100
Dimensione D	mm	183	183	183	183	183
Dimensione E	mm	593	593	593	593	593
Dimensione F	mm	150	150	150	150	150
Peso a vuoto	kg	110	123	131	187	200
Classe di efficienza energetica Riscaldamento		D	D	D	D	D

SCHEMA DI PRINCIPIO

- 1 Pannello di controllo
- 2 Resistenze elettriche amovibili in acciaio inox
- 3 Contattori e relé di sicurezza
- 4 Predisposizione per inserimento centralina di regolazione Control Unit
- 5 Controllo funzionamento stadi di potenza
- 6 Fusibili e collegamenti circuito di potenza
- 7 Termostato di comando
- 8 Interruttore generale ON/OFF
- 9 Commutatore Estate/Inverno
- 10 Termostato di sicurezza a riarmo manuale
- 11 Spia di sicurezza sovratemperatura
- 12 Spia di sicurezza mancanza acqua
- 13 Termo-manometro
- 14 Spie di funzionamento stadi di potenza
- 15 Centralina di regolazione Control Unit (in opzione)

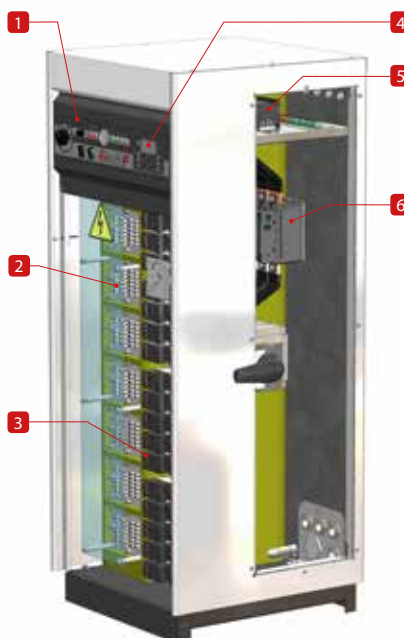

DIMENSIONI (in mm)

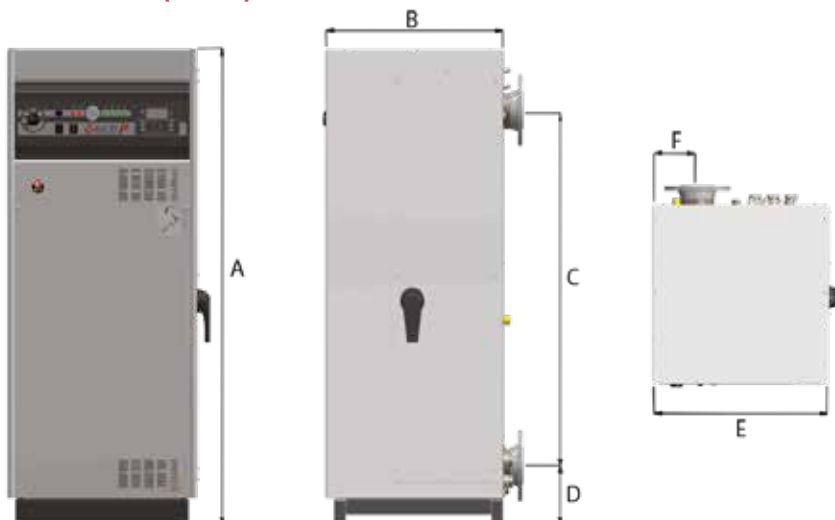

Condizioni generali di vendita

Disposizioni generali

1. OGGETTO

1.1 Le presenti Condizioni Generali disciplinano i contratti di vendita o di fornitura dei prodotti del Gruppo Atlantic Italia (di seguito GA Italia) indicati nei Cataloghi prodotti ACV, Atlantic Riscaldamento e Atlantic ACS in vigore.

1.2 I Cataloghi non costituiscono offerta e possono essere modificati in ogni momento; inoltre le caratteristiche tecniche e le prestazioni riportate nei predetti Cataloghi sono meramente indicative, non impegnando in alcun modo GA Italia, la quale si riserva di apportare in qualunque momento modifiche e/o aggiornamenti.

1.3 Eventuali modifiche alle presenti condizioni non avranno valore se non espressamente e specificatamente accettate per iscritto da GA Italia.

1.4 Le commissioni, eventuali varianti, esazioni, trattative, abbuoni, transazioni ecc., fatte da agenti od intermediari non sono valide senza conferma scritta da GA Italia.

2. ORDINI E CONCLUSIONE DEL CONTRATTO

2.1 Gli ordini dovranno essere comunicati per iscritto e inviati a GA Italia a mezzo agente o venditore; GA Italia si riserva la facoltà di accettare o meno gli ordini a suo insindacabile giudizio, in caso di mancata accettazione GA Italia provvederà a darne comunicazione diretta o a mezzo agente/venditore entro 10 giorni lavorativi.

2.2 Il contratto si conclude nel momento del ricevimento da parte del Compratore della conferma d'ordine di GA Italia.

In ogni modo, anche in assenza di conferma d'ordine scritta, il contratto si considera concluso e sottoposto alle presenti Condizioni Generali se il Compratore accetta i Prodotti consegnati da GA Italia in base all'ordine di acquisto dallo stesso compilato e trasmesso.

2.3 Ai contratti di vendita comunque conclusi si applicheranno le presenti Condizioni Generali di Vendita GA Italia e non si applicheranno le eventuali Condizioni Generali di Acquisto della Compratrice.

3. PREZZI

3.1 I prezzi dei Prodotti sono quelli che risultano dal Listino Prezzi GA Italia in vigore al momento dell'acquisizione dell'ordine. In caso di Variazioni di listino GA Italia ne darà preventiva comunicazione almeno 30 giorni prima della data di entrata in vigore.

3.2 GA Italia si riserva la possibilità di aggiornare i prezzi degli ordini già esistenti con consegna successiva all'entrata in vigore del nuovo listino.

3.3 I prezzi non sono comprensivi dei costi di imballaggio diverso da quello standard previsto da GA Italia, trasporto, assicurazione, installazione e/o montaggio né degli ulteriori eventuali oneri (tasse, imposte etc.), salvo sia diversamente previsto nelle condizioni particolari sottoscritte sul singolo ordine.

3.4 I prezzi indicati si intendono per merce franco magazzino GA Italia, IVA esclusa.

4. TERMINI DI CONSEGNA E SPEDIZIONI

4.1 I termini di consegna indicati nella conferma d'ordine emessa da GA Italia non rivestono carattere essenziale e sono subordinati a tutte le eventualità che possono intervenire a ritardare la consegna.

4.2 I termini di consegna sono sempre e puramente indicativi e la proroga di essi non può dare diritto al compratore a richiesta di indennizzo od altro, ogni eccezione rimossa. Solo nel caso il ritardo superi i 60 giorni il compratore potrà comunicare a mezzo PEC la sua intenzione di considerare risolto il contratto: resta escluso ogni risarcimento di danni a suo favore.

4.3 Ove sia previsto un anticipo di pagamento all'ordine o un pagamento da parte di una società finanziaria, i termini di consegna inizieranno a decorrere a far data dal ricevimento dell'anticipo o del benessere della società finanziaria con successiva emissione di conferma d'ordine di GA Italia.

4.4 Nel caso in cui la fornitura non possa essere effettuata per causa di forza maggiore o per caso fortuito o altra causa non prevedibile (ritardi o mancate consegne da propri fornitori, interruzione o sospensione di trasporti o energie, indisponibilità o scarsità di materie prime, scioperi o agitazioni sindacali) o, comunque, per causa non imputabile al Venditore, i termini di consegna si considerano automaticamente prorogati dalla data di comunicazione da parte del Venditore per un tempo pari alla durata dell'impedimento.

4.5 Indipendentemente da quanto pattuito per le spese di trasporto, la merce viaggia sempre a rischio e pericolo della

Compratrice, anche nel caso di ritorno per qualsiasi motivo. Eventuali reclami sulla spedizione dovranno essere segnalati a mezzo riserva specifica a cura del cliente sui tutti i documenti riguardanti il trasporto al momento della

consegna da parte del corriere e dovranno pervenire entro 8 (otto) giorni a mezzo PEC.

4.6 I rischi relativi ai Prodotti acquistati passano al Compratore al momento della consegna al vettore, con il caricamento della merce sui mezzi di trasporto presso i magazzini del Venditore, anche periferici.

4.7 I resi qualora preventivamente autorizzati sono sempre franco nostro magazzino e potrà essere addebitata una penale fino al 20% del valore della merce resa maggiorata delle eventuali spese di ripristino se necessarie.

4.8 La scelta dello spedizioniere spetta al Venditore salvo consegne con resa franco nostro magazzino con ritiro a mezzo cliente.

4.9 La data della consegna è quella dell'emissione dei documenti di viaggio.

5. PAGAMENTI

5.1 Il pagamento avviene nelle modalità concordate nella conferma d'ordine emessa da GA Italia ed alle "condizioni commerciali" in vigore.

5.2 I termini di pagamento, qualunque sia la forma, sono tassativi.

5.3 Gli anticipi dovranno in ogni caso intendersi infruttiferi e dovranno essere effettuati direttamente da GA Italia.

5.4 Il rilascio di effetti cambiari o bancari non vale come pagamento e conclusione dell'ordine. Le spese relative restano a carico del Compratore.

5.5 Ove sia previsto il pagamento mediante rimessa diretta, questa dovrà essere effettuata mediante bonifico bancario o trasferimento SWIFT - valuta fissa a favore del beneficiario pari al giorno in cui il pagamento è dovuto presso la banca indicata da GA Italia.

5.6 GA Italia potrà emettere tratta o ricevuta bancaria per l'importo di cui alla fattura, pagabile alla data in cui il pagamento è dovuto, presso la banca indicata dall'acquirente o, in difetto, presso la propria banca di fiducia nella città in cui ha sede il Compratore dandone indicazione nella conferma d'ordine.

5.7 Qualora il pagamento sia previsto ad avviso di merce pronta, lo stesso dovrà pervenire entro 10 giorni dal ricevimento di tale avviso.

5.8 In caso di mancato Pagamento, totale o parziale, il Compratore dovrà corrispondere sulla somma in sospeso un interesse di mora pari al tasso determinato dal Ministero dell'Economia e delle Finanze sulla Gazzetta Ufficiale, impregiudicato il diritto del Venditore di dichiarare risolto il contratto.

5.9 Il mancato pagamento anche di una sola rata, purché eccedente l'ottava parte del prezzo determinerà automaticamente la decadenza del beneficio del termine, impregiudicato in ogni caso il diritto di GA Italia alla risoluzione del contratto. In tal caso le rate eventualmente corrisposte dal Compratore rimarranno acquisite al Venditore a titolo d'indennità, salva l'azione per il maggiore danno.

5.10 In caso di insolvenza GA Italia potrà sospendere immediatamente l'esecuzione di ogni contratto di vendita concluso con il Compratore, fintanto che questi non avrà compiuto l'integrale pagamento del dovuto e svincolarsi da ogni impegno di disponibilità di merce ulteriore in ordine.

6. RISERVATO DOMINIO

6.1 Per patto espresso, si intende dalle parti riservato ad GA Italia la proprietà di tutto quanto è compreso nella presente fornitura fino all'integrale pagamento. Resta perciò inibito al compratore di alienare, cedere, dare in pegno e di trasferire al di fuori della località indicata nel contratto e comunque di spossessarsi di parte alcuna di quanto oggetto

del presente contratto, durante le more di pagamento, senza l'esplicito consenso della Venditrice, la quale avrà pertanto il diritto di rivendicare le merci ovunque esse si trovino, considerandosi ogni trasferimento, anteriore all'integrale pagamento del prezzo, come atto illegittimo.

6.2 La Compratrice sarà altresì tenuta ad assicurare a proprie spese, contro qualsiasi danno o perdita, il macchinario venduto. In caso di mancato pagamento anche di una sola delle rate di prezzo, sarà facoltà della Venditrice pretendere l'immediato ed integrale pagamento del suo residuo credito, decadendo la Compratrice dal beneficio del termine; oppure di procedere all'immediato ritiro dei beni oggetto del presente contratto. In tale ultimo caso, la Venditrice dovrà restituire le somme riscosse in conto prezzo, salvo deduzione del 60% sul prezzo pattuito, che resterà attribuito a titolo di risarcimento danni, e del 4% per ogni mese di possesso (considerando la frazione di mese come mese intero), che d'accordo viene convenuto come corrispettivo per il godimento del bene.

6.3 La Compratrice si impegna a non rimuovere le attrezzature senza autorizzazione scritta della Venditrice ed a notificare a questa, entro 24 ore, ogni atto esecutivo

o cautelare promosso da terzi che dovesse colpire le attrezzature, restando la Compratrice tenuta a rispondere nei confronti della Venditrice per qualsiasi spesa, anche giudiziale, occorrente per ottenere la restituzione delle attrezzature, salvo l'ulteriore risarcimento del danno.

7. CLAUSOLA RISOLUTIVA ESPRESSA

7.1 Fatto salvo quanto sopra, qualora il ritardo nei termini di pagamento superi i giorni 30, il contratto di vendita si intende risolto automaticamente, in forza dell'art. 1456 c.c., per effetto della comunicazione in forma scritta, da parte di Venditore, di avvalersi della presente clausola risolutiva espressa.

8. GARANZIA

8.1 GA Italia fornisce garanzia per i Prodotti e le parti componenti, relativamente ai materiali ed alla lavorazione, in caso di vizi originari che li rendano inidonei all'uso cui sono destinati o che ne diminuiscano il valore, ai sensi degli art. 1490 c.c. e ss.

8.2 La garanzia decorre con la 1^a accensione ove prevista (vedi Condizioni Generali di Garanzia Convenzionale art. 2.1).

La 1^a accensione è gratuita per tutte le zone servite da Centro Assistenza nel raggio di 20 Km. Per distanze superiori a 20 Km, isole minori e località montane, verificata preventivamente la copertura, il costo della 1^a accensione va concordato con il Centro Assistenza Tecnica (CAT) di zona.

8.3 La durata della garanzia per vizi originari è di 1 anno dalla consegna, ma GA Italia non è tenuta a prestare la garanzia, di cui sopra, se il Compratore non denuncia il vizio entro 8 giorni dalla scoperta dello stesso, secondo l'articolo 1495 c.c.

La garanzia è esclusa nei seguenti casi:

a) Mancato pagamento del prezzo o di una sua rata, se il pagamento è stato rateizzato.

b) Mancata 1^a accensione ove prevista

c) Difetto non imputabile a difformità dei materiali o di lavorazione, ma dipendente dalle seguenti cause:

- Danneggiamenti durante il trasporto;
- Non conformità dell'impianto a leggi e regolamenti;
- Erronea installazione;
- Danni derivanti da caso fortuito, forza maggiore, come incendi, fulmini, ecc., o comunque, da cause non imputabili al Venditore;
- Manomissioni e interventi effettuati da personale non abilitato;
- Difetti dovuti ad anomalie della rete elettrica, idraulica, gas;
- Omessa o erronea manutenzione;
- Uso irregolare e/o non osservanza delle istruzioni o avvertenze di cui ai manuali dei manuali d'uso e istruzione a corredo del prodotto;
- Normale usura;
- Difetti dovuti ad una non corretta e diligente custodia;
- Corrosione o rotture provocate da: correnti vaganti, condense, aggressività dell'acqua, trattamenti disincrostanti effettuati non correttamente, gelo, mancanza d'acqua, incrostazioni dovute a depositi di fanghi o di calcare, acidità, surriscaldamento;
- Utilizzo di parti di ricambio non originali o non autorizzate dal Venditore.

Tale garanzia è prestata gratuitamente e le relative spese di trasporto e imballaggio si intendono a carico del Venditore per il periodo indicato.

8.4 Per maggiori specifiche e dettagli fanno sempre e solo riferimento le condizioni di garanzia disponibili nel sito e nel listino.

9. CLAUSOLA PENALE

9.1 Eventuali gravi inadempimenti da parte della Compratrice quali, ad esempio, mancato ritiro dei prodotti, illegittima revoca dell'ordine, ecc., daranno automaticamente diritto ad GA Italia di trattenere quanto già corrisposto dalla Compratrice e pretendere, a titolo di penale, una somma pari al 40% del prezzo pattuito, a titolo di mancato utile lordo e rimborso spese sostenute, restando in ogni caso impregiudicato il risarcimento del maggior danno.

10. FORO COMPETENTE

10.1 Per qualsiasi controversia relativa all'interpretazione e all'esecuzione del presente contratto è competente il foro di Treviso.

Condizioni generali di garanzia convenzionale



1. OGGETTO DELLA GARANZIA

1.1. Tutti i nostri prodotti vengono garantiti da **Gruppo Atlantic Italia (di seguito GA Italia)** da qualsiasi difetto di costruzione. La presente garanzia convenzionale (di seguito definita garanzia) copre unicamente i vizi di costruzione o i difetti di materiale degli Apparecchi GA Italia, limitatamente ai componenti forniti da GA Italia, ed è fornita da quest'ultima tramite i propri Centri Tecnici GA Italia (CTA) o Professional Partner (PP), allo scopo di offrire all'acquirente la massima soddisfazione per l'acquisto effettuato e per la preferenza accordata. Il consumatore deve, comunque, essere informato che i vantaggi attribuiti con questa garanzia si aggiungono, senza escluderne alcuna, a tutti i diritti di cui il consumatore è e resta titolare, ai sensi della legislazione nazionale e comunitaria, comunque applicabile alla vendita dei beni di consumo.

1.2. La garanzia consente all'acquirente di richiedere al CTA o PP che ha effettuato la messa in funzione dell'apparecchio, in caso di eventuale difetto di conformità esistente al momento della consegna del bene, le prestazioni necessarie al ripristino della conformità del bene mediante riparazione o sostituzione delle parti difettose, ovvero, ove necessario, alla sostituzione dell'apparecchio qualora i rimedi di cui sopra siano stati esperiti con esito negativo o risultino impossibili o eccessivamente onerosi.

I suddetti interventi sono effettuati gratuitamente per l'acquirente nella misura in cui si tratti di spese indispensabili ai fini dell'eliminazione dei difetti originari dell'apparecchio. Restano comunque esclusi i costi degli interventi di sostituzione e/o riparazione relativi agli apparecchi acquistati da soggetti (persone fisiche o giuridiche) che agiscano nell'esercizio della propria attività imprenditoriale o professionale, ovvero da loro intermediari.

Le parti sostituite sono di proprietà di GA Italia e debbono essere restituite in porto franco al magazzino della stessa. L'assistenza in garanzia potrà essere richiesta unicamente al CTA o PP che ha effettuato la messa in funzione dell'apparecchio, il quale effettuerà l'intervento durante il normale orario di lavoro e lo porterà a termine entro un congruo termine dalla richiesta, tenuto conto dei tempi tecnici necessari e delle circostanze del caso.

1.3. Eventuali vizi o difetti costruttivi, che devono essere denunciati per iscritto nei termini di legge, non danno in alcun caso diritto a richieste di risarcimento per danni ulteriori rispetto a quanto previsto dal precedente art. 1.2 e da norme imperative eventualmente vigenti.

2. DURATA DELLA GARANZIA

2.1. La garanzia è di DUE ANNI dalla data di messa in funzione dell'apparecchiatura dove prevista, mentre è limitata a UN ANNO relativamente agli apparecchi acquistati da soggetti (persone fisiche o giuridiche) che agiscano nell'esercizio della propria attività imprenditoriale o professionale, ovvero da loro intermediari. L'azione diretta a far valere la presente garanzia si prescrive e, comunque, l'acquirente finale decade dai diritti previsti dalle presenti condizioni di garanzia se l'apparecchiatura non è stata messa in funzione entro e non oltre DUE ANNI dalla data di consegna dell'apparecchiatura medesima da GA Italia al primo acquirente, come risultante dal documento di trasporto. La data di messa in funzione deve essere riportata nell'apposito spazio della relazione di intervento F/FI dal CTA o dal PP. Per le apparecchiature per cui non è prevista la messa in funzione dal parte del CTA o del PP la garanzia decorre dalla data di consegna dell'apparecchiatura da GA Italia al primo acquirente.

2.2. L'acquirente decade dai diritti previsti dalla Legge e dalle presenti condizioni di garanzia se non denuncia al venditore il difetto di conformità entro il termine di OTTO GIORNI dalla data in cui ha scoperto il difetto.

2.3. Per i componenti sotto elencati la garanzia, con esclusione espressa della manodopera, ha la seguente validità dalla data di attivazione della garanzia e, fatto salvo l'obbligo di messa in funzione dell'apparecchiatura dove prevista entro e non oltre DUE ANNI dalla data di consegna dell'apparecchiatura medesima da GA Italia al primo acquirente:

- corpo bollitore in acciaio inox Comfort e Smart DIECI ANNI
- corpo bollitore in acciaio inox / Duplex o vetrificato CINQUE ANNI
- scambiatore primario fumi/acqua in acciaio inox CINQUE ANNI
- scambiatore primario fumi/acqua in alluminio-silicio Kompakt DIECI ANNI
- funzionamento pannelli solari Helio Plan DIECI ANNI
- ricambi UN ANNO

2.4. La sostituzione o la riparazione di qualsiasi parte difettosa (o dell'intero apparecchio), non rinnova, né proroga l'originario termine di scadenza della garanzia.

3. LIMITAZIONI DELLA GARANZIA

3.1. L'utente ha diritto alla prestazione della garanzia esclusivamente se l'apparecchio ottempera ai requisiti specificati al paragrafo 2 (Durata della Garanzia) e se risulta aver ottemperato a quanto previsto al successivo art. 3.4.

3.2. La garanzia non copre:

a) i vizi non imputabili a difetti di materiale o lavorazione quali, senza limitazione:

- rotture verificatesi durante il trasporto;
- non conformità dell'impianto alle leggi e ai regolamenti locali in vigore;
- mancato rispetto delle specifiche d'installazione e di ogni altra indicazione o istruzione riportata sulle note tecniche a corredo dell'apparecchio e/o delle norme di buona tecnica;
- errato dimensionamento rispetto all'uso o mancata adozione di accorgimenti necessari per garantire l'esecuzione a regola d'arte;
- danni causati da incidenti, incendio, atti vandalici, sinistri in genere o negligenza non ascrivibile alla GA Italia;

b) le manomissioni od avarie dovute ad interventi da parte di personale non autorizzato;

c) i difetti provocati da anomalie dipendenti dalla rete di alimentazione elettrica o idraulica;

d) le avarie dovute a: mancata esecuzione degli interventi di manutenzione ordinaria e periodica richiesti da leggi e regolamenti, cattiva manutenzione, negligenza e trascuratezza nell'uso, uso improprio, variazioni di tensione nell'alimentazione elettrica, errori nell'installazione elettrica;

e) il rivestimento refrattario;

f) i danni generati ai bollitori GA Italia a causa di incrostazioni o corrosioni;

g) i danni dovuti al gelo, surriscaldamento, agenti atmosferici (grandine, trombe d'aria, fulmini);

h) le corrosioni dovute all'acqua del circuito di riscaldamento, ai gas di combustione ed in ogni caso all'esercizio dell'apparecchio fuori dei limiti di funzionamento previsti nel libretto di istruzioni;

i) le corrosioni dovute a una concentrazione di cloro nell'acqua calda sanitaria superiore a 150 mg/L o a un pH non compreso tra 6 e 8;

j) i danni e gli effetti nocivi causati dalla presenza di incombusti

nei condotti di scarico della combustione (manutenzione insufficiente o errata regolazione del bruciatore);

k) i danni e gli effetti nocivi causati da inefficienza di camini, canne fumarie, o parti dell'impianto da cui dipende l'apparecchio;

l) i danni alla finitura esterna ed interna;

m) i danni dovuti ad una utilizzazione non corretta, a condizioni di impiego anomale o ad una cattiva manutenzione dell'apparecchio;

n) i danni dovuti ad un cattivo funzionamento degli organi di comando o di sicurezza;

o) il caso in cui l'acquirente ha imposto abbinamenti non confacenti;

p) la normale usura e degrado;

q) l'utilizzo di parti di ricambio non originali o non autorizzate da GA Italia;

r) gli ulteriori danni dovuti a interventi dell'acquirente nel tentativo di porre rimedio al guasto iniziale o, comunque, all'ulteriore utilizzo dell'apparecchio una volta che si è manifestato il difetto;

s) installazione in ambiente (esterno od interno) non adeguato o non idoneo;

t) i danni dovuti al mancato rispetto dei parametri prescritti per l'acqua del circuito primario di riscaldamento, riportati nei libretti di istruzioni tecniche di installazione, uso e manutenzione degli apparecchi e nelle vigenti norme tecniche;

u) i danni causati da impianti di riscaldamento a pavimento/parete/soffitto radiante che utilizzano tubazioni in materiale plastico prive di barriere anti-ossigeno.

v) La garanzia non ha validità sui prodotti venduti attraverso canali commerciali non convenzionali quali Internet.

3.3. Specificatamente per i pannelli solari termici Helio Plan la garanzia decade nelle seguenti ipotesi:

- le parti componenti non siano state installate secondo il manuale di montaggio e non siano state osservate le norme tecniche in vigore
- la messa in funzione e manutenzione non siano state effettuate secondo le indicazioni del produttore, quindi, da personale competente e provvedendo a documentare il tutto nei protocolli di collaudo e di manutenzione
- non sia presente un'intercapedine di ventilazione del tetto creato secondo le normative vigenti sulle tecniche di copertura
- le carenze siano dovute alla rottura del vetro o ad effetti derivanti dal gelo
- vi sia stata esposizione ad agenti aggressivi (chimici, grandine, etc.)
- le carenze siano state causate da intervento di terzi o per causa di forza maggiore.

3.4. La garanzia non opera inoltre se:

a) il pagamento dell'apparecchio non sia stato effettuato nei termini previsti in contratto;

b) la messa in funzione dove prevista non sia stata effettuata da un CTA o un PP;

c) la caldaia e il relativo bruciatore non saranno puliti, regolati e controllati almeno una volta all'anno da personale abilitato, che rilascerà regolare foglio di lavoro.

3.5. Eventuali interventi tecnici sull'apparecchio, resisi necessari per eliminare i malfunzionamenti e riparare i danni conseguenti alle situazioni suddette di non applicazione della garanzia, dovranno essere concordati con il CTA o il PP, il quale si riserva di effettuare o meno il relativo intervento. Tali interventi, non essendo effettuati a titolo di garanzia, bensì di assistenza tecnica, verranno prestati alle condizioni specificamente concordate con il CTA o il PP medesimo.

3.6. Si precisa che eventuali interventi sugli impianti, escluso quindi l'apparecchio, saranno di competenza esclusiva dell'installatore e che rimane comunque esclusa ogni garanzia sul contenimento dell'inquinamento acustico e atmosferico.

3.7. La messa in servizio degli apparecchi GA Italia, ove prevista, è gratuita per tutte le installazioni che si trovano nel raggio di 20 km dal Centro Tecnico Autorizzato.

Per distanze superiori a 20 km, isole minori e località montane è necessario verificare la copertura da parte del Centro Tecnico Autorizzato prima di ogni installazione. Il costo extra della prima accensione è a carico del committente e dovrà essere concordato con il CTA.

3.8. Eventuali prestazioni, oltre all'installazione, quali il riempimento ed il collaudo dell'impianto termosanitario o solare, i collegamenti elettrici, la compilazione del libretto di impianto e/o di centrale, le analisi di combustione, sono da considerarsi prestazioni non di pertinenza GA, quindi non comprese nelle operazioni di prima accensione e quantificabili a parte.

4. INFORMAZIONI RELATIVE AL TRATTAMENTO DI DATI PERSONALI

Ai sensi dell'art. 10 L.675/96, GA Italia Spa, in qualità di titolare del trattamento, comunica agli acquirenti dei propri prodotti le seguenti informazioni.

I dati anagrafici dell'acquirente sono registrati, riordinati, memorizzati e gestiti da GA Italia Spa mediante ogni opportuna operazione di trattamento manuale ed informatico per finalità funzionali all'adempimento degli obblighi derivanti dal contratto di fornitura di beni/servizi da parte di GA Italia Srl e all'adempimento delle prestazioni in garanzia nei confronti dell'acquirente e degli adempimenti di legge.

L'eventuale rifiuto di conferire i suddetti dati può essere ragione di ritardi nell'identificazione del soggetto titolare della prestazione di garanzia o di impedimento nell'esecuzione della prestazione di garanzia. Con riferimento al suddetto trattamento non è richiesto il consenso dell'interessato ai sensi dell'art. 12, lett. B), L. 675/96.

I medesimi dati vengono trattati al fine di iniziative commerciali e pubblicitarie relative a prodotti GA Italia, previo consenso dell'interessato da esprimersi in calce al presente documento.

L'interessato al trattamento può esercitare i diritti di cui all'art. 13 L. 675-96 rivolgendosi direttamente alla Società Groupe Atlantic Italia SpA - Wholesalers Division - Via Pana n. 92 - 48018 Faenza (RA), ed in particolare ha diritto a:

Richiedere la conferma dell'esistenza di dati personali che lo riguardano, anche se non ancora registrati, e la comunicazione in forma intelligibile dei medesimi dati e della loro origine;

Richiedere la cancellazione, la trasformazione in forma anonima o il blocco dei dati trattati in violazione di legge; Richiedere l'aggiornamento, la rettifica o l'integrazione dei dati;

Opporsi in tutto o in parte, per motivi legittimi, al trattamento dei dati personali che lo riguardano, ancorché pertinenti allo scopo della raccolta;

Opporsi in tutto o in parte all'utilizzo dei propri dati a fini pubblicitari e promozionali.

5. FORO ESCLUSIVAMENTE COMPETENTE

5.1. Per qualsiasi controversia è competente esclusivamente il Foro di Treviso.

IL PRESENTE CERTIFICATO E LA PRESTAZIONE DI GARANZIA HANNO VALIDITA' ESCLUSIVAMENTE IN ITALIA, REPUBBLICA DI SAN MARINO E STATO CITTA' DEL VATICANO.

ORGOGLIOSI DI PORTARE I COLORI DI GROUPE ATLANTIC



GROUPE ATLANTIC risponde ai bisogni fondamentali grazie a soluzioni sempre più eco-efficienti (riscaldamento, acqua calda sanitaria, climatizzazione, ventilazione) destinate a milioni di clienti in ambito residenziale e terziario. Società francese presente in 4 continenti, GROUPE ATLANTIC si basa su valori familiari forti: fiducia, responsabilità, impegno a lungo termine.

Dati principali di GROUPE ATLANTIC a fine 2022: 13.000 collaboratori, 31 siti industriali, 3,2 mld euro di fatturato.

Thermal comfort is life / Thermal comfort for all*



groupe-atlantic.com





ASSOCIATI A:



Seguici su:  Atlantic - ACV

Visita i nostri siti:
www.atlantic-comfort.it
www.acv.com



Il fabbricante si riserva la possibilità di modificare le caratteristiche dei suoi apparecchi in qualsiasi momento senza preavviso

Documento n°003330 - 01/2024

Stampato da Grafiche MDM

Certified

 Gennaio 2024